



Руководство пользователя | Стиральная машина

EW7F5612QE

Содержание

1. ИНФОРМАЦИЯ ПО БЕЗОПАСНОСТИ	3
2. ИНСТРУКЦИИ ПО БЕЗОПАСНОСТИ.....	4
3. ОПИСАНИЕ ПРИБОРА	6
4. ТЕХНИЧЕСКИЕ ДАННЫЕ	7
5. УСТАНОВКА	8
6. ПАНЕЛЬ УПРАВЛЕНИЯ.....	12
7. РЕГУЛЯТОРЫ И КНОПКИ.....	15
8. НАСТРОЙКИ	18
9. ПЕРЕД ПЕРВЫМ ИСПОЛЬЗОВАНИЕМ	19
10. ПРОГРАММЫ	19
11. ПОДКЛЮЧЕНИЕ К WI-FI	25
12. ЕЖЕДНЕВНОЕ ИСПОЛЬЗОВАНИЕ	27
13. СОВЕТЫ И РЕКОМЕНДАЦИИ.....	32
14. УХОД И ОЧИСТКА	34
15. ПОИСК И УСТРАНЕНИЕ НЕИСПРАВНОСТЕЙ	41
16. ЗНАЧЕНИЯ ПОТРЕБЛЕНИЯ	45
17. БЫСТРОЕ РУКОВОДСТВО.....	47
18. ЗАБОТА ОБ ОКРУЖАЮЩЕЙ СРЕДЕ	48

1. ИНФОРМАЦИЯ ПО БЕЗОПАСНОСТИ

Перед началом установки и использования данного прибора внимательно прочтите прилагаемые инструкции. Производитель не несет ответственности за травмы или повреждения, возникшие в результате неправильной установки или эксплуатации. Всегда храните инструкции в безопасном и доступном месте для последующего использования.

1.1 Безопасность детей и уязвимых людей

- Данным прибором могут пользоваться дети от 8 лет и старше, а также лица с ограниченными физическими, сенсорными или умственными способностями или с недостатком опыта и знаний, если они находятся под присмотром или проинструктированы относительно безопасного использования прибора и осознают имеющиеся опасности.
- Дети в возрасте от 3 до 8 лет и люди с обширными и сложными недостатками должны постоянно находиться под присмотром взрослых.
- Дети младше 3 лет не должны находиться рядом с прибором без постоянного присмотра.
- Необходимо следить, чтобы дети не играли с прибором.
- Храните всю упаковку в недоступном для детей месте и утилизируйте ее надлежащим образом.
- Храните моющие средства в недоступном для детей месте.
- Не подпускайте детей и домашних животных к прибору, когда дверца открыта.
- Если прибор оснащен функцией блокировки от детей, ее лучше использовать.
- Дети могут осуществлять чистку и уход за прибором только под присмотром.

1.2 Общие правила безопасности

- Данный прибор предназначен только для стирки бытового белья, пригодного для машинной стирки.
- Этот прибор предназначен для односемейного бытового использования в помещении.
- Данный прибор может использоваться в офисах, номерах гостиниц, комнатах для гостей в гостевых домах, на фермах и в других подобных местах, где интенсивность использования не превышает бытовой.
- Не изменяйте параметры данного прибора.
- Максимальная загрузка прибора составляет 10 кг. Не превышайте максимальную загрузку для каждой программы (см. главу «Программы»).
- Рабочее давление воды в точке подключения должно составлять от 0,5 бар (0,05 МПа) до 10 бар (1,0 МПа).
- Вентиляционное отверстие в основании не должно быть закрыто ковром, циновкой или другими напольными покрытиями.
- Прибор должен быть подключен к водопроводу с использованием новых шлангов, поставляемых в комплекте, или других новых шлангов, предоставленных авторизованным сервисным центром.
- Запрещается использовать старые шланги повторно.
- Если шнур питания поврежден, во избежание несчастного случая его должен заменить изготовитель, авторизованный сервисный центр или квалифицированный специалист.
- Перед выполнением любых операций по обслуживанию отключите прибор от электросети.
- Не используйте для чистки прибора водяные струи высокого давления и/или пар.
- Чистите прибор влажной тканью. Используйте только нейтральные моющие средства. Не используйте абразивные средства, абразивные губки, растворители или металлические предметы.

2. ИНСТРУКЦИИ ПО БЕЗОПАСНОСТИ

2.1 Установка

① Установка должна соответствовать местным нормам и правилам.

- Удалите всю упаковку и транспортировочные болты, включая резиновую втулку с пластмассовой проставкой.
- Сохраните транспортировочные болты в надежном месте. Если в дальнейшем прибор потребуется перевезти, их необходимо установить на место, чтобы заблокировать барабан и не допустить внутренних повреждений.
- При перемещении прибора проявляйте осторожность, поскольку он имеет большой вес. Всегда используйте защитные перчатки и закрытую обувь.
- Следуйте инструкциям по установке, прилагаемым к прибору.
- Не устанавливайте и не используйте поврежденный прибор.
- Не устанавливайте и не используйте прибор там, где температура может опускаться ниже 0°C или если прибор будет находиться под воздействием погодных условий.
- Пол в месте установки прибора должен быть ровным, устойчивым, термостойким и чистым.
- Убедитесь, что между прибором и полом есть циркуляция воздуха.
- Когда прибор будет установлен в постоянном месте, проверьте с помощью уровня, чтобы он стоял ровно. Если это не так, отрегулируйте ножки соответствующим образом.
- Не устанавливайте прибор непосредственно над стоком в полу.
- Не распыляйте воду на прибор и не подвергайте его чрезмерному воздействию влажности.
- Не устанавливайте прибор там, где нельзя полностью открыть дверцу.
- Не ставьте закрытую емкость для сбора возможной протечки воды под прибор. Обратитесь в авторизованный сервисный центр, чтобы узнать, какие аксессуары можно использовать.

2.2 Подключение к электросети



ВНИМАНИЕ! Риск возгорания и поражения электрическим током.

- **ВНИМАНИЕ:** Данный прибор предназначен для установки и подключения к заземляющей системе здания.
- Всегда используйте правильно установленную розетку с защитой от поражения электрическим током.
- Убедитесь, что параметры, указанные на табличке с техническими данными, совместимы с электрическими параметрами сети.
- Не используйте многоместные розетки и удлинительные кабели.
- Следите за тем, чтобы не повредить вилку и сетевой шнур. В случае необходимости замены сетевого шнура она должна быть выполнена авторизованным сервисным центром.
- Подключайте сетевую вилку к розетке электросети только по завершении установки. Убедитесь, что сетевая вилка остается доступной после установки.
- Не касайтесь основного кабеля или вилки мокрыми руками.
- Не тяните за сетевой кабель, чтобы отключить прибор. Всегда беритесь за сетевую вилку.

2.3 Подключение воды

- Температура входящей воды не должна превышать 25°C.
- Не допускайте повреждения шлангов подачи воды.
- Перед подключением к новым трубам, трубам, которые не использовались длительное время, где проводились ремонтные работы или устанавливались новые устройства (счетчики воды и т. д.), дайте воде стечь, пока она не станет чистой.
- Убедитесь в отсутствии утечек во время и после первого использования прибора.
- Не используйте удлинительный шланг, если шланг подачи воды слишком короткий. Обратитесь в авторизованный сервисный центр для замены шланга подачи воды.
- При распаковке прибора можно обнаружить воду, стекающую из сливного шланга. Это происходит из-за тестирования прибора с использованием воды на заводе.
- Вы можете удлинить сливной шланг до 400 см. Для других сливных шлангов и удлинителей обращайтесь в авторизованный сервисный центр.
- Убедитесь, что после установки остается доступ к крану.

2.4 Использование

 **ВНИМАНИЕ!** Риск травмы, удара электрическим током, возгорания, ожогов или повреждения прибора.

- Следуйте инструкциям по безопасности на упаковке моющих средств.
- Не помещайте в прибор, рядом с ним или на него легковоспламеняющиеся продукты или предметы, пропитанные легковоспламеняющимися веществами.
- Не стирайте вещи, сильно загрязненные маслом, жиром или другими жирными веществами. Это может повредить резиновые уплотнители стиральной машины. Постирайте такие вещи вручную, прежде чем загружать их в стиральную машину.
- Не прикасайтесь к стеклянной дверце во время работы программы. Стекло может быть горячим.
- Убедитесь, что все металлические предметы удалены из белья.

2.5 Обслуживание

- Для ремонта прибора обращайтесь в авторизованный сервисный центр. Используйте только оригинальные запасные части.
- Обратите внимание, что самостоятельный или непрофессиональный ремонт могут создать угрозу безопасности и аннулировать гарантию.
- Следующие запасные части будут доступны в течение 10 лет после снятия модели с производства: двигатель и щетки двигателя, передача между двигателем и барабаном, насосы, амортизаторы и пружины, барабан, паук барабана и соответствующие подшипники, нагреватели и нагревательные элементы, включая тепловые насосы, трубы и соответствующее оборудование, включая шланги, клапаны, фильтры и защитные клапаны, печатные платы, электронные дисплеи, датчики давления, термостаты и датчики, программное обеспечение и прошивка, включая программное обеспечение сброса, дверь, шарнир двери и уплотнители, другие уплотнители, запор двери, пластмассовые детали, такие как дозаторы моющих средств. В вашей стране этот срок может быть более длительным.
- Обратите внимание, что некоторые из этих запчастей доступны только для профессиональных ремонтников, а также не все запчасти актуальны для всех моделей.
- Лампы внутри данного изделия и запасные лампы, продаваемые отдельно: Эти лампы предназначены для работы в экстремальных физических условиях бытовой техники, таких как температура, вибрация, влажность, или предназначены для передачи информации о рабочем состоянии прибора. Они не предназначены для других целей и не подходят для освещения домашних помещений.

2.6 Утилизация

 **ВНИМАНИЕ!** Риск травмы или удушья.

- Отсоедините прибор от электросети и водоснабжения.
- Отрежьте кабель электропитания как можно ближе к прибору и утилизируйте его.
- Снимите защелку двери, чтобы предотвратить застревание детей или домашних животных в барабане.
- Утилизируйте прибор в соответствии с местными требованиями по утилизации электробытовых приборов

3. ОПИСАНИЕ ПРИБОРА

3.1 Особенности

Ваша новая стиральная машина соответствует всем современным требованиям для эффективной обработки белья с низким потреблением воды, энергии и мощного средства, а также бережно относится к тканям.

- Wi-Fi соединение и функция удаленного запуска позволяют взаимодействовать с вашей стиральной машиной, начать цикл стирки или проверить статус удаленно.
- Система SteamCare, благодаря программам Steam Cashmere (Кашемир) и Steam Refresh (Обработка Паром), предлагает идеальное решение для обновления даже самых деликатных тканей без стирки. Используйте деликатный аромат, специально разработанный компанией Electrolux, чтобы добавить к удалению запахов и складок приятное ощущение «только что выстиранной» одежды.
- Ящик для порошка UniversalDose с отсеком, предназначенным для каждого вида моющего средства, включая отсек для капсул PODS®, оснащен системой, способной оптимальным образом распределять и смешивать моющее средство, а также растворять остатки моющего средства после каждого цикла.
- Пар — это быстрый и простой способ обновить одежду. Нежные паровые программы могут уменьшить запахи и складки в сухих тканях, что снижает необходимость в глажке. Опция Steam Easy Iron (Пар для легкой глажки) завершает каждый цикл нежным паром, который расслабляет волокна и уменьшает образование складок. Гладить будет проще!
- Система SensiCare определяет вес загруженного белья, на основе чего задаёт длительность программы за 30 секунд. Стиральная программа адаптируется к количеству и типу белья, не потребляя больше времени, энергии и воды, чем необходимо.

3.2 Обзор прибора

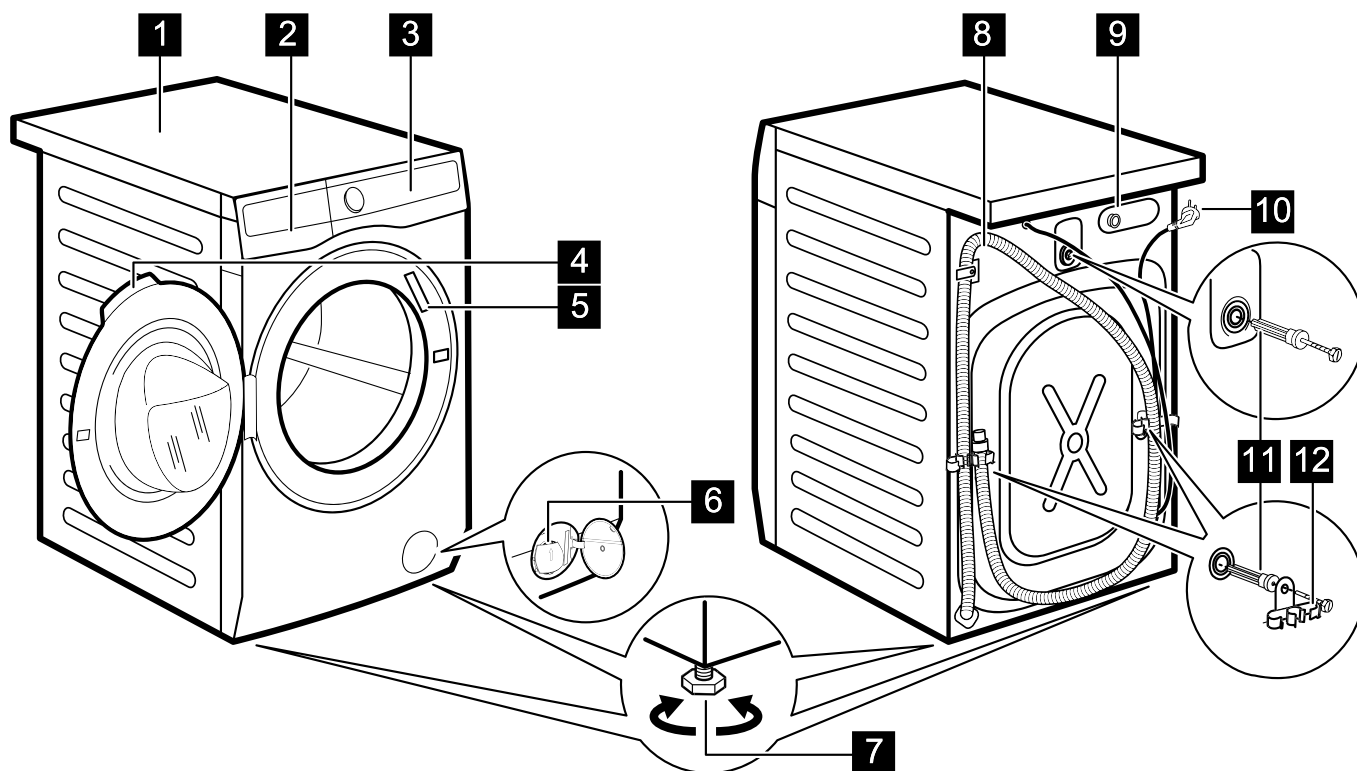

- 1 Рабочая поверхность
- 2 Дозатор моющего средства
- 3 Панель управления
- 4 Дверная ручка
- 5 Табличка с техническими данными
- 6 Фильтр сливного насоса

- 7 Ножки для выравнивания прибора
- 8 Сливной шланг
- 9 Подсоединение впускного шланга
- 10 Сетевой кабель
- 11 Болты крепления
- 12 Опора для шланга

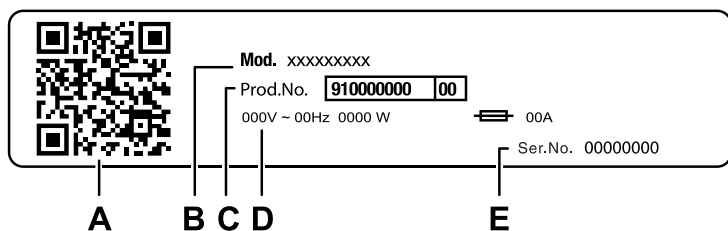

Паспортная табличка содержит следующую информацию:

- A. QR-код
- B. Наименование модели
- C. Артикул изделия
- D. Электрические характеристики
- E. Серийный номер

4. ТЕХНИЧЕСКИЕ ДАННЫЕ

Размеры	ширина/высота/общая глубина	59,7 см /84,7 см /63,6 см
Подключение электроэнергии	Напряжение	230 В
	Общая мощность	2100 Вт
	Предохранитель	10 А
	Частота	50 Гц
Уровень защиты от попадания твердых частиц и влаги, обеспечиваемый защитной крышкой, за исключением низковольтного оборудования без защиты от влаги		IPX4
Давление воды	Минимальное	0.5 бар (0.05 МПа)
	Максимальное	10 бар (1.0 МПа)
Подача воды ¹⁾		Холодная вода
Максимальная загрузка	Хлопок	10 кг

1) Подсоедините впускной шланг к водопроводному крану с резьбой 3/4".

5. УСТАНОВКА

⚠ ВНИМАНИЕ! См. главы по технике безопасности.

5.1 Распаковка

1. Откройте дверцу и удалите все предметы из ба-
рабана.

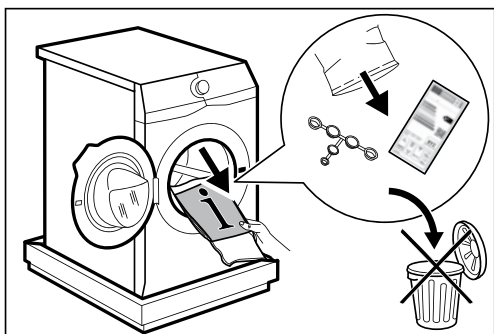

ⓘ Аксессуары поставляемые с прибором могут ва-
рьюроваться в зависимости от модели.

2. Положите упаковочный элемент на пол позади
прибора и аккуратно положите его на заднюю сто-
рону. Удалите защитный полистирол снизу.

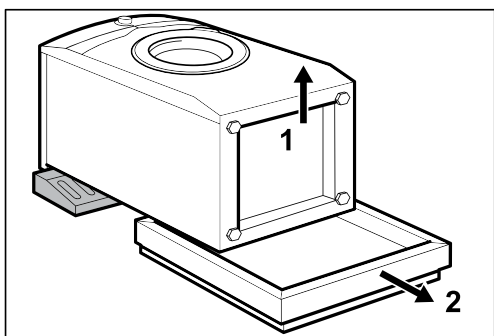

⚠ ВНИМАНИЕ!

Не кладите стиральную машину на переднюю
часть.

3. Поставьте прибор обратно в вертикальное поло-
жение. Выньте кабель питания и сливной шланг из
держателей шланга.

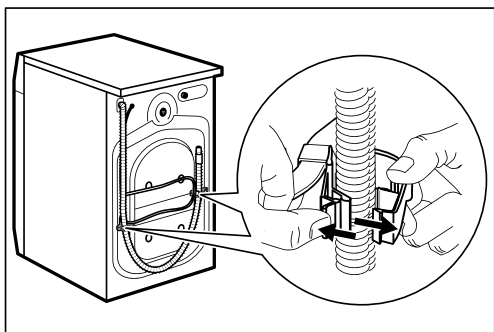

ⓘ Возможно, вы увидите, как из сливного шлан-
га течет вода. Это происходит потому, что сти-
ральная машина прошла испытания на заводе.

4. Выкрутите три транспортировочных болта и вы-
тащите пластиковые проставки.

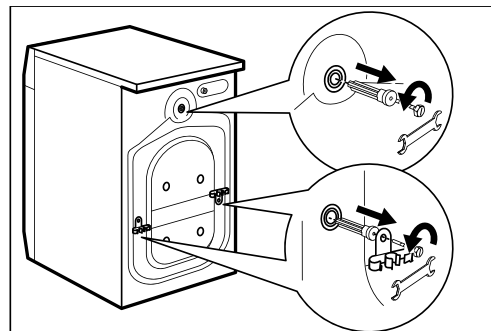

ⓘ Рекомендуем сохранить упаковку и транспор-
тировочные болты для транспортировки прибора.

5. Вставьте в отверстия пластиковые колпачки,
которые вы найдете в пакете с инструкцией по
эксплуатации.

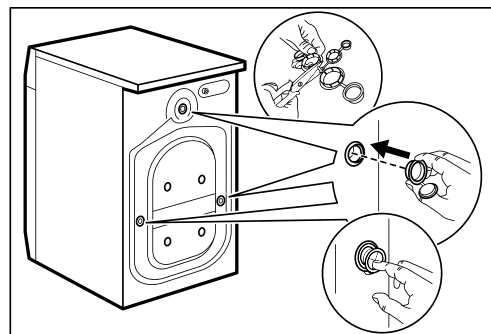

5.2 Информация по установке

Размещение и выравнивание

Отрегулируйте прибор правильно, чтобы предот-
вратить вибрацию, шум и перемещение прибора
во время работы.

1. Установите прибор на твердом ровном полу.
Прибор должен быть выровнен по уровню и устой-
чив. Убедитесь, что прибор не касается стены или
других предметов, а под прибором есть циркуля-
ция воздуха.

2. Ослабьте или затяните ножки, чтобы отрегули-
ровать уровень. Все ножки должны плотно стоять
на полу.

⚠ ПРЕДУПРЕЖДЕНИЕ!

Не кладите картон, дерево или аналогичные
материалы под ножки прибора для регули-
ровки уровня.

Заливной шланг

⚠ ВНИМАНИЕ!

Убедитесь, что шланги не повреждены и нет утечек из муфт. Не используйте удлинитель, если заливной шланг слишком короткий. Обратитесь в сервисный центр для информации о замене заливного шланга.

1. Подсоедините заливной шланг к задней части прибора, если это требуется. Обычно он уже подсоединен на производстве.

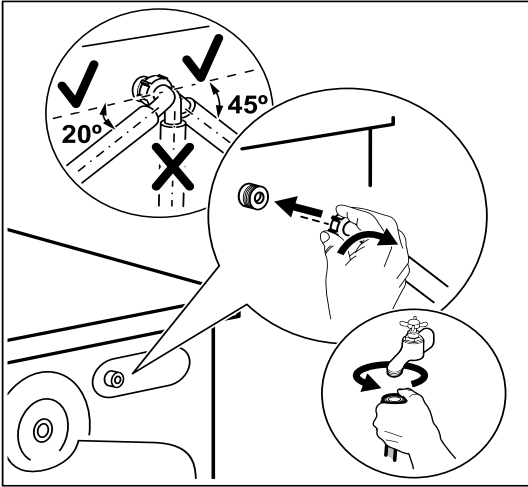

2. Установите его влево или вправо в зависимости от положения водопроводного крана. Убедитесь, что заливной шланг не находится в вертикальном положении.

3. При необходимости ослабьте кольцевую гайку, чтобы установить ее в правильном положении.

4. Некоторые модели могут комплектоваться заливным шлангом с устройством, предотвращающим протечки. Оно не допускает протечек из шланга, связанных с его естественным старением. Сектор в окне A указывает на эту неисправность.

Если это произошло, перекройте водопроводный кран и обратитесь в авторизованный сервисный центр за информацией о замене шланга.

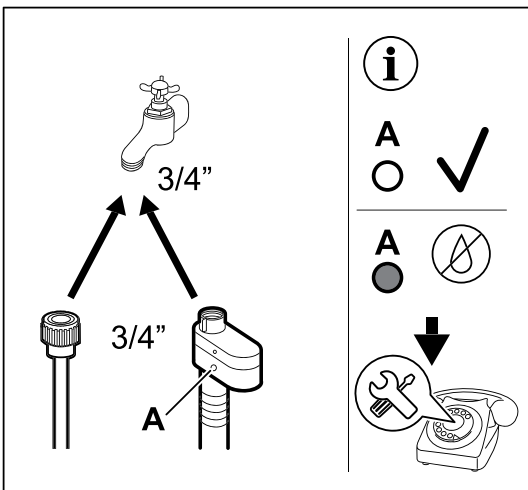

5. Подключите другой конец шланга для холодной воды к крану с холодной водой с резьбой 3/4».

⚠ ПРЕДУПРЕЖДЕНИЕ!

Температура входящей воды не должна превышать 25°C.

Слив воды

Шланг для слива должен располагаться на высоте не менее 60 см и не более 100 см.

ⓘ Вы можете удлинить сливной шланг до 400 см. Обратитесь в авторизованный сервисный центр, чтобы приобрести другой сливной шланг и удлинитель.

Существует несколько способов подсоединения сливного шланга:

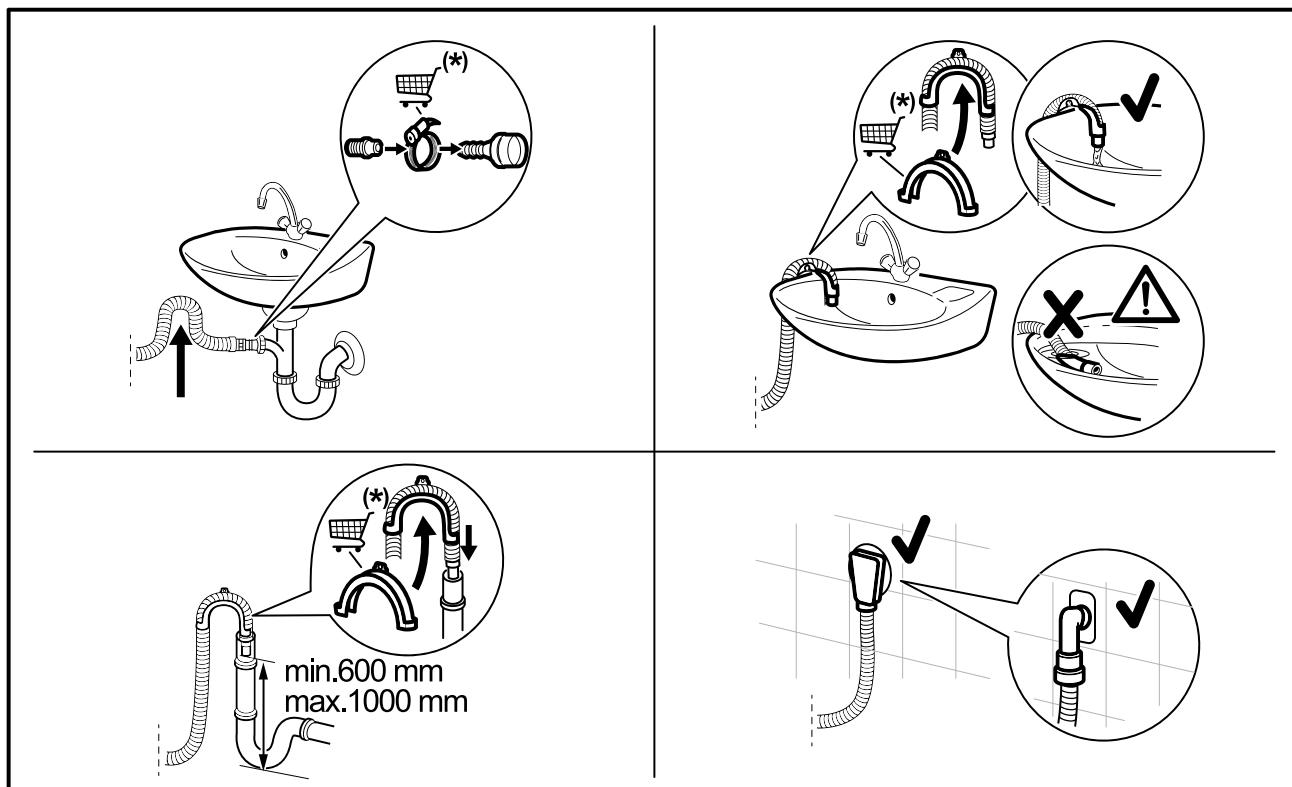

(*) Технические характеристики могут быть изменены без предварительного уведомления.

Убедитесь, что сливной шланг образует петлю, чтобы предотвратить попадание частиц из раковины в прибор. Подсоедините сливной шланг к сливному патрубку и закрепите хомутом. Убедитесь, что сливной шланг образует петлю, чтобы предотвратить попадание частиц из раковины в прибор.

Разместите шланг непосредственно к встроенной в стену канализационной трубе и закрепите хомутом. Без пластикового направляющего для шланга к патрубку раковины: вставьте сливной шланг в патрубок и закрепите хомутом.

Сливной шланг можно изогнуть в U-образную форму и разместить вокруг пластикового направляющего. На краю раковины – закрепите направляющий на водопроводном кране или на стене.

ⓘ Убедитесь, что при сливе воды пластиковый направляющий не смещается, а конец сливного шланга не погружен в воду. Это может привести к возврату грязной воды в прибор. Приобретайте аксессуары у официального поставщика.

К стояку с вентиляционным отверстием: вставьте сливной шланг непосредственно в стояк или канализационную трубу.

ⓘ Конец сливного шланга всегда должен быть вентилируемым, т.е. внутренний диаметр сливной трубы (мин. 38 мм – мин. 1,5 дюйма) должен быть больше наружного диаметра сливного шланга.

5.3 Установка на деревянный пол

Если вы устанавливаете прибор на деревянный пол, убедитесь, что используете крепежные пластины для фиксации ножек прибора. Внимательно прочитайте инструкции, прилагаемые к аксессуару.

5.4 Электрическое подключение

По окончании установки вы можете подключить сетевую вилку к розетке.

Номинальные значения и глава «Технические данные» указывают необходимые электрические параметры. Убедитесь, что они совместимы с параметрами электросети.

Убедитесь, что ваша домашняя электропроводка может выдержать максимальную нагрузку, учитывая и другие работающие приборы.

Подключите прибор к заземленной розетке.

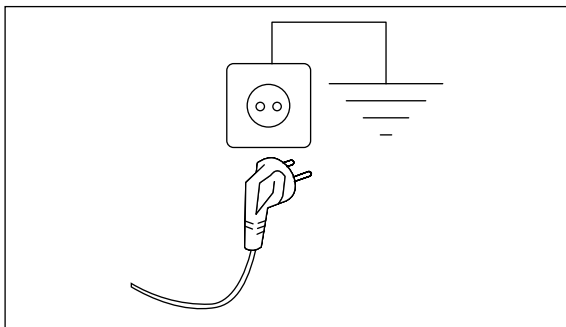

Шнур электропитания должен быть легко доступен после установки прибора.

Для любых электромонтажных работ, необходимых для установки данного прибора, обратитесь в наш авторизованный сервисный центр.

Производитель не несет ответственность за любые повреждения или травмы из-за несоблюдения указанных мер предосторожности.

6. ПАНЕЛЬ УПРАВЛЕНИЯ

6.1 Описание панели управления

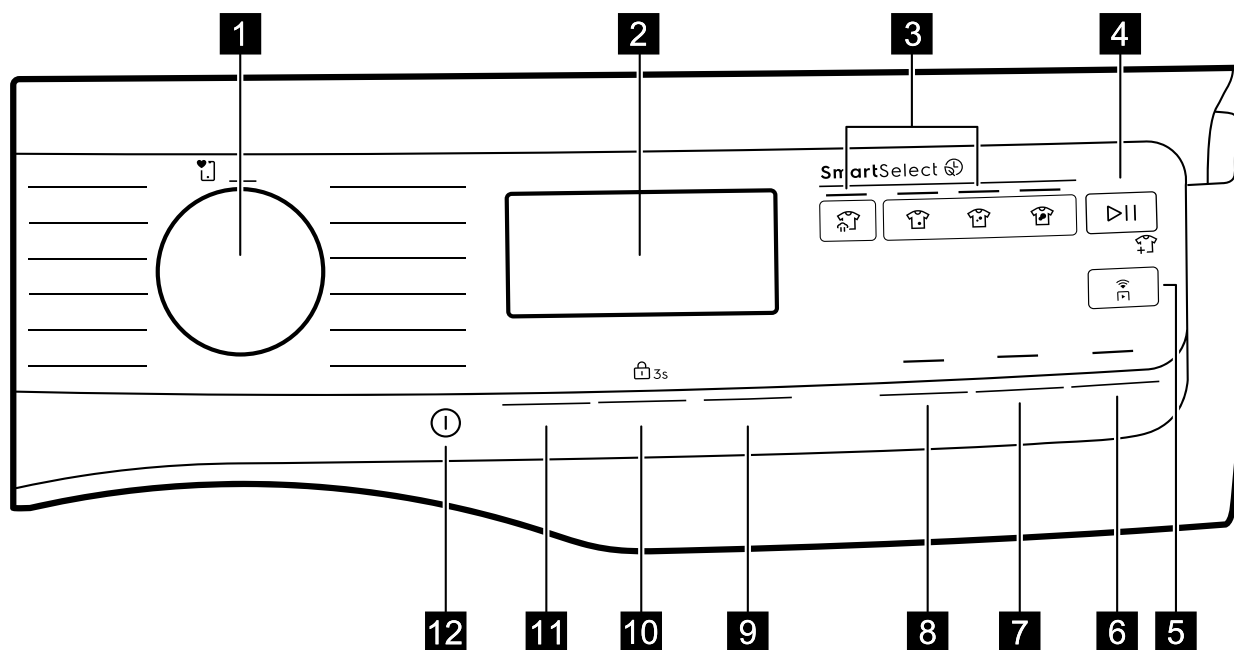

- 1 Ручка выбора программы
- 2 Дисплей
- 3. Сенсорная кнопка SmartSelect:
 - ☁ • Кнопка Обработка паром
 - ☁ • Кнопка Очень легкая
 - ☁ • Кнопка Легкая
 - ☁ • Кнопка Обычная
- ▶|| 4. Сенсорная кнопка Пуск / Пауза
- 📶 5. Сенсорная кнопка Удаленный старт
- 6. Сенсорная кнопка Pods®
- ☁ 7. Сенсорная кнопка Пар для легкой глажки
- ⏮ 8. Сенсорная кнопка Предварительная стирка
- | ⌚ 9. Кнопки Плюс (+) и Минус (-) связаны с функцией Закончить через
- 🔄 10. Сенсорная кнопка Отжим
- 🔒 3s и опция Блокировка от детей
- 🌡 11. Сенсорная кнопка Температура
- ☁ 12. Сенсорная кнопка Вкл./Выкл.

6.2 Дисплей

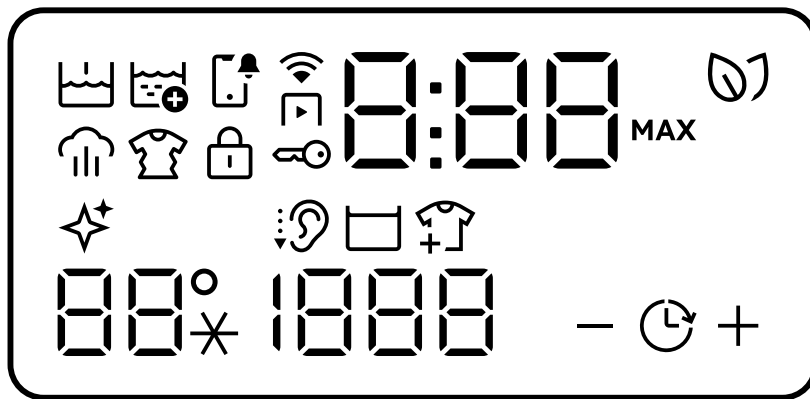

	Индикатор предварительной стирки.
	Индикатор дополнительного полоскания
	Индикатор уведомлений.
	Индикатор удаленного запуска.
	Индикатор Wi-Fi соединения.
	Индикатор пара.
	Индикатор антисминания.
	Индикатор блокировки от детей.
	Индикатор блокировки дверцы.
	<p>Цифровой индикатор может показывать:</p> <ul style="list-style-type: none"> • Продолжительность программы (например 2:40, фаза стирки). • Время отсрочки (например 2h). • Окончание цикла (000). • Код неисправности (например E20). • Индикатор ошибки (- - -).
MAX	Индикатор максимальной загрузки (см. раздел «Система определения загрузки SensiCare»).
	Индикатор SmartLeaf предоставляет информацию о потреблении энергии.
	Индикатор очистки барабана. Это рекомендация выполнить очистку барабана. См. раздел «Очистка барабана» в главе «Уход и очистка».
	Индикатор тихого режима.
	Индикатор остановки полоскания.
	Индикатор добавления белья.
	<p>Область температуры:</p> <p>88° Индикатор температуры.</p> <p>--* Индикатор холодной воды.</p>

▣▣▣▣ Область отжима:
 Индикатор скорости отжима
 - - - Индикатор без отжима. Фаза отжима отключена.

-  + Индикатор Закончить через.

6.3 Обратная связь SmartLeaf

Символы SmartLeaf предоставляют обратную связь о потреблении, помогая пользователю экономить энергию, время и воду.



Данная функция отображает уровень экономии энергии в программе на основе следующих факторов:

1. Продолжительность программы при номинальной загрузке.
2. Потребление энергии.
3. Потребление воды.
4. Температура стирки.

Обратная связь SmartLeaf не зависит от:

1. Количества загруженного белья.
2. Выбранной скорости отжима.

Существуют три уровня обратной связи SmartLeaf:

1. Отсутствие SmartLeaf (на дисплее нет иконки).
 2. Иконка одного листа .
 3. Иконка двух листов .
- ⓘ - Предварительная стирка уменьшает символ SmartLeaf на 1 лист.
- Температура = 40°C уменьшает символ SmartLeaf на 1 лист.
 - Температура > 40°C уменьшает символ SmartLeaf на 2 листа.

7. РЕГУЛЯТОРЫ И КНОПКИ

7.1 Введение

❗ Функции нельзя выбрать для всех программ стирки. Проверьте совместимость функций и программ стирки в «Таблице программ». Одна функция может исключать другую, в этом случае прибор не позволит установить несовместимые функции.

7.2 Вкл./Выкл.

Нажмите и удерживайте эту кнопку в течение нескольких секунд, чтобы включить или выключить устройство. При включении или выключении звучит специальный звуковой сигнал, включаются световые индикаторы и дисплей, а кнопка Пуск/Пауза начинает пульсировать.

Во время первого включения прибора система потребует настроить прибор.

❗ По умолчанию, при включении устройства, всегда выбирается программа Eco 40-60, даже после выхода из режима ожидания.

7.3 Ручка выбора программы

Поворачивая ручку программ, можно выбрать желаемую программу.

7.4 SmartSelect

Уровни стирки

Эта новая функция была создана, чтобы помочь пользователю экономить энергию, время и воду, с целью повышения устойчивости циклов стирки, улучшения ухода за тканями и обеспечения удобства использования.

Для каждого цикла стирки возможны разные продолжительности и уровни потребления ресурсов, в зависимости от степени загрязнения белья.

Доступны четыре варианта:

1. Легкая

Этот вариант идеально подходит для повседневной одежды с легкими загрязнениями, такими как небольшие пятна, например, пот. Рекомендуемая температура: 30°C.

Легкий уровень загрязнения используется по умолчанию.

❗ Этот вариант включается автоматически при включении прибора, что указывает на то, что режим Eco активирован.

2. Очень легкая

Этот вариант рекомендован для одежды с минимальным загрязнением, без видимых пятен. Рекомендуемая температура: 20°C.

3. Обычная

Этот вариант рекомендован для одежды с нормальным или сильным загрязнением, например, с пятнами от еды или грязи.

4. Обработка паром

При выборе этого уровня SmartSelect пользователь активирует программу Обработка паром.

Этот режим помогает уменьшить складки и легкие запахи, а также освежить одежду, которая не требует полноценной стирки.

Несколько нажатий на соответствующую иконку позволяют выбрать одну из трех длительностей цикла.

Поверните ручку выбора программы, чтобы установить желаемую программу. Иконка уровня загрязнения по умолчанию загорится.

Для изменения уровня загрязнения нажмите на соответствующую иконку.

❗ Каждый уровень SmartSelect  может изменять температуру, скорость отжима и продолжительность выбранного цикла.

❗ Если определенный уровень загрязнения недоступен, при его выборе прозвучит двойной звуковой сигнал, а символ мигнет дважды.

7.5 Температура

При выборе программы стирки прибор автоматически предлагает температуру по умолчанию.

Повторно нажимайте эту кнопку, пока на дисплее не отобразится нужное значение температуры.

❗ Нажатие на уровень SmartSelect может изменить выбранную температуру.

Уровень SmartSelect может автоматически измениться в зависимости от выбранной температуры.

Когда на дисплее отображаются индикатор --*, прибор не нагревает воду.

7.6 Отжим

Когда вы устанавливаете программу, прибор автоматически выбирает стандартную скорость отжима.

Нажимайте эту кнопку несколько раз для:

- Изменения скорости отжима. На дисплее отображаются только доступные скорости отжима для установленной программы.

- Выбора опции Без отжима . Установите эту опцию, чтобы отключить все фазы отжима.

Прибор выполняет только фазу слива выбранной программы стирки. Установите эту опцию для очень деликатных тканей. Фаза полоскания использует больше воды для некоторых программ стирки.

- Активация опции Остановка полоскания .

Последняя фаза отжима не выполняется. Вода последнего полоскания не сливается, чтобы предотвратить сминание тканей. Программа стирки завершается с водой в барабане.

На дисплее отображается индикатор rH.

Дверца остается заблокированной и барабан регулярно вращается для уменьшения сминания. Вы должны слить воду, чтобы разблокировать дверцу.

Если нажать кнопку Пуск/Пауза  прибор выполняет фазу отжима и сливает воду.

 Прибор автоматически сливает воду примерно через 18 часов.

- Активация опции Тихий режим .

Все фазы отжима (промежуточный и последний) подавляются, и программа завершается с водой в барабане. Это помогает уменьшить сминание.

На дисплее отображается индикатор . Дверца остается заблокированной. Барабан регулярно вращается для уменьшения сминания. Вы должны слить воду, чтобы разблокировать дверцу.

Поскольку программа очень тихая, она подходит для использования ночью, когда действуют более дешевые тарифы на электроэнергию. В некоторых программах полоскания выполняются с большим количеством воды. Если нажать кнопку Пуск/Пауза : прибор выполняет только фазу слива.

 Прибор автоматически сливает воду примерно через 18 часов.

7.7 Завершить через

 Выбирайте эту опцию последней, после выбора программы и других опций, в противном случае она может быть отменена при изменении настроек.

Эта кнопка позволяет активировать функцию Завершить через  + и с помощью кнопок плюс (+увеличить) и минус (-уменьшить) можно выбрать время, в течение которого программа должна завершиться. Конец программы можно отложить на 1 час каждым нажатием кнопки до 24 часов максимум. Время опции Завершить через можно убрать, нажимая кнопку - до 0.

На дисплее отображается обычная длительность программы, чередуясь с установленным временем окончания программы (в часах 0ч). Минимальное для выбора время соответствует округленному вверх часу максимальной длительности программы (например, если цикл длится 3:15 часа, минимальное выбираемое время будет 4ч).

После запуска программы дверца блокируется, и прибор начинает фазу SensiCare. По завершении оценки загрузки время обратного отсчета уменьшается с шагом в один час и с шагом в 1 минуту в течение последнего часа.

7.8 Предварительная стирка

С помощью этой опции вы можете добавить фазу предварительной стирки к программе стирки.

Над сенсорной кнопкой загорается соответствующий индикатор.

- Используйте эту опцию, чтобы добавить фазу предварительной стирки при 30°C перед основной стиркой.

Эта опция рекомендуется для сильно загрязненного белья, особенно с песком, пылью, грязью и другими твердыми частицами.

 Опция может увеличить длительность программы.





7.9 Пар для легкой глажки

Эта опция добавляет фазу подачи пара, за которой следует короткая фаза против образования складок в конце программы стирки.

Фаза пара помогает уменьшить сминание ткани и облегчает глажку. Соответствующий индикатор над сенсорной кнопкой загорается.

Индикатор  горит постоянно во время фазы пара.

i Эта опция может увеличить продолжительность программы.

Когда программа завершена, на дисплее отображается , индикатор  гаснет, а индикатор  и светодиод Пуск/Пауза  остаются включенными. Барабан выполняет плавные движения в течение примерно 30 минут, чтобы сохранить эффект от пара. При нажатии любой кнопки движения против складок прекращаются, дверь разблокируется, и устройство снова предлагает ранее установленную программу. При выборе этой опции для правильной работы рекомендуется небольшая загрузка белья.

Чтобы прервать фазу против складок, вы также можете:

- Нажать и удерживать кнопку Вкл./Выкл.  в течение нескольких секунд для включения или выключения устройства.
- Повернуть ручку выбора программы в другое положение.

7.10 Pods®

Нажмите эту кнопку, чтобы включить или выключить опцию Pods®.

При активации загорается соответствующий индикатор.

Следуйте рекомендациям производителя капсул по дозировке и хранению.



Поместите максимум две капсулы или одноразовые моющие средства в отсек для Pods® в дозаторе моющих средств.

Опция остается активной также для следующих циклов, пока не будет деактивирована, и если она доступна для установленной программы.

7.11 Постоянное дополнительное полоскание

С помощью этой опции вы можете установить постоянное дополнительное полоскание при выборе каждой новой программы.

Используйте эту опцию для людей, страдающих аллергией на моющие средства, а также в регионах с мягкой водой.

Чтобы включить/выключить эту опцию  3s, удерживайте кнопку Температура  в течение 3 секунд, пока на дисплее не загорится/не погаснет индикатор .

Когда опция активирована, устройство будет автоматически использовать эту настройку после выключения, смены или сброса программы.

i Эта опция увеличивает продолжительность программы.

7.12 Удаленный запуск

Короткое нажатие этой кнопки  активирует функцию Удаленный запуск, которая позволяет запускать, приостанавливать и останавливать работу устройства дистанционно.

При активации функции Удаленный запуск дверь блокируется, и машина переходит в режим ожидания.

Чтобы выйти из этого состояния, снова нажмите на кнопку и отключите функцию.

7.13 Пуск/Пауза

Нажмите кнопку Пуск/Пауза , чтобы запустить, приостановить прибор или прервать выполняющуюся программу.

i Когда на дисплее появится значок , можно приостановить цикл и добавить или убрать белье. Подробнее об этом читайте в разделе «Открытие дверцы - Добавление белья».



8. НАСТРОЙКИ

8.1 Введение

ⓘ При нажатии комбинации клавиш не наклоняйте пальцы вниз. Сенсоры кнопок, расположенных ниже, чувствительны и могут повлиять на ваш выбор.

8.2 Блокировка от детей

С помощью этой функции можно не допускать использования панели управления детьми.

Чтобы включить/выключить функцию  3s, удерживайте 3 секунды кнопку Отжим , пока на дисплее не загорится/не погаснет индикатор .



Когда эта функция активирована, устройство будет автоматически использовать ее после выключения, изменения или сброса программы. Если вы нажмете любую кнопку, индикатор  начнет мигать, указывая на то, что кнопки отключены.

Функция Блокировка от детей может быть недоступна в течение нескольких секунд после включения прибора.

8.3 Звуковые сигналы

В этом приборе предусмотрены различные звуковые сигналы, которые включаются, когда:



- Вы активируете прибор (короткая мелодия).
- Вы отключаете прибор (короткая мелодия).
- Вы нажимаете кнопки (звук нажатия).
- Вы делаете неправильный выбор (3 коротких звуковых сигнала).
- Программа завершена (последовательность звуковых сигналов около 2 минут).
- В работе прибора произошла неисправность (последовательность коротких звуковых сигналов около 5 минут).

Чтобы отключить/включить звуковую сигнализацию когда программа закончена, одновременно нажмите кнопки Предварительная стирка  и Пар для легкой глажки  , удерживая их около 2 секунд. На дисплее отображается Вкл./Выкл.

ⓘ Если отключить звуковые сигналы, они продолжат работать в случае неисправности прибора. При отключении не воспроизводится только звуковой сигнал окончания цикла.

8.4 Счетчик рабочих часов



Можно просмотреть общее время работы прибора в часах, начиная с первого включения. Это значение будет считать время работы циклов (без учета пауз, времени отсрочки старта). Чтобы просмотреть это значение, действуйте следующим образом:

1. Включите прибор, нажав кнопку Вкл./Выкл .
2. Нажмите и удерживайте кнопки  и  несколько секунд.
3. Через 3 секунды на дисплее отобразится общее время работы прибора в часах: например, 1276 часов, на дисплее появится надпись Hr на 2 секунды, 12 (тысячи и сотни) на 2 секунды и 76 (десятки и единицы).
4. Чтобы выйти из этого режима, нажмите любую кнопку.

ⓘ Если процедура не сработала (из-за тайм-аута или неправильной комбинации кнопок), выключите прибор и повторите последовательность с начала.

8.5 Сброс к заводским настройкам

Эта функция позволяет восстановить настройки по умолчанию. Чтобы активировать эту опцию, выполните следующие действия:

1. Включите прибор, нажав кнопку Вкл./Выкл .
2. Нажмите и удерживайте кнопки  и  в течение нескольких секунд.
3. На дисплее отобразится — — — примерно на 5 секунд.

9. ПЕРЕД ПЕРВЫМ ИСПОЛЬЗОВАНИЕМ

ⓘ В процессе установки или перед первым использованием в приборе может быть немного воды. Это остаточная вода после полной функциональной проверки прибора на заводе для обеспечения его идеальной работы при поставке клиентам. Это не должно вызывать беспокойства.

1. Убедитесь, что все транспортировочные болты удалены из прибора.
2. Убедитесь, что подведено электропитание и открыт водопроводный кран.
3. Залейте 2 литра воды в отделение для моющего средства, обозначенное значком .

Это запустит систему слива.

4. Залейте небольшое количество моющего средства в отделение, обозначенное значком .
5. Установите и запустите программу для хлопка с максимальной температурой без белья в барабане. Это поможет удалить всю возможную грязь из барабана и бака.

10. ПРОГРАММЫ

10.1 Приложение и дополнительные скрытые программы

Наше приложение предоставляет вам широкий выбор дополнительных скрытых программ. Подключите прибор к приложению и вы сможете выбрать программу, которая наилучшим образом, будет соответствовать вашим потребностям.



ⓘ Названия программ могут изменяться в зависимости от требований рынка без предварительного уведомления. В приложении вы найдете полное описание каждой программы.

Куртки, спортивная одежда	Шторы	Льняное
Одеяла	Подушка	Быстрая стирка 1 предмета
Спортивная экипировка	Полотенца	Кашемир
Пуховики	Шерсть животных	Обработка паром
Футболка/регби	Пар для легкой глажки	Деловые рубашки
Лыжное снаряжение	Антиаллергенный пар	Очистка машины
Кроссовки	Детское	Шелк
Постельное белье XL		

10.2 Таблица программ

Стиральные программы

Программа	Описание программы
QuickCare 59min / Быстрый уход	Хлопок и смесовые синтетические ткани. Идеально для быстрой стирки повседневной одежды, обеспечивает бережный уход за вещами и хорошую очистку уже при 30°C. ⓘ Стандартная продолжительность программы разработана для загрузки 5 кг белья. При стирке меньшего или большего количества время стирки автоматически уменьшается или увеличивается.
Cottons / Хлопок	Белые и цветные хлопковые ткани. Идеально подходит для обычных и сильных загрязнений.
Synthetics / Синтетика	Изделия из синтетики или смесовых тканей. Обычная степень загрязнения.
Delicates / Деликатные ткани	Деликатные ткани, такие как акрил, вискоза и смесовые ткани, требующие более мягкой стирки. Обычная степень загрязнения.

Программа	Описание программы
Wool / Шерсть  	Шерстяные изделия, подходящие для машинной стирки, изделия для ручной стирки и другие ткани с символом «Ручная стирка». ¹⁾
Spin/Drain / Отжим/Слив	Для отжима белья и слива воды из барабана. Все ткани, кроме шерсти и деликатных.
Rinse / Полоскание	Все ткани, кроме шерсти и очень деликатных. Программа для полоскания и отжима белья. Скорость отжима по умолчанию такая же, как для программ хлопка. Установите подходящую скорость отжима для данного типа белья. При необходимости выберите опцию Дополнительное полоскание, чтобы добавить полоскания. При низкой скорости отжима прибор выполняет нежное полоскание и короткий отжим.
Hygiene / Гигиена  	Сертифицировано Swissatest, комбинирует цикл стирки и пар для удаления более 99,99% бактерий и вирусов* при температуре выше 60°C ²⁾ . Также снижает количество пыльцы и аллергенов для гигиенической очистки белья после каждой стирки.
Jeans / Джинсы	Одежда из денима, обычной степени загрязнения. Эта программа выполняет деликатное полоскание, разработанное специально для денима, которое уменьшает выцветание и не допускает остатков порошка на ткани.
Sportswear / Спортивная одежда	Спортивные костюмы, синтетические ткани как полиэстер, полиэстер/эластан, полиамид. Хорошо удаляет пот и загрязнения с технической спортивной одежды.
Rapid 20 min / Быстрая	Хлопковые и синтетические вещи, слегка загрязненные или одетые один раз.
Eco 40-60	Программа низкого энергопотребления для хлопковых вещей, пригодных для стирки при 40 или 60°C. Никакие дополнительные опции не могут быть активированы. Снижает температуру и увеличивает время для достижения хороших результатов стирки. ³⁾





1) Во время этого цикла барабан медленно вращается для обеспечения деликатной стирки. Может показаться, что барабан не вращается или вращается неправильно, но это нормально для данной программы.

2) Проверено на *Staphylococcus aureus*, *Enterococcus faecium*, *Candida albicans*, *Pseudomonas aeruginosa* и бактериофаг MS2 во внешнем тестировании, выполненном Swissatest Testmaterialien AG в 2021 году (Отчет о тестировании No 202120117).

3) Согласно Регламенту ЕС 2019/2023, данная программа при 40°C способна очистить обычно загрязненное хлопковое белье, заявленное как пригодное для стирки при 40°C или 60°C, вместе в том же цикле.

 Для получения информации о достигаемой температуре в белье, длительности программы и других данных см. главу «Потребление».

Температура программы, максимальная скорость отжима и максимальная загрузка

Программа	Температура по умолчанию Диапазон температур	Скорость отжима по умолчанию Диапазон скорости отжима	Макс. загрузка
QuickCare 59min / Быстрый уход	30°C 60°C - 30°C	1600 об/мин 1600 - 400 об/мин	8 кг
Cottons / Хлопок	40°C 90°C - Cold/Холодная	1600 об/мин 1600 - 400 об/мин	10 кг
Synthetics / Синтетика	30°C 60°C - Cold/Холодная	1200 об/мин 1200 - 400 об/мин	5 кг
Delicates / Деликатные ткани	30°C 40°C - Cold/Холодная	800 об/мин 1200 - 400 об/мин	2 кг
Wool / Шерсть  	40°C 40°C - Cold/Холодная	1200 об/мин 1200 - 400 об/мин	2 кг
Spin/Drain / Отжим/Слив	-	1600 об/мин 1600 - 400 об/мин	10 кг
Rinse / Полоскание	-	1600 об/мин 1600 - 400 об/мин	10 кг
Hygiene / Гигиена  	60°C	1600 об/мин 1600 об/мин - 400 об/мин	10 кг
Jeans / Джинсы	30°C 40°C - Cold/Холодная	800 об/мин 1200 - 400 об/мин	4 кг
Sportswear / Спортивная одежда	30°C 60°C - Cold/Холодная	1200 об/мин 1200 - 400 об/мин	5 кг
Rapid 20 min / Быстрая	20°C 20°C - Cold/Холодная	800 об/мин 1600 - 400 об/мин	3 кг
Eco 40-60	1)	1600 об/мин 1600 - 400 об/мин	10 кг

1) Температура этой программы не отображается на дисплее и устанавливается автоматически.

Совместимость опций с программами

❗ Опции невозможно выбрать для всех программ стирки, одна опция может исключать другую. В этом случае прибор не позволит установить несовместимые параметры одновременно.

Убедитесь, что экран и сенсорные клавиши всегда чистые и сухие.

Опции	QuickCare 59min / Быстрый уход	Cottons / Хлопок	Synthetics / Синтетика	Delicates / Деликатные ткани	Wool / Шерсть	Spin/Drain / Отжим/Слив	Rinse / Полоскание	Hygiene / Гигиена	Jeans / Джинсы	Sportswear / Спортивная одежда	Rapid 20 min / Быстрая	Eco 40-60
Отжим	●	●	●	●	●	●	●	●	●	●	●	●
Остановка полоскания	●	●	●	●	●		●	●	●	●		●
Тихий режим		●	●	●					●	●		
Без отжима - - -						● ¹⁾	●					
Закончить через	●	●	●	●	●	●	●	●	●	●	●	●
Предварительная стирка		●	●							●		
Пар для легкой глажки ²⁾	●	●	●					●	●	●		
Доп. полоскание	●	●	●	●			●	●	●	●		
Pods®	●	●	●	●				●	●	●	●	●

1) Если выбрать опцию Без отжима, прибор будет только сливать воду.

2) Эта опция недоступна при температуре ниже 40°C.

Подходящие стиральные средства для программ стирки

Программа	Универсальный порошок ¹⁾	Жидкое универсальное	Жидкое для цветного белья	Для деликатных тканей и шерсти	Специальное
Cottons / Хлопок	●	●	●	—	—
Synthetics / Синтетика	●	●	●	—	—
Delicates / Деликатные ткани	—	—	—	●	●
Wool / Шерсть	—	—	—	●	●
Hygiene / Гигиена	●	●	—	—	—
Jeans / Джинсы	—	—	●	●	●
Sportswear / Спортивная одежда	—	●	●	—	●
Rapid 20 min / Быстрая	—	●	●	—	—
Eco 40-60	—	—	—	●	●

1) При температуре выше 60°C рекомендуется использовать порошковое моющее средство.

● = Рекомендуется

— = Не рекомендуется

10.3 Программы с паром

Программы с паром можно использовать для уменьшения складок и запахов на одежде (такой как хлопок, синтетика, смесовые ткани, включая деликатные), которую просто нужно освежить за короткое время, избегая стирки. Волокна ткани расслабляются, и после этого глажка становится легкой. Когда цикл завершится, быстро выньте белье из барабана.

НЕ используйте этот режим для следующих видов вещей:

- Вещи, не подходящие для сушки в барабане.

- Вещи с ярлыком «Только химчистка».

ⓘ Не используйте никакого моющего средства!

Программы с паром не удаляют особенно интенсивные запахи и не выполняют никакого гигиенического цикла.

После обработки паром белье может быть влажным. Повесьте вещи на несколько минут для просушки.

Ароматизатор (Электролюкс Паровой Ароматизатор)

Электролюкс Паровой Ароматизатор позволяет освежить даже деликатную одежду, убирая складки и добавляя свежесть с легким ароматом, разработанным специально компанией Электролюкс. Освежая вашу одежду паром вместо полноценных циклов стирки, вы сохраните ее внешний вид и ощущение новизны дольше. Вы даже можете безопасно использовать ароматизатор с программами Cashmere / Кашемир и Steam / Пар - если они доступны - для деликатных тканей, таких как кашемир и шерсть.

При обработке небольшой загрузки уменьшите дозировку ароматизатора и длительность цикла: всего за пятнадцать минут ваша одежда вновь обретет ощущение «только что постиранной».

Внимательно прочитайте инструкцию, прилагаемую к ароматизатору.

- НЕ сушите в барабане одежду, обработанную ароматизатором. Его эффект испарится.
- НЕ используйте ароматизатор не по назначению, описанному здесь.
- НЕ используйте ароматизатор на новой одежде. Новая одежда может содержать остатки отделочных средств, несовместимых с ним.

❗ Ароматизатор доступен у авторизованных дилеров.

10.4 Программа Избранное

Эта позиция селектора доступна после подключения прибора к Wi-Fi.

Программу Избранное можно установить и сохранить только через приложение, выбрав из списка доступных программ.

Как только программа Избранное будет установлена, вы сможете выбрать ее через приложение или поворотом ручки выбора программ в соответствующее положение: загорится индикатор и информация на дисплее обновится соответственно.

Программу Избранное можно отменить командой в соответствующем приложении или нажатием комбинации клавиш Возврат к заводским настройкам.

10.5 Уход за шерстью Woolmark - Blue



Программа стирки шерсти этой стиральной машины одобрена компанией Woolmark для стирки изделий из шерсти, имеющих маркировку «ручная стирка», при условии соблюдения инструкций, указанных на этикетке изделия и данных производителем этой стиральной машины. M2305

Знак Woolmark является сертификационным знаком во многих странах.

11. ПОДКЛЮЧЕНИЕ К WI-FI

Эта глава описывает, как подключить интеллектуальный прибор к сети Wi-Fi и связать его с мобильными устройствами.

Благодаря этой функции вы можете получать уведомления, управлять прибором и следить за ним со своих мобильных устройств.

Функция Wi-Fi отключена по умолчанию.

Для подключения прибора и использования всего спектра функций и сервисов вам потребуется:

- Домашняя беспроводная сеть с подключением к интернету.
- Мобильное устройство, подключенное к беспроводной сети.

Параметры модуля Wi-Fi

Частота	2.412 - 2.472 ГГц для европейского рынка
Протокол	IEEE 802.11b/g/n
Макс. мощность	<20 дБм
Шифрование	WPA, WPA2, WPA3

11.1 QR-код на табличке с характеристиками

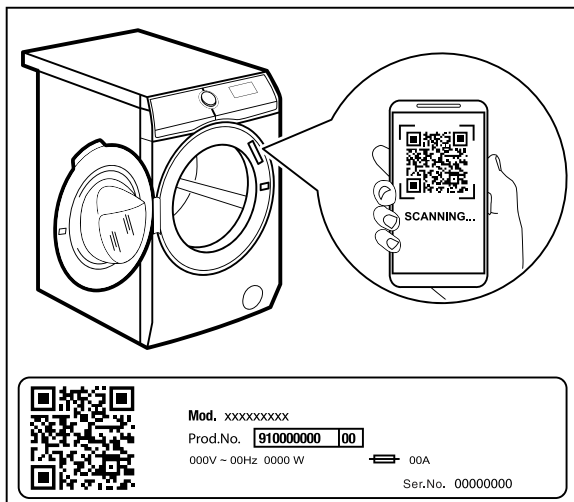

QR-код можно использовать двумя способами:

- Сканируйте QR-код с помощью встроенного приложения камеры, чтобы загрузить наше приложение из App Store на вашем умном устройстве и следуйте необходимым шагам.
- Сопряжение вашего умного устройства с прибором для упрощения процесса. Сканируйте QR-код с помощью сканера QR-кодов, встроенного в наше приложение.

11.2 Установка и настройка Приложения

① Приложение позволяет управлять стиркой через мобильное устройство.

Оно содержит множество программ, полезных функций и информации о продукте, идеально адаптированных для прибора.

Через приложение вы можете выбирать программы, уже доступные на панели управления прибора, а также разблокировать дополнительные программы, доступные только с мобильного устройства. Дополнительные программы могут меняться с выходом новых версий приложения.

Это персонализированный уход за бельем – все с вашего мобильного устройства.

При подключении прибора к приложению встаньте рядом с ним со своим мобильным устройством.

Убедитесь, что мобильное устройство подключено к беспроводной сети.

1. Перейдите в магазин приложений на мобильном устройстве или отсканируйте QR-код (см. раздел «QR-код на заводской табличке»).

2. Загрузите и установите наше приложение.

3. Убедитесь, что на приборе началось Wi-Fi-соединение. Если нет, прочитайте следующий параграф «Настройка беспроводного соединения прибора».

4. Запустите приложение. Выберите страну и язык, войдите, используя email и пароль. Если у вас нет учетной записи, создайте новую, следуя инструкциям в приложении.

5. Следуйте инструкциям в приложении для регистрации и настройки прибора.



11.3 Подключение к Wi-Fi сети

Включение Wi-Fi

① По умолчанию функция Wi-Fi выключена.

Чтобы подключить прибор к сети Wi-Fi, нажмите и удерживайте кнопку Удаленный запуск  в течение 5 секунд. Это действие откроет точку доступа (переход в режим AP). Если ранее настройка не выполнялась, начнется процесс настройки.

Когда точка доступа открыта, если поступают новые сетевые учетные данные, они заменят ранее сохраненные. Если нет, устройство продолжит подключение к ранее сохраненной сети.

На этом этапе на дисплее отображается только значок Wi-Fi  и сообщение «on», в то время как все другие индикаторы на панели управления выключены. Значок Wi-Fi  начинает мигать.

Когда точка доступа открыта, на дисплее отображается «AP».

Значок Wi-Fi  продолжает мигать до подключения к домашней сети.

Как только настройка успешно завершена, воспроизводится звуковой сигнал, а значок Wi-Fi  горит ровным светом.

Во время включения Wi-Fi и точки доступа нажатие любых кнопок воспроизводит ошибочный звуковой сигнал.

После подключения, нажатие кнопки Удаленный запуск  позволяет пользователям дистанционно запускать циклы в приложении.

Автоматическое подключение к зарегистрированной сети

После успешной настройки и регистрации прибора в домашней сети, при каждом включении он будет автоматически пытаться подключиться к сети. При успешном подключении Wi-Fi звуковой сигнал отсутствует.

Подключение к другой сети (повторное открытие точки доступа)

При каждом нажатии и удерживании кнопки Удаленный запуск  в течение 5 секунд точка доступа будет открыта и транслироваться. Новые сетевые учетные данные, полученные на этом этапе, перезапишут ранее сохраненные данные, и прибор подключится к новой сети Wi-Fi.

Выключение Wi-Fi

Если пользователь решит больше не подключать прибор к Wi-Fi, он может нажать и удерживать кнопку Удаленный запуск  в течение 10 секунд, прибор сбросит настройки и отключится.

Дисплей показывает только  в течение 5 секунд, в то время как все другие индикаторы на панели управления выключены.

После сброса дисплей возвращается в исходное состояние, с выключенным значком Wi-Fi .

11.4 Обновление по беспроводной сети

Приложение может предложить обновление для вашего прибора.

Обновление принимается только через приложение.

Если выполняется программа, приложение уведомляет, что обновление начнется по окончании программы.

Во время обновления прибор показывает  на дисплее.

Не выключайте прибор и не отсоединяйте его от сети во время обновления.

Прибор снова станет доступен по окончании обновления без каких-либо уведомлений об успешном обновлении.

При возникновении ошибки на дисплее прибора отображается  : просто нажмите любую кнопку или поверните ручку, чтобы вернуться к нормальному использованию.

11.5 Wi-Fi Всегда Включен

Функция Wi-Fi Всегда Включен доступна в приложении.

Эта функция поддерживает подключение устройства к сети даже тогда, когда устройство выключено.

Индикатор  мигает (1 секунда включен, 5 секунд выключен).

Устройство можно включить, нажав кнопку Вкл./Выкл.  или через приложение.

 Функция Wi-Fi Всегда Включен может повлиять на ваше потребление энергии.

12. ЕЖЕДНЕВНОЕ ИСПОЛЬЗОВАНИЕ

 **ВНИМАНИЕ!** См. главы по технике безопасности.

12.1 Включение прибора

1. Подключите сетевую вилку к розетке электросети.
 2. Откройте водопроводный кран.
 3. Нажмите кнопку Вкл./Выкл. на несколько секунд для включения прибора.
- Прозвучит короткая мелодия.

12.2 Загрузка белья

- Откройте дверцу прибора.
- Вытряхните вещи перед загрузкой в прибор.
- Загружайте белье в барабан по одной вещи за раз.

Не кладите в барабан слишком много белья.

- Плотнo закройте дверцу.

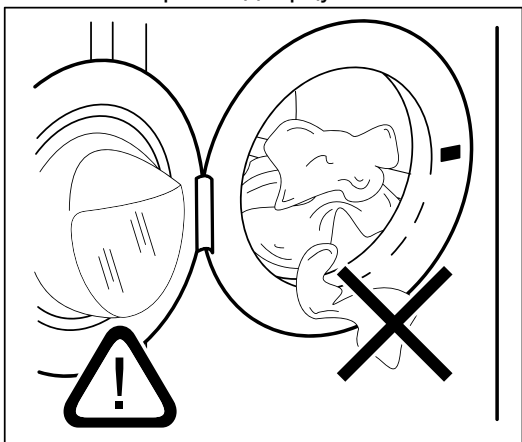



 **ВНИМАНИЕ!**

- Убедитесь, что белье не зажато между дверцей и уплотнителем. Есть риск протечки воды или повреждения белья.

Стирка сильно замасленных, пропитанных жиром пятен может привести к повреждению резиновых деталей прибора.

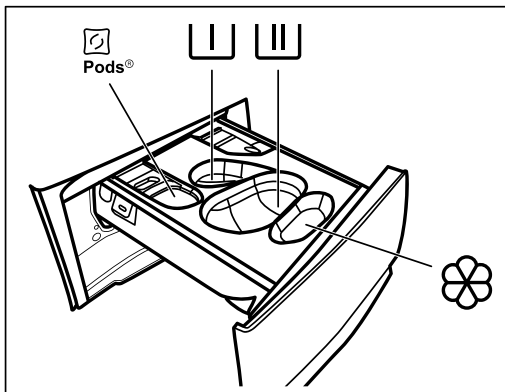
12.3 Заполнение отделений для моющих средств и добавок





 - Отделение для капсул (макс. 2 капсулы). При использовании моющего средства в таблетках убедитесь, что опция Pods® активирована.

 - Отделение для предварительной стирки и замачивания (только порошкообразное моющее средство).

 - Отделение для основной стирки (только порошкообразное моющее средство).

Если вы используете жидкое моющее средство, не забудьте поместить емкость для жидкого моющего средства в отделение .

 Используя жидкое моющее средство, не забудьте установить соответствующий контейнер .

 Убедитесь, что опция Pods® деактивирована при использовании этого отделения.

 - Отделение для кондиционера и других жидких добавок для белья (кондиционер, крахмал).

MAX - Всегда следуйте инструкциям на упаковке моющих средств, но мы рекомендуем не превышать указанный максимальный уровень (**MAX**). Это количество гарантирует наилучшие результаты стирки.

 После стирки при необходимости удалите остатки моющего средства из дозатора.

Выполните следующие действия:

1. Откройте дозатор для моющих средств.

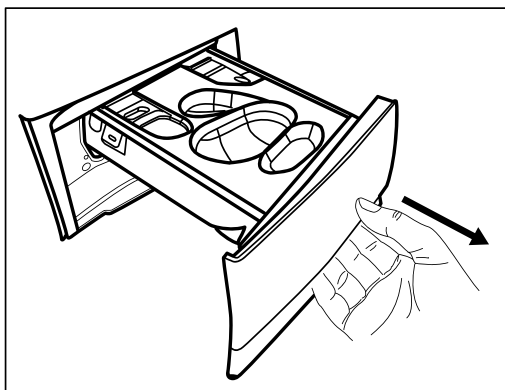

2. Если установлена предварительная стирка, положите порошкообразное моющее средство в отделение .

3. Для основной стирки выберите подходящее отделение в зависимости от типа моющего средства:

а) Положите порошкообразное моющее средство в отделение .

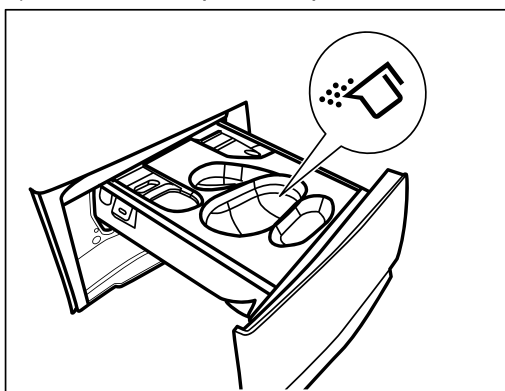

б) Влейте жидкое моющее средство в то же отделение, предварительно установив соответствующий контейнер .

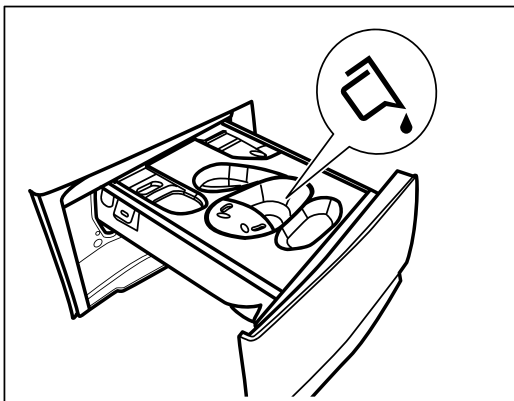
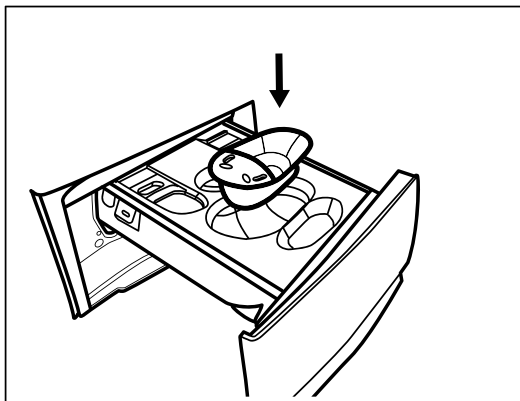

в) Положите таблетки в отделение . Убедитесь, что опция Pods® активирована.

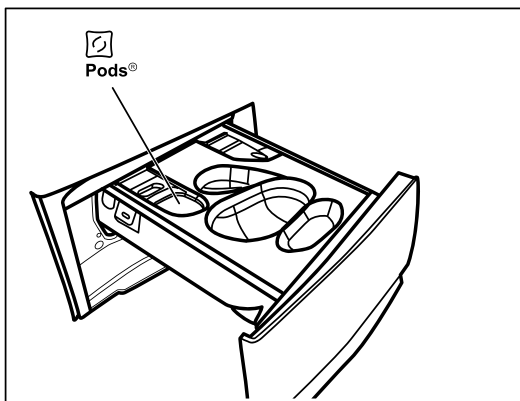

4. Влейте кондиционер в отделение .

5. Закройте дозатор для моющих средств.

13.4 Выбор программы

 Программа Эко 40-60 является программой по умолчанию, которая предлагается при включении прибора. Именно к этой программе относятся данные на этикетке энергопотребления.

1. Поворотом ручки выберите нужную стиральную программу. Загорается индикатор соответствующей программы. Программа Обработка паром может быть выбрана в области SmartSelect.

Загорается индикатор кнопки Пуск/Пауза .

На дисплее отображается ориентировочная продолжительность программы, максимальная заявленная загрузка для этой программы (только на несколько секунд), температура по умолчанию, скорость отжима по умолчанию и индикаторы фаз стирки (если доступно).

2. Используйте функцию SmartSelect, чтобы изменить уровень загрязнения. Прибор автоматически рекомендует самую низкую температуру и оптимальную комбинацию настроек для достижения лучшего результата за минимальное время. Программа Обработка паром может быть выбрана в области SmartSelect.

3. Чтобы изменить температуру и/или скорость отжима, нажмите соответствующие кнопки.

4. При желании установите одну или несколько дополнительных функций, нажав соответствующие кнопки.

На дисплее загораются индикаторы выбранных функций, а информация изменяется соответственно.

 Если выбрать функцию невозможно, прозвучит звуковой сигнал.

12.5 Запуск программы

Нажмите кнопку Пуск/Пауза ▷||, чтобы запустить программу.

Соответствующий индикатор перестает мигать и горит постоянно.

Программа запускается, дверца блокируется.

На дисплее отображается значок ∞.

❗ Насос слива может кратковременно включаться перед заливом воды.

12.6 Запуск программы с опцией Закончить через

1. Нажимайте кнопку Закончить через до появления на дисплее нужного времени отсрочки. Загорится индикатор ⌚.

2. Нажмите кнопку Пуск/Пауза ▷||. Барабан начинает вращаться для выполнения оценки SensiCare, если это предусмотрено выбранной программой.

3. Прибор начинает обратный отсчет до конца программы, и программа запустится в нужный момент, чтобы закончиться к установленному времени.

По окончании обратного отсчета программа запускается автоматически.

Чтобы изменить или отменить эту опцию:

1. Выключите прибор кнопкой Вкл./Выкл. Ⓚ.

2. Снова включите прибор.

3. Задайте программу заново.

12.7 Система определения загрузки SensiCare

❗ Длительность программы на дисплее соответствует средней/высокой загрузке.

После нажатия кнопки Пуск/Пауза ▷|| индикатор максимальной заявленной загрузки гаснет, активируется система SensiCare для определения веса загрузки:

1. В течение первых 30 секунд прибор определяет объем загрузки. Во время этой фазы прокручивающиеся тире отображают простую анимацию. Если обнаружена перегрузка, информация о перегрузке будет отображаться в течение 30 секунд, прежде чем дисплей вернется к предыдущему виду.

2. Во время этой фазы барабан кратковременно вращается.

3. Длительность программы будет соответственно скорректирована, она может увеличиться или уменьшиться. Еще через 30 секунд начинается залив воды.

В конце определения загрузки, в случае перегрузки барабана, индикатор **MAX** мигает на дисплее:

В этом случае в течение 30 секунд можно приостановить работу прибора и удалить лишнее белье.

После удаления лишнего белья нажмите кнопку Пуск/Пауза ▷||, чтобы запустить программу снова. Фаза SensiCare может повторяться до трех раз (см. пункт 1).

Важно! Если количество белья не будет уменьшено, стиральная программа запустится в любом случае, несмотря на перегрузку. В этом случае невозможно гарантировать оптимальные результаты стирки.

❗ Около 20 минут после начала программы длительность цикла снова может быть откорректирована в зависимости от водопоглощающей способности тканей.

❗ Система SensiCare доступна не со всеми программами, например, Wool / Шерсть, Rinse / Полоскание, и программами с короткими фазами.

12.8 Приостановка программы и изменение параметров

Во время выполнения программы можно изменить **только некоторые** параметры:

1. Нажмите кнопку Пуск/Пауза ▷||. Загорается соответствующий индикатор.

2. Измените параметры. Информация на дисплее изменится соответственно.

3. Снова нажмите кнопку Пуск/Пауза ▷||.

Стиральная программа продолжит работу.

12.9 Отмена выполняющейся программы

1. Нажмите кнопку Вкл./Выкл. Ⓚ, чтобы отменить программу и выключить прибор.

2. Снова нажмите кнопку Вкл./Выкл. Ⓚ, чтобы включить прибор.

Теперь можно установить новую программу стирки.

❗ Если фаза SensiCare уже завершена, а залив воды уже начался, новая программа запустится без повторного использования фазы SensiCare. Вода и моющее средство не сливаются, чтобы не расходовать их впустую.

На дисплее отображается максимальная продолжительность программы, обновляя её примерно через 20 минут после запуска новой программы.



12.10 Открывание дверцы - Добавление вещей

Если значок  горит, вы всегда можете открыть дверцу.

Пока работает программа или отложенный старт, дверца прибора заблокирована. На дисплее отображается индикатор .

❗ Не открывайте дверцу, если температура и уровень воды в барабане слишком высокие и/или барабан все еще вращается.

Чтобы добавить или извлечь белье:

1. Нажмите кнопку Пуск/Пауза . На дисплее гаснет соответствующий индикатор блокировки дверцы.
2. Откройте дверцу. При необходимости добавьте или уберите вещи. Закройте дверцу и нажмите кнопку Пуск/Пауза .

Программа или отложенный старт продолжит работу.

12.11 Окончание программы

Когда программа закончена, прибор останавливается автоматически.

Раздаются звуковые сигналы (если они активированы).

На дисплее отображается .

Гаснет индикатор кнопки Пуск/Пауза .

Индикатор блокировки двери  выключается и дверца разблокируется.

1. Нажимайте на кнопку Вкл./Выкл. , чтобы отключить прибор.

Через 5 минут после окончания программы функция энергосбережения автоматически отключает прибор.

❗ При повторном включении прибора по умолчанию предлагается программа Эко 40-60. Поверните ручку выбора программы, чтобы задать новый цикл.



2. Достаньте белье из прибора.

3. Убедитесь, что барабан пуст.

4. Слегка приоткройте дверцу и дозатор для моющих средств, чтобы предотвратить появление плесени и неприятных запахов.

12.12 Слив воды после окончания программы

Если вы выбрали программу или опцию, в которой вода последнего полоскания не сливается, программа завершается, но:

- На дисплее времени отображается , а дисплей показывает, что дверца заблокирована .

- Индикатор кнопки Пуск/Пауза  начинает мигать:



- Барабан продолжает регулярно вращаться, чтобы предотвратить сминание белья.



- Дверца остается заблокированной.

- Чтобы открыть дверцу, необходимо слить воду:

1. При необходимости нажмите кнопку Отжим , чтобы уменьшить скорость отжима, предложенную прибором.

2. Нажмите кнопку Пуск/Пауза : Прибор сливает воду и выполняет отжим.

Индикаторы опций Остановка полоскания  и  исчезают

❗ Если установлен Тихий режим , а скорость отжима не установлена, при нажатии кнопки Пуск/Пауза  прибор только сливает воду.

3. Когда программа завершится, и погаснет индикатор блокировки двери , вы можете открыть дверцу.

4. Нажмите и удерживайте кнопку Вкл./Выкл. , чтобы отключить прибор.

12.13 Функция ожидания

Функция ожидания автоматически отключает прибор, чтобы уменьшить потребление энергии, когда:

- Вы не используете прибор в течение 5 минут, когда ни одна программа не запущена.

Нажмите кнопку Вкл./Выкл. , чтобы снова включить прибор.

- Через 5 минут после завершения программы стирки.

Нажмите кнопку Вкл./Выкл. , чтобы снова включить прибор.

На дисплее отображается окончание последней программы.

Поверните ручку выбора программы, чтобы задать новый цикл.

❗ Если вы установили программу или опцию, которая заканчивается с водой в барабане, функция ожидания не отключит прибор, напоминая вам, что необходимо слить воду.

❗ Если функция Wi-Fi Всегда включено активна, индикатор  горит и прерывисто мигает.

13. СОВЕТЫ И РЕКОМЕНДАЦИИ

! **ВНИМАНИЕ!** См. главу «Техника безопасности».

13.1 Загрузка белья

- Разделите белье на: белое, цветное, синтетику, деликатные вещи и шерсть.
- Следуйте инструкциям по стирке на этикетках одежды.
- Не стирайте белые и цветные вещи вместе.
- Помните, что температура на ярлыке по уходу относится к максимальной температуре и не является рекомендуемой.
- Проверьте степень необходимости стирки, если вещи нуждаются только в освежении, можно использовать программу Обработка паром.
- Некоторые цветные ткани могут полинять при первой стирке. Рекомендуем стирать их отдельно первые несколько раз.
- Выверните многослойные ткани, шерсть и вещи с рисунками наизнанку.
- Предварительно обработайте стойкие пятна.
- Стирайте стойкие пятна с помощью специальных средств для выведения пятен.
- Соблюдайте осторожность при стирке занавесок. Снимите крючки и положите занавески в стиральный мешок или наволочку.
- Очень маленькая загрузка может вызвать проблемы с балансом на этапе отжима, приводя к чрезмерной вибрации. Если это произойдет:
 - а. прервите программу и откройте дверцу (см. главу «Ежедневное использование»);
 - б. вручную распределите загрузку так, чтобы вещи в барабане располагались равномерно;
 - в. нажмите кнопку Пуск/Пауза. Фаза отжима продолжится.
- Застегните наволочки, молнии, крючки и кнопки. Завяжите пояса, шнурки, ленты и другие свободные элементы.
- Не стирайте вещи без подогнутых краев и с разрезами. Для стирки мелких и/или деликатных предметов (например, бюстгалтеры с косточками, ремни, колготки, шнурки, ленты и т.д.) используйте стиральный мешок.
- Выверните карманы и разверните вещи.

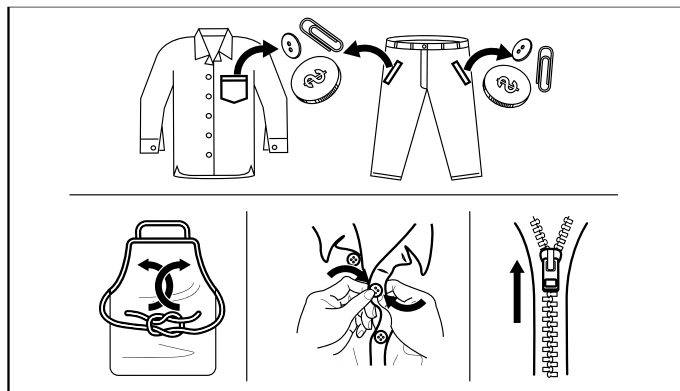
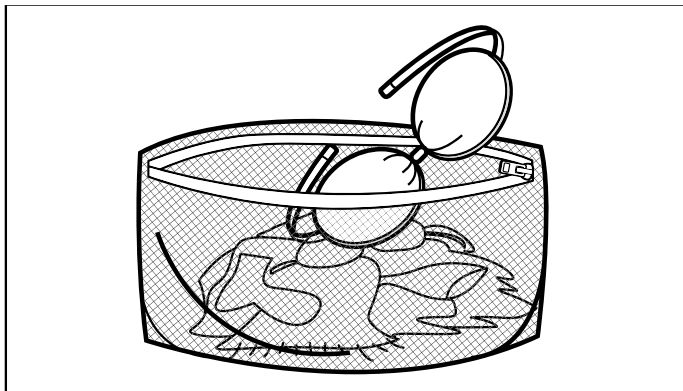

13.2 Стойкие пятна

Для некоторых пятен воды и моющего средства недостаточно.

Рекомендуем предварительно обработать такие пятна перед загрузкой вещей в прибор.

В продаже имеются специальные средства для выведения пятен. Используйте специальное средство, подходящее для типа пятна и ткани.

Не распыляйте средство для удаления пятен на вещи рядом с прибором, так как оно разъедает пластиковые детали.



13.3 Тип и количество моющего средства

Выбор моющего средства и использование правильного количества не только влияет на эффективность стирки, но и помогает избежать расточительства и защитить окружающую среду:

- Используйте только моющие средства и другие вещества, специально предназначенные для стиральных машин. Сначала следуйте этим основным правилам:
 - порошковые моющие средства (также таблетки и дозированные моющие средства) для всех типов тканей, кроме деликатных. Отдавайте предпочтение порошковым моющим средствам с отбеливателем для белых тканей и дезинфекции белья,
 - жидкие моющие средства (также дозированные моющие средства), предпочтительно для программ с низкой температурой (макс. 60°C) для всех типов тканей или специальные только для шерсти.
- Выбор и количество моющего средства зависит от: типа ткани (деликатная, шерстяная, хлопчатобумажная и т.д.), цвета одежды, размера загрузки, степени загрязнения, температуры стирки, времени и жесткости используемой воды.
- Следуйте инструкциям на упаковке моющих средств и других веществ, не превышая указанный максимальный уровень (**MAX**).
- Не смешивайте разные типы моющих средств.
- Используйте меньше моющего средства при:
 - стирке небольшой загрузки,
 - уменьшении продолжительности программы с помощью кнопки Time Manager.
 - слабо загрязненном белье,
 - обильном пенообразовании во время стирки.

Недостаточное количество моющего средства может привести к:

- неудовлетворительным результатам стирки,
- серому оттенку ткани,
- жирным вещам,
- появлению плесени в приборе.

Избыточное количество моющего средства может привести к:

- обильному пенообразованию,
- снижению эффективности стирки,
- неполному полосканию,
- большему вреду для окружающей среды.

13.4 Экологические советы

📘 Позвольте функции SmartSelect 📄 помочь вам экономить энергию, время и воду. Опции Очень легкая 📄 и Легкая 📄 можно использовать чаще всего. Используйте программу Обработка паром 📄, чтобы избежать стирки и освежить одежду только паром.

Для лучшего результата мы рекомендуем следовать этим советам:

- Обычно загрязненное белье можно стирать без предварительной стирки, чтобы сэкономить моющее средство, воду и время.
- Загрузка прибора с максимальной заявленной загрузкой для каждой программы помогает снизить расход энергии и воды.
- С соответствующей предварительной обработкой пятна и незначительные загрязнения можно удалить; затем белье можно стирать при более низкой температуре.
- Если у вас есть сушильная машина, рекомендуется использовать максимально возможную скорость отжима для выбранной программы стирки, чтобы сэкономить энергию во время сушки.
- По возможности используйте короткие циклы с более низкими температурами.

13.5 Жесткость воды

Если жесткость воды в вашем регионе высокая или средняя, рекомендуем использовать специальные средства для умягчения воды для стиральных машин. В районах с мягкой водой использовать смягчитель воды не обязательно. Уточните жесткость воды в вашем регионе в местных органах водоснабжения.

Используйте правильное количество смягчителя воды. Следуйте инструкциям на упаковке продукта.

14. УХОД И ОЧИСТКА

 **ВНИМАНИЕ!** См. главу «Техника безопасности».

14.1 Периодический график очистки

Периодическая очистка помогает продлить срок службы прибора.

После каждого цикла слегка приоткройте дверцу и отделение для моющих средств, чтобы обеспечить циркуляцию воздуха и высушить влагу внутри прибора: это предотвратит появление плесени и запаха.

Если прибор не используется в течение длительного времени: перекройте водопроводный кран и отключите прибор от электросети.

Приблизительный периодический график очистки:

В следующих параграфах объясняется, как очищать каждую часть.

Удаление накипи	Два раза в год
Сервисная стирка	Один раз в месяц
Очистка уплотнения дверцы	Каждые два месяца
Очистка барабана	Каждые два месяца
Очистка дозатора моющих средств	Каждые два месяца
Очистка фильтра дренажного насоса	Два раза в год
Очистка заливного шланга и фильтра клапана	Два раза в год

14.2 Удаление посторонних предметов

 Перед запуском цикла убедитесь, что карманы пусты, а все свободные элементы связаны. См. пункт «Загрузка белья» в главе «Советы и рекомендации».

Удалите все посторонние предметы (скрепки, пуговицы, монеты и т.д.), которые могут находиться в фильтрах и барабане. См. пункты «Очистка барабана», «Очистка дренажного насоса» и «Очистка заливного шланга и фильтра клапана». При необходимости обратитесь в авторизованный сервисный центр.

14.3 Внешняя очистка

Очищайте прибор только мягким мылом и теплой водой. Полностью просушите все поверхности. Не используйте абразивные губки или другие абразивные материалы.

 **ВНИМАНИЕ!** Не используйте спирт, растворители или химические средства.

 **ВНИМАНИЕ!** Не очищайте металлические поверхности моющим средством, содержащим хлор.

14.4 Удаление накипи

 Если жесткость воды в вашем регионе высокая или средняя, мы рекомендуем использовать средство для удаления накипи в стиральных машинах.

Регулярно осматривайте барабан на наличие накипи.

Обычные моющие средства уже содержат средства для смягчения воды, но мы рекомендуем периодически запускать цикл с пустым барабаном и средством для удаления накипи.

 Всегда следуйте инструкциям на упаковке средства.

14.5 Стирка для очистки машины

Повторное и длительное использование коротких программ с низкой температурой может привести к отложениям моющих средств, остаткам ворса, росту бактерий и образованию биопленки внутри барабана и бака. Это может стать причиной неприятного запаха и появления плесени.

Чтобы устранить эти отложения и продезинфицировать внутренние части прибора, выполняйте очистительную стирку не реже одного раза в месяц:

1. Уберите всю одежду из барабана.
2. Запустите программу для хлопка с максимальной температурой и небольшим количеством порошкообразного моющего средства или, если доступно, запустите программу Очистка машины.

14.6 Уплотнитель дверцы

Данный прибор разработан с самоочищающейся системой стока, позволяющей смывать легкий ворс, осыпающийся с одежды вместе с водой. Регулярно осматривайте уплотнитель. Монеты, пуговицы и другие мелкие предметы можно найти в конце цикла.

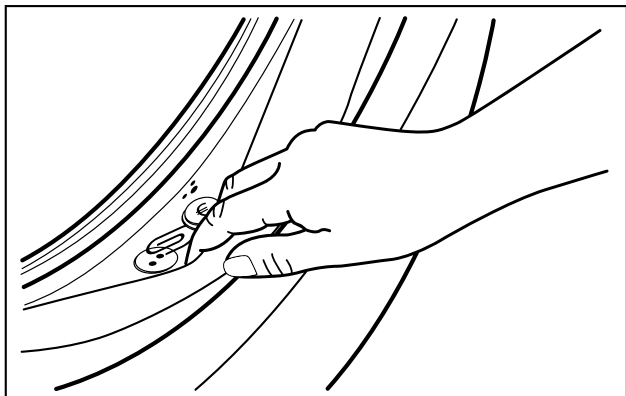

При необходимости очищайте его, используя средство для очистки на основе аммиака, не царапая поверхность уплотнителя.

- ⓘ Всегда следуйте инструкциям на упаковке средства.

14.7 Очистка барабана

Регулярно проверяйте барабан, чтобы предотвратить нежелательные отложения.

Отложения ржавчины в барабане могут возникнуть из-за ржавеющих посторонних предметов при стирке или из-за содержания железа в водопроводной воде.

Очищайте барабан специальными средствами для нержавеющей стали.

- ⓘ Всегда следуйте инструкциям на упаковке средства.

Не очищайте барабан кислотными средствами от накипи, а также чистящими средствами, содержащими хлор или предназначенными для чистки изделий из железа или стали.

Для тщательной очистки:

1. Очистите барабан специальными средствами для нержавеющей стали.

- ⓘ Всегда следуйте инструкциям на упаковке средства.

2. Достаньте всё бельё из барабана.

3. Запустите короткую программу для хлопка на высокой температуре при пустом барабане и с небольшим количеством порошкообразного моющего средства или, если доступно, запустите программу Очистка машины. Если ваше устройство может быть подключено к Wi-Fi, специальная программа Очистка машины также доступна для загрузки через приложение.

4. Добавьте вручную небольшое количество порошкового моющего средства или специфического продукта в пустой барабан, чтобы смыть все остатки.

- ⓘ В конце цикла на дисплее может появиться сообщение : это рекомендация выполнить очистку барабана. После выполнения очистки сообщение исчезнет.

14.8 Очистка дозатора моющих средств

Чтобы предотвратить возможное отложение засохшего моющего средства, сгустков кондиционера, образование плесени в дозаторе моющих средств, периодически выполняйте следующую процедуру очистки:

1. Откройте дозатор моющих средств. Нажмите на защелку вниз, как показано на рисунке, и вытяните ее.

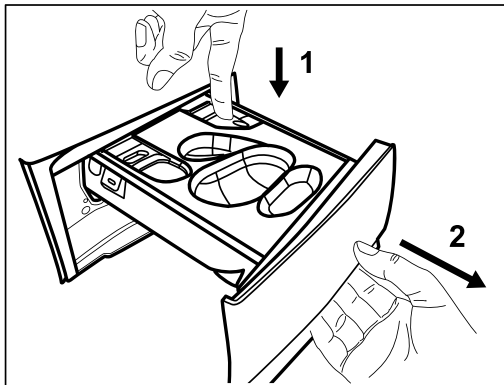

2. Извлеките контейнер для жидкого моющего средства, если он вставлен.

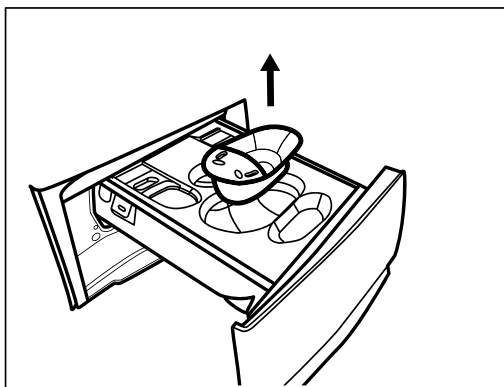

3. Поднимите верхнюю крышку отделений, чтобы снять ее.

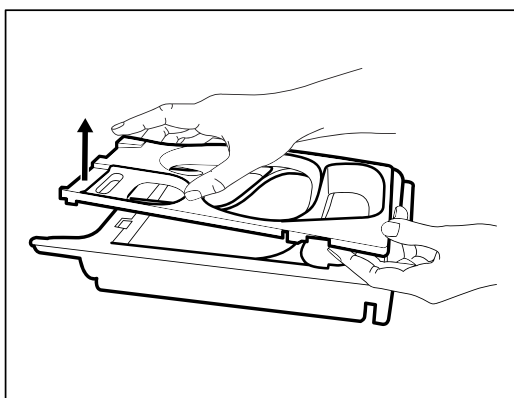

4. Промойте дозатор моющих средств и любые вставки под проточной водой.

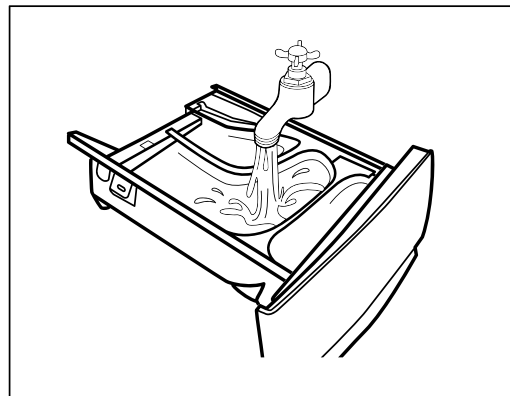

5. Убедитесь, что все остатки моющего средства удалены с верхней и нижней части углубления. Используйте небольшую щетку для очистки углубления.

⚠ ВНИМАНИЕ!

Не используйте острые или металлические щетки и губки.

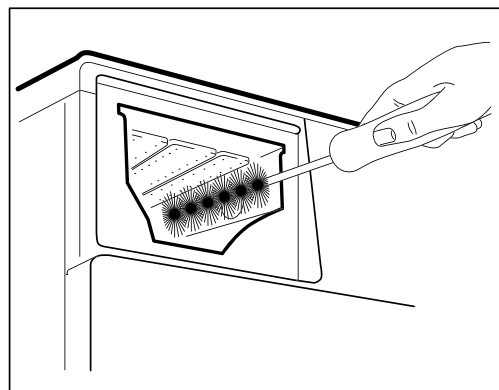

6. Переверните дозатор вверх дном и откройте нижнюю крышку, как показано на рисунке.

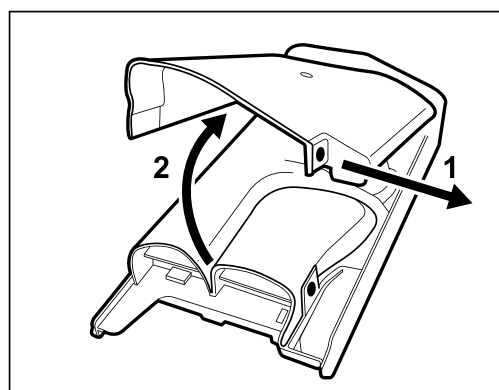

7. Убедитесь, что все остатки моющего средства удалены с конвейера. Используйте только мягкую влажную ткань.

8. Установите нижнюю крышку на место, совместив ее отверстия с крючками ящика, как показано на рисунке. Закройте ее до щелчка.

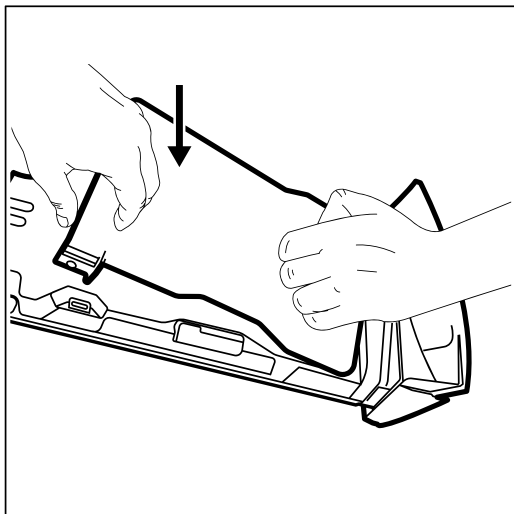

⚠ ВНИМАНИЕ! Нажмите на нижнюю крышку, как показано на рисунке. Убедитесь, что она закрыта должным образом.

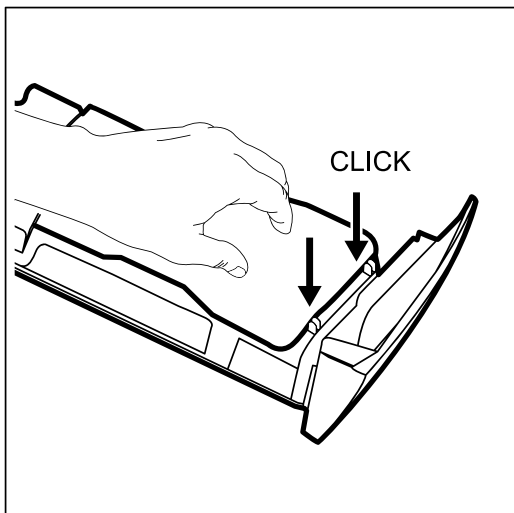

9. Соберите ящик следующим образом:

- Установите нижнюю крышку и нажмите до щелчка.
- Установите верхнюю крышку и нажмите до щелчка.
- Вставьте контейнер для жидкого моющего средства, если нужно.

10. Вставьте дозатор моющих средств в направляющие рельсы и закройте его. Запустите программу полоскания без белья в барабане.

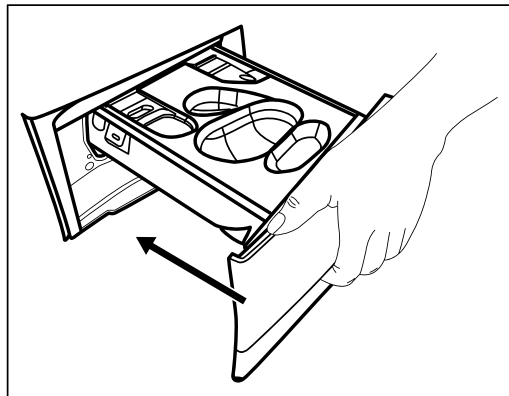

14.9 Очистка насоса для слива

⚠ ВНИМАНИЕ! Отсоедините сетевую вилку от розетки электросети.

ⓘ Регулярно проверяйте фильтр насоса для слива и следите за его чистотой.

Очистите насос для слива, если:

- Прибор не сливает воду.
- Барабан не вращается.
- Из прибора слышен необычный шум из-за засорения насоса для слива.
- На дисплее отображается аварийный код *E20*.

⚠ ВНИМАНИЕ!

- Не извлекайте фильтр во время работы прибора.
- Не чистите насос, если в приборе еще горячая вода. Дождитесь, пока вода остынет.

Для очистки насоса:

- Откройте крышку насоса.

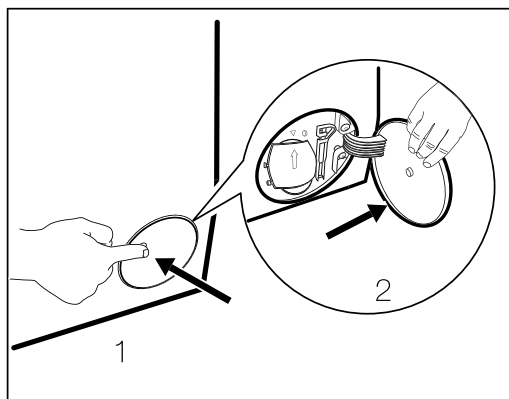

- Подставьте под отверстие доступа к насосу для слива подходящую емкость для сбора воды.

3. Откройте желоб вниз. Всегда держите под рукой тряпку для удаления пролитой при извлечении фильтра воды.

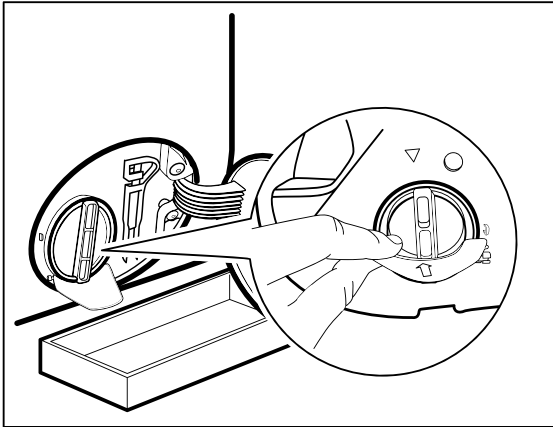

4. Поверните фильтр на 180 градусов против часовой стрелки, чтобы открыть его, не вынимая. Дайте воде вытечь.

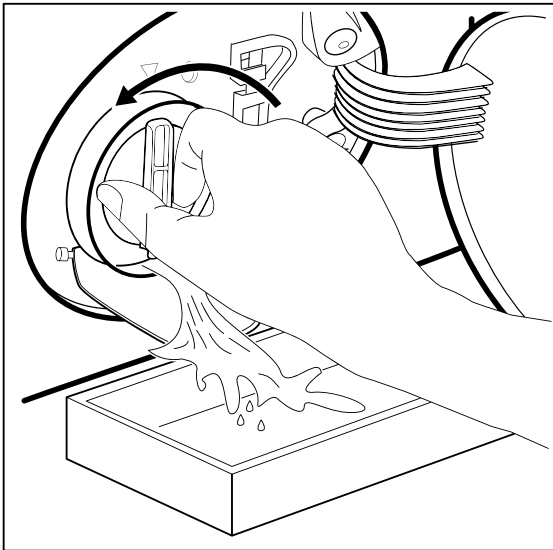

5. Когда чаша наполнится водой, поверните фильтр обратно и опорожните контейнер.

6. Повторяйте шаги 4 и 5, пока вода не перестанет вытекать.

7. Поверните фильтр против часовой стрелки, чтобы вынуть его.

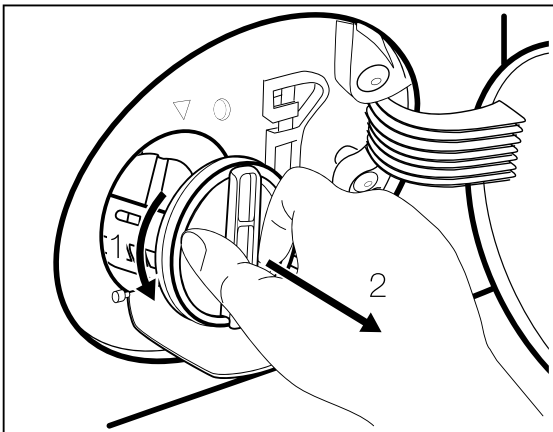

8. При необходимости, удалите пух и посторонние предметы из углубления фильтра.

9. Убедитесь, что рабочее колесо насоса может вращаться. Если оно не вращается, обратитесь в авторизованный сервисный центр.

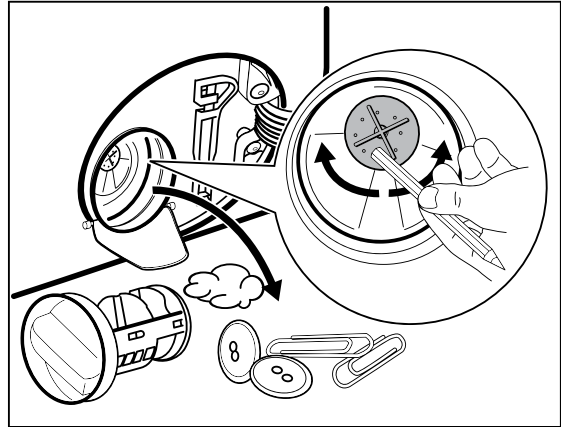

10. Промойте фильтр под струей воды из крана.

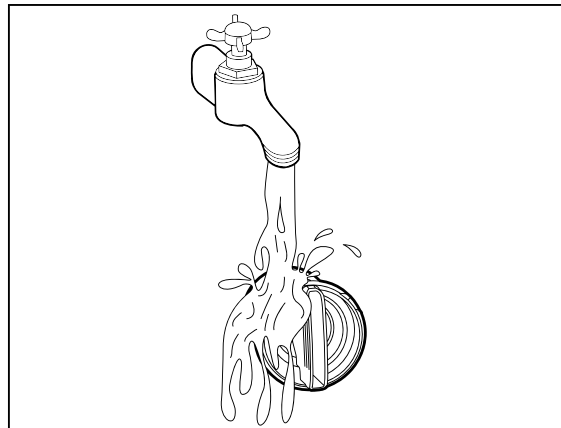

11. Установите фильтр обратно в специальные направляющие, поворачивая его по часовой стрелке. Убедитесь, что вы плотно закрутили фильтр, чтобы предотвратить утечки.

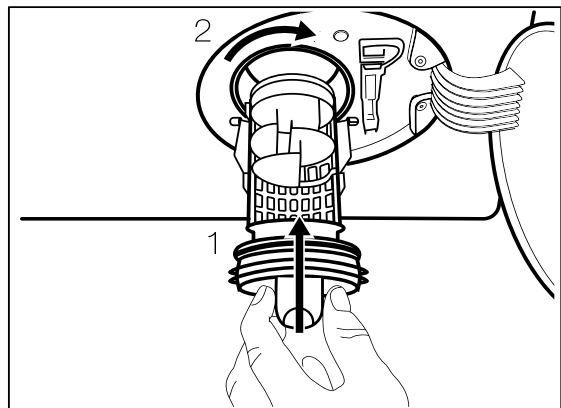

12. Закройте крышку насоса.

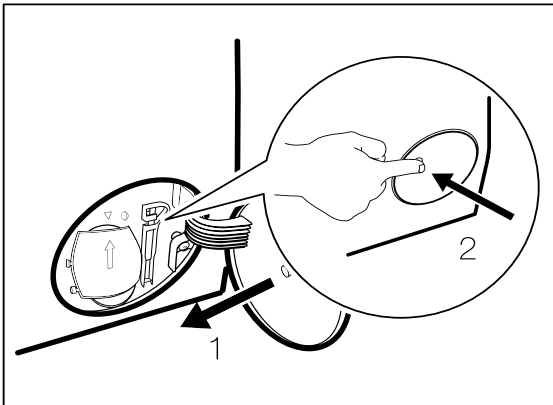

Если вы сливаете воду с помощью аварийной процедуры слива, вам необходимо снова активировать систему слива:

- a. Вылейте 2 литра воды в отделение для основной стирки дозатора моющего средства.
- b. Запустите программу для слива воды.

14.10 Очистка входного шланга и фильтра клапана

Рекомендуется периодически очищать фильтры входного шланга и клапана, чтобы удалить скопившиеся отложения:

1. Отсоедините входной шланг от крана и очистите фильтр.

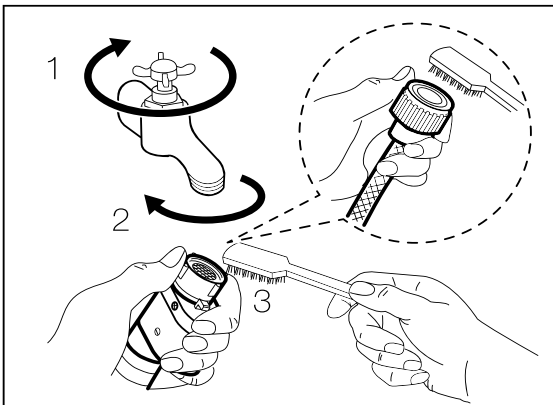

2. Отсоедините входной шланг от стиральной машины, ослабив гайку крепления.

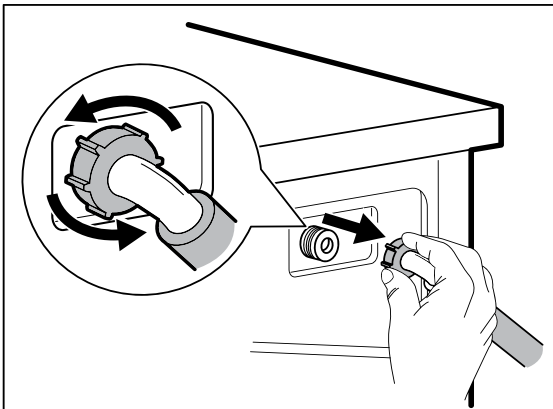

3. Очистите фильтр клапана на задней панели прибора с помощью зубной щетки.

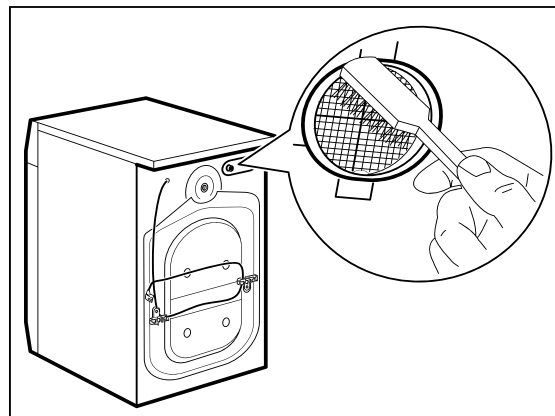

4. При повторном подсоединении шланга к задней панели прибора, поверните его влево или вправо (не вертикально) в зависимости от расположения вашего водопроводного крана.

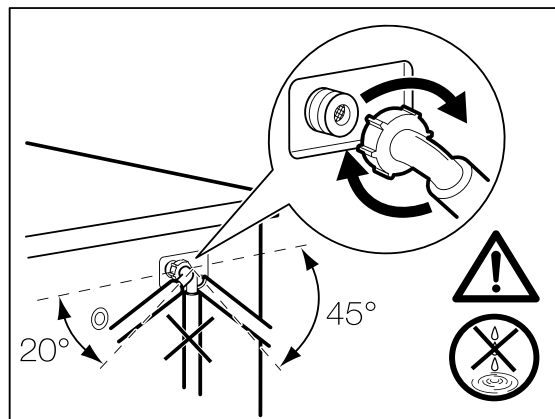

14.11 Аварийный слив

Если стиральная машина не может слить воду, выполните ту же процедуру, что описана в пункте «Очистка насоса для слива». При необходимости, очистите насос.

Когда вы сливаете воду с помощью процедуры аварийного слива, вам необходимо снова активировать систему слива:

1. Налейте 2 литра воды в основной отсек для моющего средства.
2. Запустите программу для слива воды.

14.12 Меры предосторожности против замерзания

Если стиральная машина установлена в месте, где температура может опускаться до 0°C и ниже, удалите оставшуюся воду из заливного шланга и насоса для слива.

1. Отключите сетевой шнур от розетки.
2. Перекройте подачу воды.
3. Поместите оба конца заливного шланга в емкость и дайте воде вытечь из шланга.
4. Опорожните насос для слива. См. процедуру аварийного слива.
5. Когда насос для слива опорожнен, установите заливной шланг на место.

 **ВНИМАНИЕ!** Убедитесь, что температура выше 0°C, прежде чем снова использовать стиральную машину. Производитель не несет ответственности за повреждения, вызванные низкими температурами.

15. ПОИСК И УСТРАНЕНИЕ НЕИСПРАВНОСТЕЙ

⚠ ВНИМАНИЕ! См. главу «Техника безопасности».

15.1 Коды тревоги и возможные неисправности

Прибор не запускается или останавливается во время работы. Сначала попробуйте найти решение проблемы (см. таблицы).

⚠ ВНИМАНИЕ! Перед проведением любой проверки отключите прибор.

При некоторых неисправностях на дисплее отображается код тревоги, а кнопка Пуск/Пауза  может мигать непрерывно:

ⓘ Если белья загружено слишком много, выньте часть вещей из барабана и/или удерживайте дверцу нажатой, одновременно нажимая кнопку Пуск/Пауза, пока индикатор  не перестанет мигать (см. рисунок ниже).

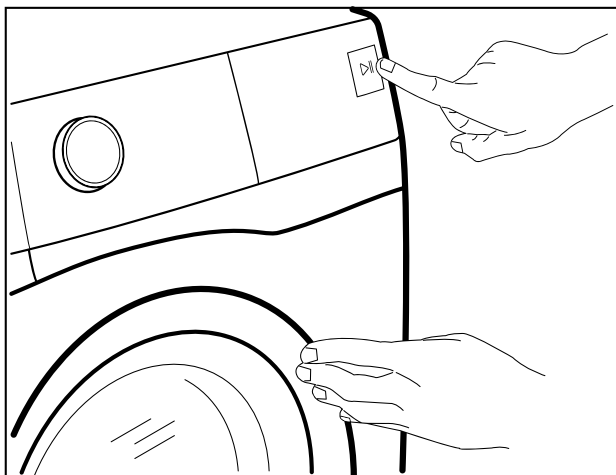

Проблема	Возможное решение
E 10 Неправильный залив воды в прибор	<ul style="list-style-type: none">- Убедитесь, что открыт кран подачи воды.- Убедитесь, что давление подачи воды не слишком низкое. Обратитесь в местную службу водоснабжения.- Убедитесь, что кран подачи воды не засорен.- Убедитесь, что заливной шланг не перекручен, не поврежден и без изгибов.- Убедитесь в правильности подключения заливного шланга.- Убедитесь, что не засорены фильтр заливного шланга и фильтр клапана. См. главу «Уход и очистка».
E 20 Неправильный слив воды из прибора.	<ul style="list-style-type: none">- Убедитесь, что слив в раковине не засорен.- Убедитесь, что сливной шланг без перегибов и изломов.- Убедитесь, что сливной фильтр не засорен. При необходимости очистите фильтр. См. главу «Уход и очистка».- Убедитесь в правильности подключения сливного шланга.- Установите программу слива, если выбрана программа без слива.- Установите программу слива, если выбрана опция, заканчивающаяся с водой в барабане.
E 40 Дверца прибора открыта или закрыта неплотно.	<ul style="list-style-type: none">- Убедитесь, что дверца плотно закрыта.

Проблема	Возможное решение
<p>E9 I</p> <p>Нет связи между электронными элементами прибора.</p>	<ul style="list-style-type: none"> - Программа завершилась неправильно или прибор остановился слишком рано. Выключите и снова включите прибор. - Если код тревоги появляется снова, обратитесь в авторизованный сервисный центр.

Если на дисплее отображаются другие коды тревоги, отключите и снова включите прибор. Если проблема сохраняется, обратитесь в авторизованный сервисный центр. При других проблемах с прибором проверьте приведенную ниже таблицу с возможными решениями.

Проблема	Возможное решение
<p>Программа не запускается.</p>	<ul style="list-style-type: none"> - Убедитесь, что сетевая вилка подключена к розетке. - Убедитесь, что крышка и дверца прибора закрыты. - Убедитесь, что предохранители в щитке не повреждены. - Убедитесь, что нажата кнопка Пуск/Пауза ▷ . - Если установлена отсрочка старта, отмените установку или дождитесь окончания обратного отсчета. - Отключите функцию Блокировка от детей, если она включена. - Проверьте положение ручки выбора на установленной программе.
<p>Прибор заливает воду и сразу же сливает ее.</p>	<ul style="list-style-type: none"> - Убедитесь, что сливной шланг находится в правильном положении. Шланг может быть расположен слишком низко. См. инструкцию по установке.
<p>Фаза отжима не работает или продолжительность стирки больше обычной.</p>	<ul style="list-style-type: none"> - Установите программу отжима. - Убедитесь, что сливной фильтр не засорен. При необходимости очистите фильтр. См. главу «Уход и очистка». - Вручную распределите вещи в барабане и запустите фазу отжима снова. Эта проблема может быть вызвана нарушением баланса.
<p>Вода на полу.</p>	<ul style="list-style-type: none"> - Убедитесь, что соединения на заливных шлангах затянуты и нет протечек воды. - Убедитесь, что заливной и сливной шланги не повреждены. - Убедитесь, что вы используете подходящее моющее средство в правильном количестве.

Проблема	Возможное решение
Невозможно открыть дверцу прибора.	<ul style="list-style-type: none"> - Убедитесь, что не выбрана программа, заканчивающаяся с водой в барабане. - Убедитесь, что стиральная программа завершена. - Выберите программу слива или отжима, если в барабане есть вода. <p>Если программы отжима и слива отсутствуют на панели управления, их можно установить через приложение.</p> <ul style="list-style-type: none"> - Убедитесь, что прибор подключен к электросети. - Эта проблема может быть вызвана неисправностью прибора. Обратитесь в авторизованный сервисный центр. <p>Если вам нужно открыть дверцу, внимательно прочитайте раздел «Аварийное открытие дверцы».</p> <ul style="list-style-type: none"> - Убедитесь, что режим удаленного запуска не активирован. Деактивируйте его.
Дисплей не отображает беспроводной индикатор  .	<ul style="list-style-type: none"> - Проверьте беспроводной сигнал. - Убедитесь, что беспроводное соединение включено. См. параграф «Настройка беспроводного соединения стиральной машины» в главе «Wi-Fi-Настройка подключения». - Проверьте домашнюю сеть и роутер. - Перезапустите роутер. - Обратитесь к поставщику беспроводных услуг, если возникли дальнейшие проблемы с беспроводной сетью.
Приложение не может подключиться к прибору.	<ul style="list-style-type: none"> - Проверьте беспроводной сигнал. - Проверьте, подключено ли ваше смарт-устройство к беспроводной сети. - Проверьте домашнюю сеть и роутер. - Перезапустите роутер. - Обратитесь к поставщику беспроводных услуг, если возникли проблемы с беспроводной сетью. - Прибор, смарт-устройство или оба устройства нуждаются в повторной настройке, поскольку был установлен новый роутер или изменилась конфигурация роутера.
Приложение часто не может подключиться к прибору.	<ul style="list-style-type: none"> - Убедитесь, что беспроводной сигнал достигает прибора. Попробуйте переместить домашний роутер как можно ближе к прибору или рассмотрите возможность приобретения беспроводного ретранслятора сигнала. - Убедитесь, что беспроводной сигнал не прерывается микроволновой печью. Выключите микроволновку. Избегайте использования микроволновой печи и пульта дистанционного управления одновременно.
Дисплей показывает  . Все кнопки неактивны, кроме кнопки Вкл/Выкл  .	<ul style="list-style-type: none"> - Прибор загружает доступные обновления. Дождитесь завершения процесса обновления. Если отключить прибор во время обновления, оно возобновится при следующем включении прибора.
Прибор издает необычные звуки и вибрирует.	<ul style="list-style-type: none"> - Убедитесь, что прибор выставлен горизонтально. См. инструкцию по установке. - Убедитесь, что упаковка и/или транспортировочные болты удалены. См. инструкцию по установке. - Добавьте больше белья в барабан. Загрузка может быть слишком маленькой.
Длительность программы увеличивается или уменьшается во время выполнения	<ul style="list-style-type: none"> - Система SensiCare способна регулировать длительность программы в зависимости от типа и размера загрузки белья. См. раздел «Система контроля загрузки SensiCare» в главе «Ежедневное использование».

Проблема	Возможное решение
Результаты стирки неудовлетворительные.	<ul style="list-style-type: none"> - Увеличьте количество моющего средства или используйте другое моющее средство. - Используйте специальные средства для удаления стойких пятен перед стиркой белья. - Убедитесь, что вы установили правильную температуру. - Уменьшите загрузку белья.
Слишком много пены в барабане во время стирки.	<ul style="list-style-type: none"> - Уменьшите количество моющего средства или число таблеток либо дозровок одноразового моющего средства.
После стирки в отсеке для моющих средств остаются их остатки.	<ul style="list-style-type: none"> - Убедитесь, что крышка находится в правильном положении (ВВЕРХ для порошкового моющего средства - ВНИЗ для жидкого моющего средства). - Убедитесь, что вы использовали дозатор для моющих средств в соответствии с инструкциями, приведенными в данном руководстве пользователя.
После стирки в отсеке для моющих средств остаются их остатки.	<ul style="list-style-type: none"> - Убедитесь, что вы используете дозатор моющих средств согласно указаниям, приведенным в данном руководстве пользователя. - Убедитесь, что вы используете свежие таблетки или однодозовые моющие средства. Храните их в коробке и закрывайте ее после использования согласно рекомендациям производителя. Прямое воздействие окружающей среды может изменить их характеристики и поведение в отделении Pods®, особенно в сочетании с определенными опциями (например, Отложенный старт).

После проверки включите прибор снова. Программа продолжится с момента остановки.

Если проблема повторяется, обратитесь в авторизованный сервисный центр.

Необходимые данные для сервисного центра указаны на табличке с техническими данными.

15.2 Аварийное открытие дверцы

При сбое питания или неисправности дверца прибора остается заблокированной. Программа стирки продолжается при восстановлении питания. Если дверца остается заблокированной при неисправности, ее можно открыть с помощью функции аварийной разблокировки.

Перед открытием дверцы:

⚠ ВНИМАНИЕ! Риск ожога! Убедитесь, что температура воды не слишком высокая, а белье не горячее. При необходимости дождитесь их охлаждения.

⚠ ВНИМАНИЕ! Риск травмы! Убедитесь, что барабан не вращается. При необходимости дождитесь остановки вращения барабана.

ⓘ Убедитесь, что уровень воды внутри барабана не слишком высокий. При необходимости, выполните аварийный слив (см. раздел «Аварийный слив» в главе «Уход и очистка»).

Чтобы открыть дверцу, выполните следующие действия:

1. Нажмите кнопку Вкл/Выкл **Ⓛ**, чтобы выключить прибор.
2. Отсоедините сетевой шнур от розетки.
3. Откройте крышку фильтра.
4. Потяните рычаг аварийной разблокировки вниз один раз. Потяните его вниз еще раз, удерживая натянутым, и тем временем откройте дверцу прибора.
5. Достаньте белье, затем закройте дверцу прибора.
6. Закройте крышку фильтра.

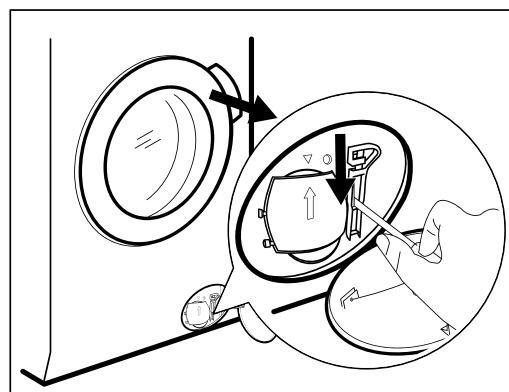

16. ЗНАЧЕНИЯ ПОТРЕБЛЕНИЯ

16.1 Комментарий

① QR-код на энергетической маркировке, прилагаемой к прибору, обеспечивает ссылку на веб-страницу с информацией о характеристиках прибора в базе данных EPREL EC. Сохраните энергетическую маркировку вместе с инструкцией по эксплуатации и другими документами, прилагаемыми к данному прибору.

Ту же информацию можно найти в EPREL, используя ссылку <https://eprel.ec.europa.eu> и название модели и серийный номер, указанные на табличке с техническими данными прибора. О местонахождении таблички см. в главе «Описание изделия».

① Значения и длительность программы могут изменяться в зависимости от различных условий (например, температуры воды и воздуха, давления воды, объема и типа загрузки, напряжения электросети), а также при изменении настроек программы по умолчанию.

16.2 В соответствии с Постановлением Комиссии ЕС 2019/2023

Программа Есо 40-60	кг	кВт/ч	Литры	чч:мм	%	°C	об/мин ¹⁾
Полная загрузка	10	0.710	70	3:55	44.00	31	1550
Половинная загрузка	5	0.520	52	2:59	44.00	28	1550
Четверть загрузки	2,5	0.260	34	2:50	45.00	24	1550

1) Максимальная скорость отжима.

Потребляемая мощность в различных режимах

Выкл. (Вт)	Ожидание (Вт)	Отсрочка старта (Вт)	Потребляемая мощность в режиме ожидания(Вт)
0.50	0.50	4.00	2.00 ¹⁾

Время перехода в режим Выкл/Ожидание не более 15 минут.

1) Энергопотребление подключенной функции составляет примерно 17,5 кВт/ч в год. Чтобы отключить эту функцию, обратитесь к главе «Wi-Fi - Настройка подключения».

16.3 Стандартные программы

Программа	кг	кВт/ч	Литры	чч:мм	%	°C	об/мин
Хлопок ¹⁾ 90°C	10	3.25	105	3:50	44.00	85	1600
Хлопок 60°C	10	2.20	100	3:40	44.00	55	1600
Хлопок 20° ²⁾	10	0.35	100	3:20	44.00	20	1600
Синтетика 40°C	5	0.90	65	2:35	35.00	40	1200
Деликатные ткани ³⁾ 30°C	2	0.35	55	1:05	35.00	30	1200
Шерсть 30°C	2	0.30	70	1:15	30.00	30	1200

1) Подходит для стирки сильно загрязненных текстильных изделий.

2) Подходит для стирки слабо загрязненных хлопчатобумажных, синтетических и смешанных тканей.

3) Также выполняет быструю стирку слабо загрязненного белья.

17. БЫСТРОЕ РУКОВОДСТВО

17.1 Ежедневное использование

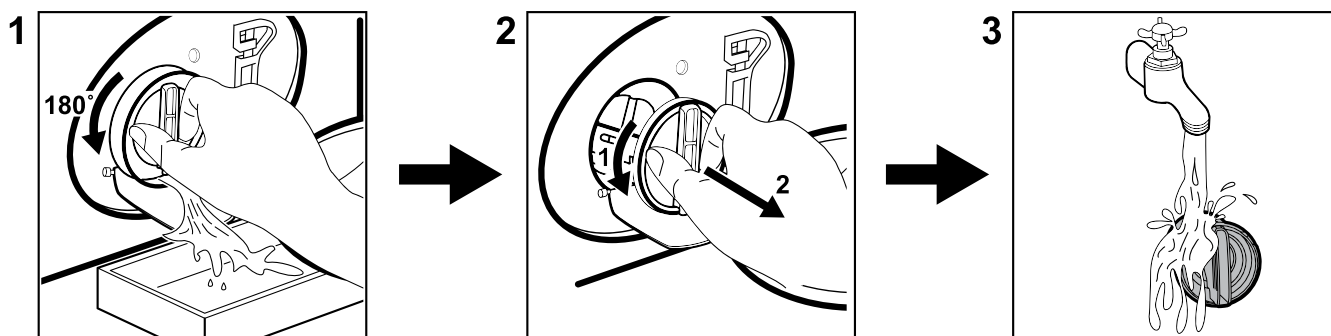

- Подключите сетевой шнур к розетке.
- Откройте водопроводный кран.
- Нажмите кнопку Вкл./Выкл. ①, чтобы включить прибор.
- Поверните ручку выбора программы, чтобы установить нужную программу.
- Установите нужные параметры, коснувшись соответствующих кнопок.
- ① Позвольте функции SmartSelect ② помочь вам экономить энергию и воду. Режимы Очень легкая ③ и Легкая ④ можно использовать большую часть времени. Используйте паровую программу Обработка паром ⑤, чтобы избежать стирки и освежить одежду только паром.
- Загружайте белье в барабан по одному предмету, не превышая максимальную рекомендованную загрузку. Закройте дверцу и убедитесь, что белье не застряло между уплотнением и дверцей.
- Засыпьте моющее средство и другие добавки в соответствующие отделения дозатора. Если вы используете таблетки, активируйте функцию Pods®.
- Чтобы запустить программу, нажмите кнопку Пуск/Пауза ▷|| (4).
- Прибор начнет работу.
- По окончании программы выньте белье.
- Нажмите кнопку Вкл./Выкл. ①, чтобы выключить прибор.

17.2 Очистка фильтра насоса





Регулярно очищайте фильтр, особенно если на дисплее появился код неисправности E20.

17.3 Программы

Программы	Загрузка	Описание изделия
QuickCare 59min / Быстрый уход	10 кг	Хлопок и синтетика. Эта программа обеспечивает хорошее качество стирки за короткое время.
Cottons / Хлопок	10 кг	Белый и цветной хлопок.
Synthetics / Синтетика	5 кг	Изделия из синтетики или смесовых тканей.
Delicates / Деликатные ткани	2 кг	Деликатные ткани, такие как акрил, вискоза, полиэстер.
Wool / Шерсть  	2 кг	Шерсть, пригодная для машинной и ручной стирки, а также деликатные ткани.
Spin/Drain / Отжим/Слив	10 кг	Все ткани, кроме шерстяных и деликатных. Для отжима белья и слива воды из барабана.
Rinse / Полоскание	10 кг	Все ткани, кроме шерстяных и очень деликатных. Программа для полоскания и отжима белья.
Hygiene / Гигиена  	9 кг	Белые хлопчатобумажные вещи. Эта программа удаляет более 99,99% бактерий и вирусов ¹⁾ .
Jeans / Джинсы	4 кг	Джинсовая одежда и вещи из джерси.
Sportswear / Спортивная одежда	5 кг	Смешанная спортивная одежда.
Rapid 20min / Быстрая	3 кг	Хлопок и синтетика с легким загрязнением или одежда после одного ношения.
Eco 40-60	10 кг	Белый и цветной хлопок. Обычная степень загрязнения.

1) Проверено на Staphylococcus aureus, Enterococcus faecium, Candida albicans, Pseudomonas aeruginosa и бактериофаг MS2 во внешнем тесте, проведенном Swissatest Testmaterialien AG в 2021 году (Отчет об испытаниях No202120117).

18. ЗАБОТА ОБ ОКРУЖАЮЩЕЙ СРЕДЕ

Перерабатывайте материалы, имеющие обозначение . Утилизируйте упаковку, положив ее в соответствующие контейнеры. Содействуйте защите окружающей среды и здоровья людей путем вторичной переработки отходов электротехнического и электронного оборудования. Не выбрасывайте устройства, имеющие обозначение , вместе с бытовыми отходами. Доставьте изделие в местный пункт вторичной переработки или обратитесь в муниципалитет.

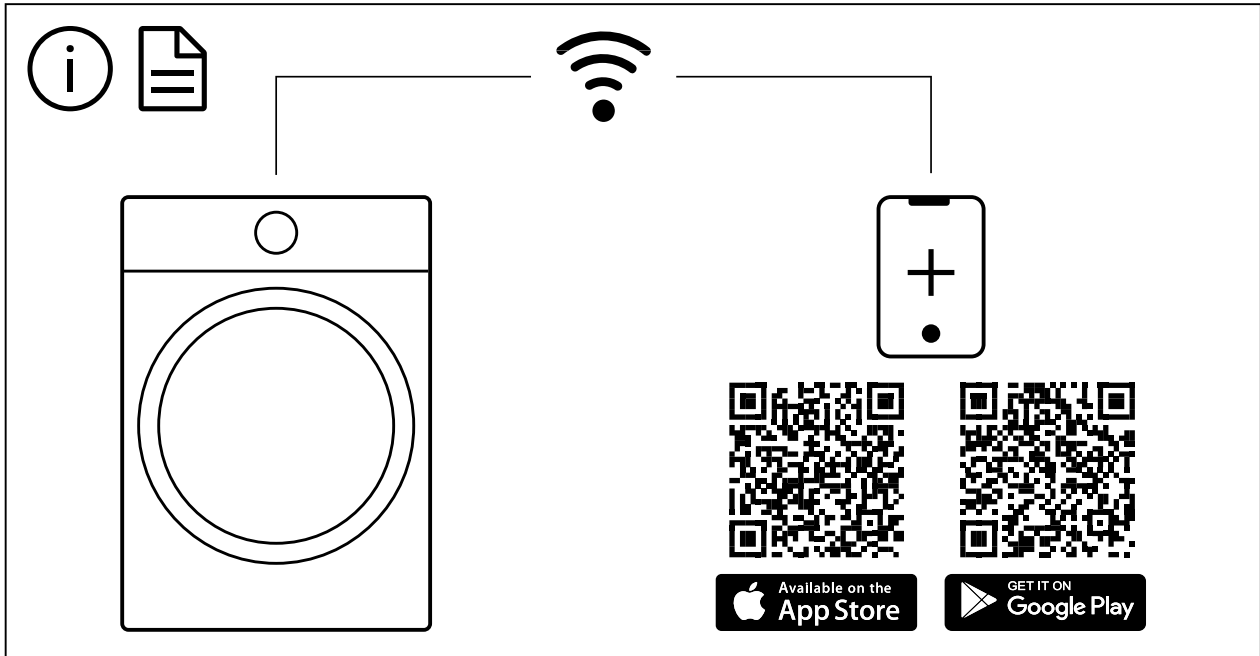

Программное обеспечение в этом продукте содержит компоненты, основанные на свободном и открытом исходном коде. Компания Electrolux с благодарностью признает вклад сообществ открытого программного обеспечения и робототехники в разработку проекта.

Чтобы получить доступ к исходному коду этих компонентов свободного и открытого программного обеспечения, условия лицензии которых требуют публикации, а также ознакомиться с полной информацией об авторских правах и применимых лицензионных условиях, пожалуйста, посетите: <http://electrolux.opensoftwarerepository.com> (папка NIUS)