

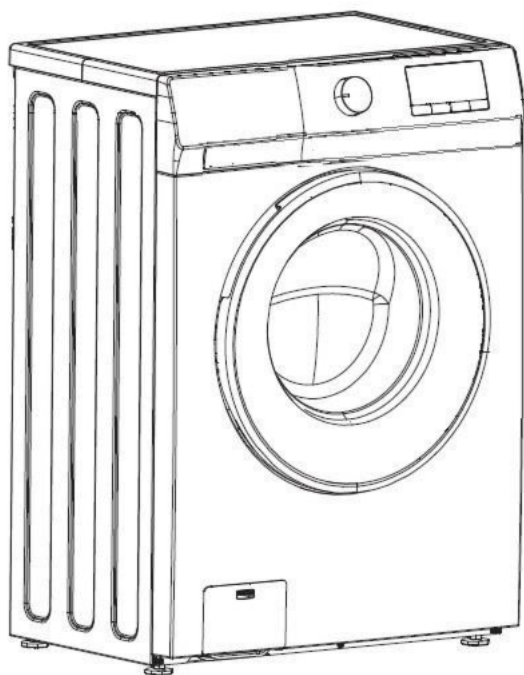

RU Стиральная машина/ Руководство по эксплуатации





EN Washing machine/ User Manual



SLW SW6410

Благодарим Вас за выбор нашего продукта.

Данное руководство пользователя содержит важную информацию о безопасности и инструкции, которые помогут Вам в эксплуатации и обслуживании вашего прибора. Прочитайте данное руководство пользователя перед использованием устройства и сохраните эту книгу для дальнейшего использования.

Значок	Тип	Значение
	ПРЕДУПРЕЖДЕНИЕ	Риск серьезной травмы или смерти
	ОПАСНО! ВЫСОКОЕ НАПРЯЖЕНИЕ!	Риск поражения электрическим током
	ВОСПЛАМЕНЕНИЯ	Предупреждение; Существует опасность возникновения пожара из-за наличия горючих материалов
	ОСТОРОЖНО	Риск травмы или материального ущерба
	ВАЖНО	Правильная эксплуатация системы

Содержание

1 ИНФОРМАЦИЯ ПО ТЕХНИКЕ БЕЗОПАСНОСТИ	4
2 МЕРЫ ПРЕДОСТОРОЖНОСТИ И ОБЩИЕ РЕКОМЕНДАЦИИ	4
3 ОПИСАНИЕ СТИРАЛЬНОЙ МАШИНЫ	8
4 УСТАНОВКА	11
5 ПЕРЕД ПЕРВОЙ СТИРКОЙ	17
6 ПОДГОТОВКА К СТИРКЕ	18
7 ОСНОВНЫЕ ПРОГРАММЫ СТИРКИ	21
8 НАСТРОЙКИ И ВАРИАНТЫ ПРОГРАММ	23
9 ЧИСТКА И ОБСЛУЖИВАНИЕ	25
10 УСТРАНЕНИЕ НЕИСПРАВНОСТЕЙ.....	27
11 Общие сведения	31

ИНФОРМАЦИЯ ПО ТЕХНИКЕ БЕЗОПАСНОСТИ

1. Производитель оставляет за собой право на любые модификации продукта, которые могут быть сочтены необходимыми или полезными, без уведомления об этом в этом.
2. Перед эксплуатацией новой стиральной машины внимательно прочитайте эту инструкцию и сохраните ее для дальнейшего использования. Если вы потеряли ее, обратитесь в службу поддержки для получения электронной копии или печатной копии.
3. Пожалуйста, убедитесь, что розетка надежно заземлена, источник воды надежно подключен.
4. Этот прибор не должен использоваться лицами (в том числе детьми) с ограниченными физическими, сенсорными или умственными способностями, или недостатком опыта и знаний, если только им не был предоставлен контроль или инструкция по использованию прибора лицом, ответственным за их безопасность.
5. Данное устройство может использоваться детьми в возрасте от 8 лет и старше, а также лицами с ограниченными физическими, сенсорными или умственными способностями, или недостатком опыта и знаний, только под надзором ответственных за них лиц и предоставлении им инструкций относительно безопасного использования устройства. Дети не должны играть с прибором. Чистка и обслуживание прибора не должны производиться детьми без присмотра.
6. Дети должны быть под присмотром, чтобы они не играли с прибором.
7. Если шнур питания поврежден, он должен быть заменен производителем, его сервисным агентом или специалистами с аналогичной квалификацией, во избежание опасности.
8. С устройством должны использоваться только новые комплекты шлангов, старые комплекты шлангов не должны использоваться повторно.
9. У приборов с вентиляционными отверстиями в основание, ковер не должен закрывать отверстия.
10. Детей в возрасте до 3 лет не следует подпускать к прибору, разрешается подпускать детей, только если они не находятся под постоянным наблюдением взрослых, ответственных за них.
11. Максимально допустимое давление воды на входе, 1 МПа, для приборов, предназначенных для подключения к водопроводу. Минимально допустимое давление воды на входе 0,1 МПа, если это необходимо для правильной работы прибора.
12. Максимальная моющая способность составляет 6 кг.
13. Только для личного домашнего использования.
14. Это устройство предназначено для использования в домашнем хозяйстве и аналогичных применениях, таких как:
 - кухонные зоны в магазинах, офисах и других рабочих помещениях;
 - фермерские дома;
 - клиентами в гостиницах, отелях и других жилых помещениях;
 - в пансионатах;
 - в зонах общего пользования в многоквартирных домах или в прачечных самообслуживания.

2 МЕРЫ ПРЕДОСТОРОЖНОСТИ И ОБЩИЕ РЕКОМЕНДАЦИИ

2.1 Упаковка

- Упаковочный материал полностью пригоден для повторного использования и помечен символом переработки. При утилизации упаковочных материалов соблюдайте действующие местные правила.

2.2 Утилизация упаковки и утилизация использованных стиральных машин

- Стиральная машина изготовлена из материалов многократного использования. Утилизировать в соответствии с действующими местными правилами по утилизации отходов.
- Перед утилизацией удалите все остатки моющего средства, сломайте дверной крючок и отрежьте кабель питания, чтобы стиральная машина стала непригодной для использования.
- Данное устройство имеет маркировку в соответствии с европейской директивой об утилизации электрического и электронного оборудования (WEEE). Правильно утилизовав этот продукт, вы можете предотвратить возможные негативные последствия для окружающей среды и здоровья человека, которые в противном случае могут быть вызваны неправильным обращением с отходами продукта этого класса.



Символ на изделии или на документах, сопровождающих изделие, указывает на то, что данный прибор нельзя рассматривать как отходы, хранящиеся в доме. Вместо этого он должен быть передан в соответствующий пункт сбора для переработки электрического и электронного оборудования. Утилизация должна осуществляться в соответствии с местными экологическими нормами по утилизации отходов. Для получения более подробной информации об обработке, восстановлении и переработке этого продукта, пожалуйста, свяжитесь с местной службой утилизации бытовых отходов или магазином, в котором вы приобрели продукт.

2.3 Расположение

- Стиральная машина должна устанавливаться только в закрытых помещениях. Не рекомендуется установка прибора в местах, с повышенной влажностью воздуха.
- Не храните легковоспламеняющиеся жидкости рядом с прибором.

2.4 Общая безопасность

- Не оставляйте прибор включенным, после завершения работы с ним. Никогда не подключайте и не отключайте питание от сети, мокрыми руками.
- После использования всегда выключайте кран.
- Перед любой чисткой и техническим обслуживанием выключите машину или отсоедините ее от электросети.
- Очистите внешнюю часть стиральной машины влажной тканью. Не используйте абразивные моющие средства.
- Никогда не открывайте дверь во время стирки и не используйте ее как подставку.
- Данное устройство не предназначено для использования лицами (включая детей) с ограниченными физическими, сенсорными или умственными способностями, или недостатком опыта и знаний, если только им не был предоставлен контроль или инструкция по использованию устройства лицом, ответственным за их безопасность.
- Данное устройство может использоваться детьми в возрасте от 8 лет и старше, а также лицами с ограниченными физическими, сенсорными или умственными способностями, или недостатком опыта и знаний, только под надзором ответственных за них лиц и предоставлении им инструкций относительно безопасного использования устройства.
- Дети не должны играть с прибором. Чистка и обслуживание прибора не должны производиться детьми без присмотра.
- Дети должны быть под присмотром находясь рядом с прибором игры с прибором не допускаются.
- При необходимости кабель питания может быть заменен идентичным, полученным в нашей сервисной службе. Кабель питания должен заменяться только квалифицированным специалистом.
- Если в купленном вами продукте нет специальной процедуры стирки водонепроницаемой одежды, такой как пуховик, плащ, велосипедный чехол, лыжные штаны или водонепроницаемый чехол, пожалуйста, не стирайте эти изделия.
- Пожалуйста, убедитесь, что розетка надежно заземлена, надежно подключен источник воды.
- У приборов с вентиляционными отверстиями в основание, ковер не должен закрывать отверстия.
- Только для личного домашнего использования. Ненадлежащее использование прибора приводит к снижению срока его службы, оно может вызвать прекращение действия гарантии производителя. Производитель не несет ответственности за повреждение прибора, убиток или потери, вызванные использованием, не соответствующим домашним и бытовым условиям (даже если оно происходило в домашних или бытовых условиях).
- Не используйте удлинители или несколько розеток. Убедитесь, что емкость розетки достаточно велика для работы машины во время нагрева.
- Перед любым сервисным обслуживанием стиральной машины отключите ее от электросети.
- После установки доступ к сетевой вилке или к отключению от сети должен быть всегда обеспечен с помощью двухполюсного переключателя.
- Не пользуйтесь стиральной машиной, если она была повреждена во время транспортировки. Сообщите об этом в сервисный центр.

2.5 Безопасность для детей и немощных людей

Этот прибор не предназначен для использования людьми (включая детей) с ограниченными физическими, сенсорными или умственными способностями, или недостатком опыта и знаний, если только они не находятся под присмотром или не были снабжены инструкциями по использованию прибора лицом, ответственным за их безопасность.

- Необходимо следить за детьми, чтобы они не играли с прибором.
- Держите мелкие детали, перечисленные в документации, вне зоны доступа детей и младенцев.
- Храните всю упаковку в недоступном для детей месте, так как существует риск удушья.
- Если вы выбрасываете прибор, выньте вилку из розетки, обрежьте соединительный кабель (как можно ближе к устройству) и снимите дверцу, чтобы дети не могли играть электрическим током или закрыться внутри него.
- Запрещается оставлять детей без присмотра рядом со стиральной машиной. Дети могут запереть себя внутри машины, что может привести к смерти.
- Во время работы стиральной машины стекло дверцы и поверхность могут быть очень горячими. Поэтому прикосновение к стиральной машине может привести к повреждению кожи у ребенка.
- Держите упаковочные материалы вне зоны доступа детей.
- При заглатывании моющего средства и материалов для ухода может возникнуть отравление, а при контакте с кожей может возникнуть раздражение кожи или глаз. Держите чистящие средства вне зоны доступа детей.

⚠ 2.6 Электрическая безопасность

1. Запрещается удлинять шнур питания.
2. Убедитесь, что вилка шнура не сломана и не повреждена.
Раздавленная или поврежденная штепсельная вилка может перегреться и стать причиной пожара.
3. Вилка шнура питания всегда должна оставаться доступной.
4. Никогда не тяните за шнур питания.
5. Не устанавливайте шнур питания в плохо закрепленную розетку. Есть риск получения удара током или возникновения пожара.
6. Прибор работает от сети переменного тока 220-240В/50Гц. Если колебания напряжения в месте предполагаемой работы прибора превышают указанные параметры, то в целях безопасности рекомендуется установка автоматического регулятора напряжения более, чем на 350В. Стиральная машина должна быть подключена в отдельную сетевую розетку, а не делить ее с другими электрическими приборами. Вилка шнура питания всегда должна соответствовать розетке с заземлением.

⚠ 2.7 Опасность получения ожога

Запрещается касаться сливного шланга и сливаемой воды во время слива, т.к. температура в стиральной машине во время работы может быть очень высокой.

⚠ 2.8 Опасность летального исхода от воздействия тока

Запрещается использовать тройники и удлинители шнура питания или подсоединять машину к поврежденным штепсельным розеткам. Для извлечения вилки из розетки – всегда беритесь непосредственно за саму вилку. Запрещается вставлять штепсельную вилку в розетку или вытаскивать ее из розетки влажными руками и/или прикасаться к машине влажными частями тела (руками или ногами) во избежание удара электрическим током. В случае выхода из строя шнура питания, обратитесь в ближайший авторизованный сервисный центр для его замены.

2.9 Риск затопления

Перед тем, как помещать сливной шланг в раковину, проверьте, уходит ли вода быстро или медленно, не допуская соскальзывания шланга с раковины. В случае, если шланг размещен неправильно, то напор воды может сместить шланг из раковины. Пробка раковины должны быть открытой для свободного слива воды в канализационную трубу.

⚠ 2.10 Опасность пожара

Перед циклом стирки не забудьте проверить вещи на наличие лишних предметов (иголки, скрепки для бумаги, зажигалки, спички и т.п.) при помещении ее в стиральную машину. Запрещается хранить в непосредственной близости от стиральной машины легковоспламеняющиеся жидкости или использовать жидкости для снятия краски на сернистой основе для снятия краски и во избежание коррозии.

⚠ 2.11 Опасность падения и получения травмы

Во избежание травм и возможных увечий все шланги и кабель должны быть убраны после установки стиральной машины. Стиральную машину нельзя класть на бок, переворачивать. Запрещается забираться на стиральную машину. Верхний столик стиральной машины может сломаться, а вы – получить травму. Поднимать и/или переносить стиральную машину должны двое или более человек, при этом избегая поднятие стиральной машины за любые выдвижные или открывающиеся части (отсек для порошка, дверца). Эти детали легко могут сломаться.

Полезная информация, позволяющая повысить эффективность эксплуатации стиральной машины.

- Количество белья, загружаемого в стиральную машину, не должно превышать указанного максимального значения. Таким образом, машина должна работать в экономичном режиме.
- Не используйте функцию предварительной стирки для белья с низкой или обычной степенью загрязненности. Это поможет экономить электроэнергию и воду.



Важно при установке!

- Строго соблюдайте рекомендации из инструкции касательно электрического подключения.
- Удалите упаковку и проверьте прибор на наличие повреждений. Не включать в сеть поврежденный прибор. Немедленно сообщите о возможных повреждениях продавцу. В этом случае полностью сохраните упаковку.

После установки прибора сетевая вилка всегда должна оставаться доступной.

3 ОПИСАНИЕ СТИРАЛЬНОЙ МАШИНЫ

3.1 Строение прибора

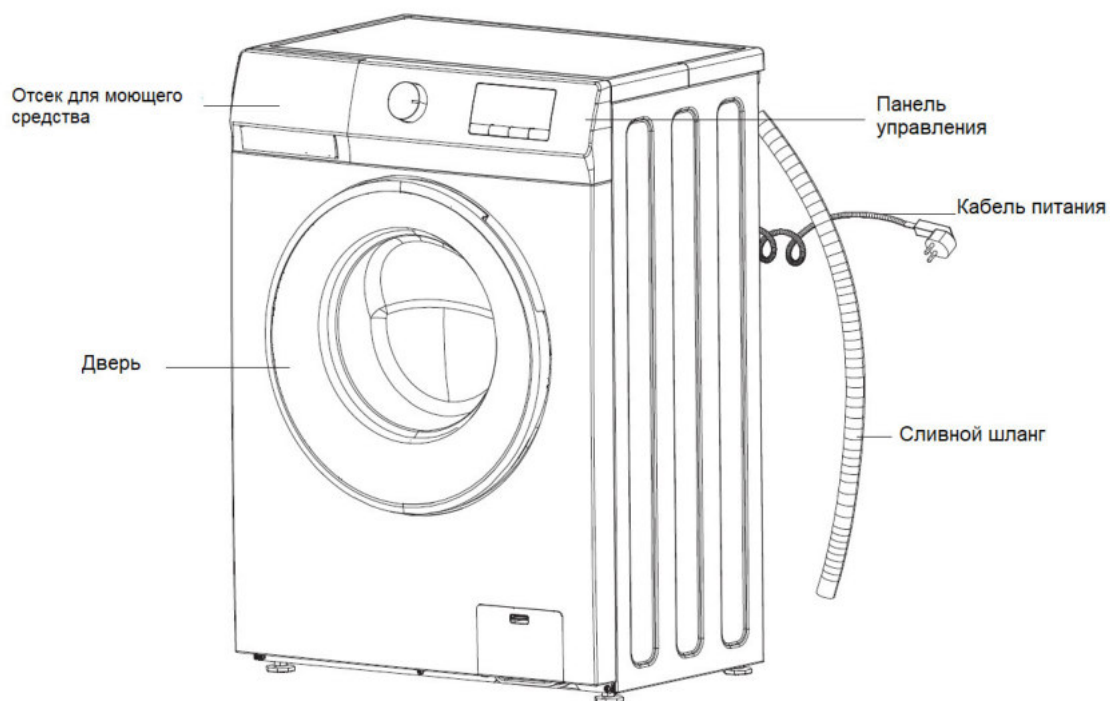

Расположение панели управления и внешний вид будет зависеть от модели

3.2 Детали в комплекте

A



Руководство по эксплуатации
гарантийный талон

B



Пластиковые колпачки

C



Впускной шланг для холодной
воды
Впускной шланг для горячей
воды (в зависимости от
модели)

D



«U»- подставка

3.3 Панель управления

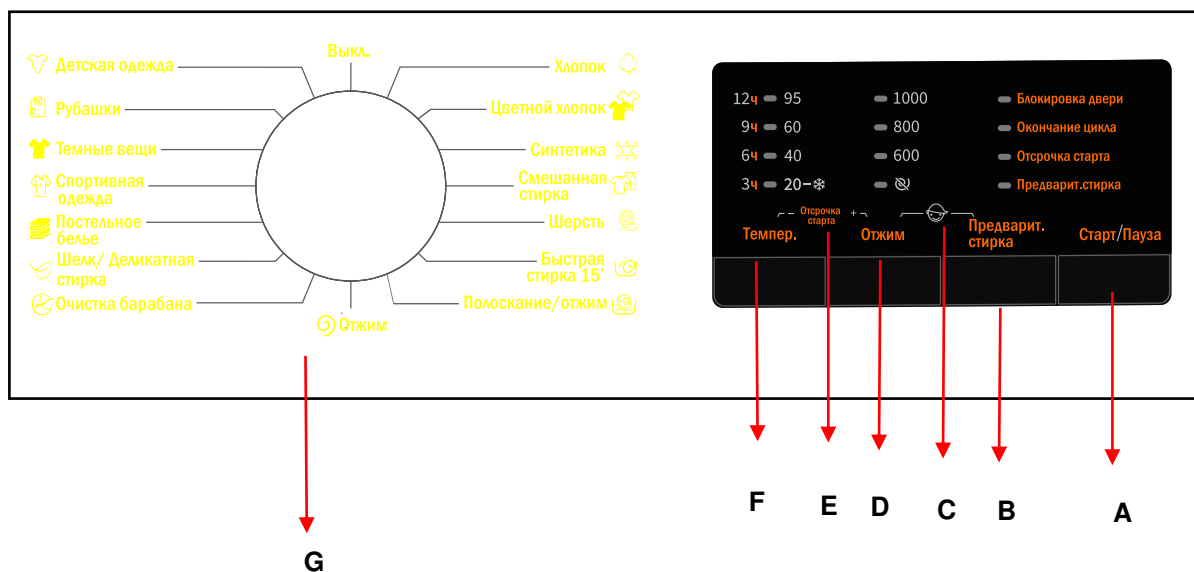

- A: кнопка «Старт / Пауза»
- B: кнопка «Предварительная стирка»
- C: кнопка «Блокировка от детей»
- D: кнопка «Отжим»
- E: кнопка «Отсрочка старта»
- F: кнопка «Температура»
- G: Выбор программы

4 УСТАНОВКА

4.1 Выбор подходящего места установки

Минимальные размеры корпуса:



Ширина: 600 мм

Высота: 850 мм

Глубина: обратитесь к спецификации

Не размещайте изделие на полу, если вы не уверены, что он выдержит нагрузку. Не устанавливайте изделие в местах, где существует риск замерзания. Перемещайте прибор, не поднимая его за рабочую поверхность.

Примечание:

1. Подготовка места и электрических, водопроводных и сточных вод на месте установки находится под ответственностью клиента. Убедитесь, что установка и электрическое подсоединение изделия выполняются компетентными лицами.

2. Следите за тем, чтобы шланги подачи воды и сливной шланг, а также кабель питания не были сложены, защемлены или раздавлены, когда вы включаете изделие после установки или очистки.

3. Прибор должен быть установлен на твердой и ровной поверхности пола (при необходимости используйте спиртовой уровень). Если прибор должен быть установлен на деревянном полу, распределите вес, поместив его на фанерный лист размером 60 x 60 см и толщиной не менее 3 см и прикрепите лист к полу. Если пол неровный, отрегулируйте 4 ножки по мере необходимости; не вставляйте куски дерева и т. д. под ножки машины.

4. Никогда не кладите изделие на ковровое покрытие.

5. Не опирайте изделие на мебель, соблюдайте дистанцию между прибором и мебелью.

6. Не размещайте изделие на любой платформе.

7. Производитель не несет ответственности за ущерб, который может возникнуть в результате процедур, выполняемых посторонними лицами.

4.2 Распаковка и осмотр



Существует риск получения травмы при распаковке прибора, для снятия упаковки требуются минимум два человека.

После распаковки убедитесь, что стиральная машина не повреждена. В случае сомнений не пользуйтесь стиральной машиной. Обратитесь в отдел послепродажного обслуживания или к местному продавцу.

Убедитесь, что все аксессуары и поставляемые детали присутствуют.

Храните упаковочные материалы (пластиковые пакеты, детали из полистирола и т. д.) В недоступном для детей месте, так как они потенциально опасны.

4.3 Снятие транспортировочных болтов

Не снятые транспортировочные болты могут повредить прибор.

Стиральная машина оснащена транспортировочными болтами, чтобы избежать любого возможного повреждения интерьера и другой мебели во время транспортировки.

Шаг 1: Открутите все транспортировочные болты (30 мм) с помощью гаечного ключа в направлении, указанном стрелкой (не полностью открутите его).

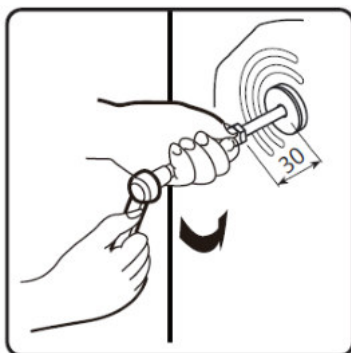
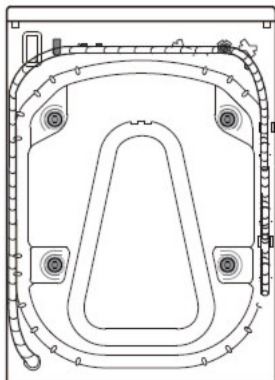

Шаг 2: Надавите на два транспортировочных болта по направлению «внутри» в горизонтальном направлении и ослабьте их

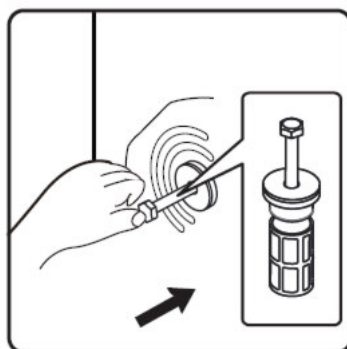

Шаг 3: Вытащите транспортировочные болты вместе с резиновой частью и пластмассовой частью.

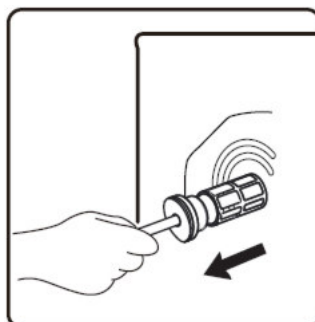

Шаг 4: Для обеспечения безопасности и снижения уровня шума необходимо установить крышку транспортировочного болта, поставляемую с устройством (см. Приложение). Наклонитесь и вставьте крышку транспортировочного болта в отверстие и нажмите на него, следуя указанному направлению, до щелчка.

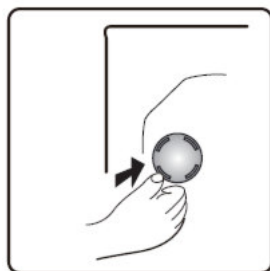

Важно: Сохраните транспортировочный болт для будущей транспортировки устройства при транспортировке установите транспортировочные болты в обратном порядке.

4.4 Регулировка ног

Шаг 1: Ослабьте контргайку по часовой стрелке с помощью гаечного ключа.

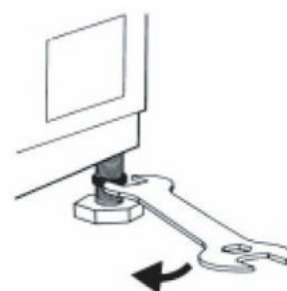

Шаг 2: Слегка поднимите машину и отрегулируйте высоту ножки, вращая ее.

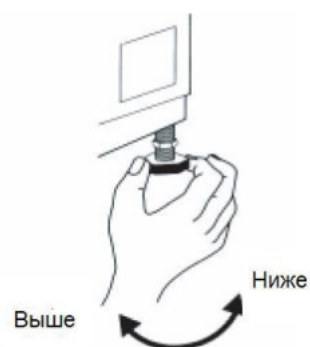

Шаг 3: Важно: затяните контргайку, повернув ее против часовой стрелки к корпусу прибора.

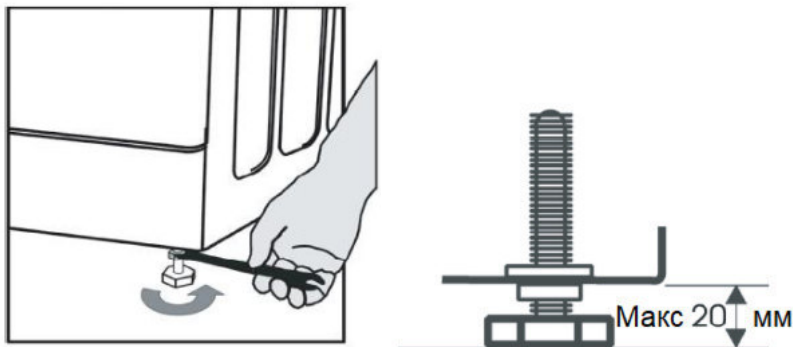

4.5 Подключение водопровода

Примечания: • Подсоедините впускной шланг для подачи воды в соответствии с правилами местной водопроводной компании.

- Водопроводный кран: 3/4 "резьбовой соединитель шланга.
- Давление воды (давление потока): 100-1000 кПа (1-10 бар).
- Используйте только новый впускной шланг для подключения стиральной машины к водопроводу. Использованные шланги нельзя использовать повторно. Они должны быть выброшены.

Шаг 1: Если шланг подачи воды еще не установлен, его необходимо прикрутить к устройству. Шланг с синей маркировкой предназначен только для холодной воды. В зависимости от модели, шланг для горячей воды, отмеченный красным, также шланг с красной маркировкой может быть подсоединен для моделей с двойным входом.

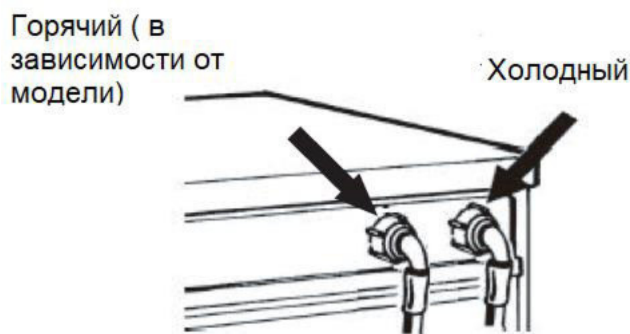

Шаг 2: Вручную подведите впускной шланг к крану, затяните гайку.

Внимание:

- Не допускайте перегибов в шланге!
 - Запрещается подключать прибор к смесительному крану водонагревателя без давления. Проверьте герметичность соединений, полностью повернув кран.
- Если шланг слишком короткий, замените его на шланг, с подходящей длиной и возможным давлением мин. 1000 кПа, (одобренный тип EN 50084).
Регулярно проверяйте впускной шланг на предмет протечек и трещин и при необходимости заменяйте его.
Стиральная машина может быть подключена без обратного клапана.

Для моделей с одним входом

Прикрепите впускной шланг к крану холодной воды и к впускному клапану на задней стороне машины, как показано на рис. 1



Рис.1

Для моделей с двойным входом

Если вы хотите подключить горячее и холодное водоснабжение (рис.2):

1. Закрепите отмеченный красным впускной шланг на кране горячей воды и впускном клапане с красным фильтром на задней стороне машины.
2. Прикрепите другой впускной шланг к крану холодной воды и к впускному клапану с синим фильтром на задней стороне машины.

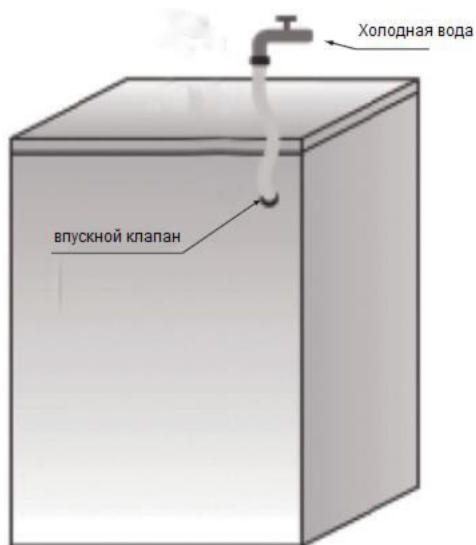

Рис. 2



Убедись:

1. Соединения надежно закреплены
 2. Не меняйте их положение (например, холодная заливка в горячий впускной клапан и наоборот).
- Если вы хотите подключить только холодную заливку, следуйте приведенным ниже инструкциям (рис. 3):

1. Вам нужен Y-образный разъем. Его можно приобрести у местного поставщика оборудования или сантехники.
2. Закрепите Y-образный соединитель на кране холодной заливки.
3. Подсоедините два впускных клапана на задней части машины к Y-образному соединителю, используя прилагаемые шланги.



Рис.3



Убедитесь, что:

- Все соединения надежно закреплены.
- Не позволяйте детям играть и находиться рядом или внутри барабана вашей стиральной машины.
- Обратите внимание, что во время циклов мойки температура поверхности дверцы иллюминатора может повышаться.
- Если вы используете прибор рядом с детьми, контролируйте их.

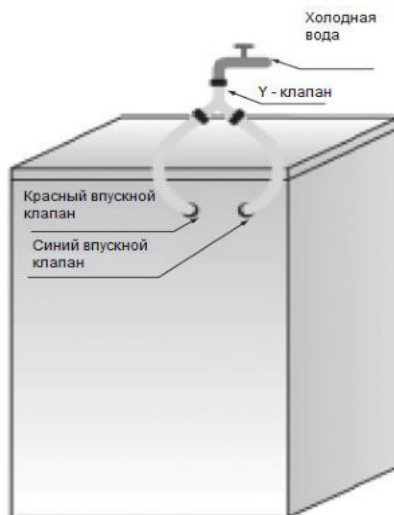
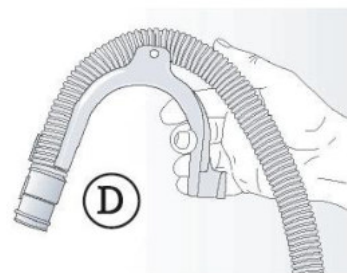
4.6 Подсоединение сливного шланга к сливу

Если сливной шланг установлен, как показано на рисунке, отсоедините его только от правого зажима:

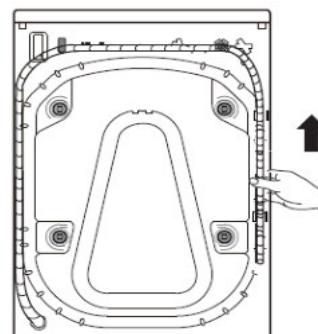

Подсоедините сливной шланг к сливному отверстию или закрепите его на краю раковины с помощью U-образного изгиба.
Установите U-образный изгиб (D), если он еще не установлен, на конце сливного шланга.



Внимание:

Если стиральная машина подключена к встроенной дренажной системе, убедитесь, что последняя оснащена вентиляционным отверстием во избежание одновременной загрузки и слива воды (эффект сифонирования). Убедитесь, что в сливном шланге нет перегибов. Закрепите шланг так, чтобы он не мог упасть. После фазы мойки машина будет сливать горячую воду. Не закрепляйте шланг в маленьких тазиках.

Для удлинения используйте шланг того же типа и закрепите соединения с помощью зажимов.

- Надежно закрепите сливной шланг, чтобы предотвратить ожоги вовремя слива воды у машины.

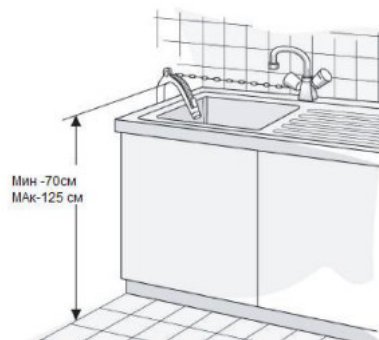

4.7 Электрическое подключение



- Электропитание должно соответствовать току машины 16А.
- Электрические соединения должны выполняться квалифицированным специалистом в соответствии с инструкциями производителя и действующими стандартными правилами техники безопасности.
- Электрические соединения должны быть выполнены в соответствии с местными правилами.
- Прибор должен быть подключен к сети через розетку с заземлением в соответствии с действующими нормами. Стиральная машина должна быть заземлена по всем правилам. Производитель не несет никакой ответственности за ущерб имуществу, травмы людям, или животным из-за несоблюдения указаний, приведенных выше.
- Не используйте удлинители или несколько розеток. Убедитесь, что емкость розетки достаточно велика для работы машины во время нагрева.
- Перед любым техническим обслуживанием стиральной машины отключите ее от электросети. После установки доступ к сетевой вилке или к отключению от сети должен быть всегда обеспечен через двухполюсный выключатель. Не используйте стиральную машину, если она была повреждена во время транспортировки. При повреждениях обратитесь в сервисную службу.
- Замена сетевого кабеля должна выполняться только сервисной службой.
- Устройство должно использоваться только в домашнем хозяйстве для предписанного использования.

5 ПЕРЕД ПЕРВОЙ СТИРКОЙ

Чтобы удалить остатки воды, после проведения испытаний производителем, мы рекомендуем выполнить короткий цикл стирки без белья, выполнив следующие действия.

- 1 Откройте кран.
- 2 Закройте дверь.



- 3 Налейте немного моющего средства (около 30 мл) в основной отсек для моющего средства
4. Выберите и запустите короткую программу стирки.

6 ПОДГОТОВКА К СТИРКЕ

6.1 Сортировка белья

По типу ткани / символу на этикетке

Хлопок, смешанные волокна, легкий уход / синтетика, шерсть, предметы для ручной стирки.

По цвету

Отдельно цветные и белые предметы. Стирайте новые цветные вещи отдельно, чтобы избежать окрашивания вещей в барабане.

По уровню загрузки

Стирайте вещи разных размеров в одной и той же загрузке, чтобы улучшить эффективность стирки и распределение в барабане.

По деликатности

Стирайте мелкие предметы (например, нейлоновые чулки, ремни и т. д.) и предметы с крючками (например, бюстгальтеры) в тканевой сумке или в наволочке на молнии. Всегда снимайте кольца для штор или стирайте занавески с кольцами внутри хлопкового пакета.

6.2 Подготовка белья к стирке

а. Очистите все карманы

Монеты, булавки и т. д. Могут повредить ваше белье, а также барабан и машину.

б. Застегните все доп. элементы одежды

Застегните молнии и пуговицы или крючки; свободные детали одежды (ремни или ленты) должны быть связаны вместе.

с. Удалите пятна

- Пятна крови, молока, яиц и т. д. обычно удаляются с помощью автоматической фазы программы.
- Для удаления пятен от красного вина, кофе, чая, травы, фруктов и т. д. Добавьте пятновыводитель в основную моечную камеру дозатора моющего средства.
- При необходимости предварительно обработайте сильно загрязненные участки пятновыводителем.

д. Окрашивание вещей

- Используйте только те красители, которые подходят для стиральных машин.
- Следуйте инструкциям производителя.
- Пластиковые и резиновые детали стиральной машины могут быть окрашены красителями.

е. Загрузка белья

- Открой дверь.
- Загружайте предметы по одному в барабан, не допускайте переполнения барабана. Соблюдайте размеры загрузки, указанные в «Таблице программ».



Примечание. Перегрузка машины приведет к неудовлетворительным результатам стирки и образованию складок.

- Закрыть дверь.

6.3 Моющие средства и добавки

Для машины с фронтальной загрузкой всегда используйте высокоэффективное моющее средство с низким уровнем вспенивания. Выбор моющего средства зависит от:

- **Типа ткани**

Хлопок, легкий уход / синтетика, деликатные предметы, шерсть.

Примечание. Используйте только специальные моющие средства для стирки шерсти.

- **Цвета**

- **Температуры стирки**

- **Степени и типа загрязнений**

Примечания:

Любые беловатые остатки на темных тканях вызваны нерастворимыми соединениями, используемыми в современных бесфосфатных порошковых моющих средствах. В этом случае отряхните или почистите ткань, или используйте жидкие моющие средства. Используйте только моющие средства и добавки, специально предназначенные для бытовых стиральных машин. При использовании средств для удаления накипи, красителей или отбеливателей для предварительной стирки убедитесь, что они подходят для использования в бытовых стиральных машинах. Средства для удаления накипи могут содержать продукты, которые могут повредить вашу стиральную машину. Не используйте растворители (например, скипидар, бензин). Не стирайте в стиральной машине ткани, обработанные растворителями или легковоспламеняющимися жидкостями.

- **Дозировки**

Следуйте рекомендациям по дозировке на упаковке моющего средства. Они зависят от:

- Степени и типа загрязнения

- Объема стирки

Следуйте инструкциям производителя моющего средства при полной загрузке;

частичной загрузки: 3/4 количества от полной загрузки;

минимальная нагрузка (около 1 кг): 1/2 объема от полной загрузки;

- Жесткости воды в вашем районе (запросите информацию у вашей компании по водоснабжению).

Мягкая вода требует меньше моющих средств, чем жесткая вода.

Внимание:

Слишком много моющего средства может привести к избыточному образованию пены, что снижает эффективность стирки. Если стиральная машина обнаружит избыток пены в барабане, она автоматически остановит стирку.

Недостаточное количество моющего средства может привести к постепенному выцветанию и приобретению серого цвета ваших вещей, а также появлению налета из кальция на системе водоснабжения, шлангах машины.

Куда положить моющее средство и добавки

Отсек для моющего средства имеет три отделения (рисунок 4)



Рис.4

**Отсек для предварительной стирки**

Моющее средство для предварительной стирки

**Отсек для основной стирки**

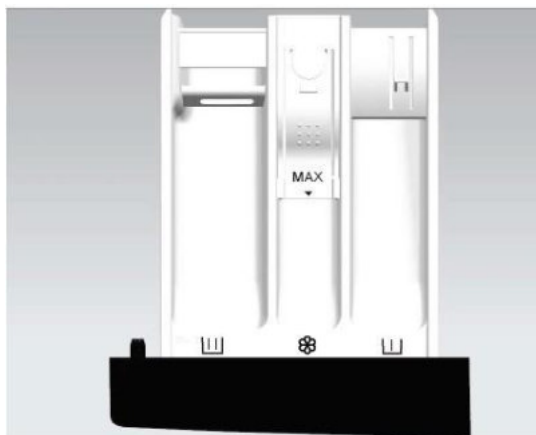
Моющее средство для основной стирки

Пятновыводитель

Умягчитель воды (класс жесткости воды 4)



**Отсек для дополнительных средств (ополаскиватель, кондиционер)**

Кондиционер

Жидкое моющее средство

Добавляйте средства только до отметки «Макс».

**Внимание:**

- Храните моющие средства и добавки в безопасном, сухом, недоступном для детей месте.
- Жидкие моющие средства можно использовать для программ с предварительной стиркой. Однако в этом случае для основной стирки необходимо использовать порошковые моющие средства.
- Не используйте жидкие моющие средства при активации функции «Отсрочка старта» (если в вашей стиральной машине есть данная функция).
- Для предотвращения передозировки средства в машине при использовании высококонцентрированного порошка и жидких моющих средств, используйте специальный шарик или пакет с моющим средством и поместите его прямо в барабан.
- При использовании средств для удаления накипи, отбеливателей или красителей убедитесь, что они подходят для стиральных машин. Средства для удаления накипи могут содержать соединения, которые могут повредить детали вашей стиральной машины.
- Не используйте растворители в стиральной машине (например, скипидар, бензин).
- Если вы используете крахмальный порошок, действуйте следующим образом:
 1. Стирайте белье, используя желаемую программу стирки.
 2. Приготовьте раствор крахмала в соответствии с инструкциями производителя крахмала.
 3. Выберите программу «Полоскание + отжим», уменьшите скорость до 800 об/мин и запустите программу.
 4. Выдвиньте ящик  для моющего средства до тех пор, пока не увидите около 3 см основной стиральной камеры.
 5. Налейте раствор крахмала в камеру основной стирки , пока вода стекает в ящик для моющего средства.
 6. Если по завершении программы в отсеке для моющего средства останутся остатки крахмала, очистите основную камеру для стирального средства.

7 ОСНОВНЫЕ ПРОГРАММЫ СТИРКИ

7.1 Таблица программ

ПРОГРАММА	Макс. загрузка (kg/kg)	Моющее средство			Выбор типа стирки				Перезагрузка (2)	Макс .скорость вращения (rpm/об.мин)
		Предв-ная стирка Ш	Основ. стирка	Конд-р	Темп-ра	Отложен. конец	Пред-ная стирка	Отжим		
Детская одежда -- , 20 - * , 40°C, 60°C, 95°C	3.0	*	Да	*	*	*	*	*	*	1000
Рубашки -- , 20 - * , 40°C, 60°C	3.0	—	Да	*	*	*	—	*	*	800
Темные вещи -- , 20 - * , 40°C, 60°C	3.0	*	Да	*	*	*	*	*	*	1000
Спортивная одежда -- , 20 - * , 40°C	3.0	*	Да	*	*	*	*	*	*	1000
Постальное белье -- , 20- * , 40°C	3.0	—	Да	*	*	*	—	*	*	600
Шелк/Деликат. ткани -- , 20- * , 40°C	2.0	—	Да	*	*	*	—	*	*	600
Очистка барабана 95°C	—	—	Да	—	—	*	—	*	*	600
Хлопок -- , 20 - * , 40°C, 60°C, 95°C	6.0	*	Да	*	*	*	*	*	*	1000
↩ Цветной хлопок -- , 20- * , 40°C, 60°C	6.0	*	Да	*	*	*	—	*	*	1000
Синтетика -- , 20- * , 40°C, 60°C	3.0	*	Да	*	*	*	*	*	*	1000
Смешанная стирка -- , 20- * , 40°C	3.0	*	Да	*	*	*	*	*	*	1000
Шерсть -- , 20- * , 40°C	2.0	—	Да	*	*	*	—	*	*	600
Быстрая стирка 15' -- , 20- * , 40°C	1.0	—	Да	*	*	*	—	*	*	800
Полоскание+ отжим	6.0	—	—	*	—	*	—	*	*	1000
Отжим	6.0	—	—	—	—	*	—	*	*	1000

*- опционально;

Да – требуется настройка;

— невозможно выбрать;

— температура не нагретой воды

(1) Для ухода за одеждой скорость отжима должна быть ограничена до 800 об/мин.

(2) «Перезагрузка в процессе» может быть выбрана, если выбрана предварительная стирка.

(3) Потребление энергии 165 кВт/ч в год на основе 220 стандартных циклов стирки для цветных программ хлопка при 60° С и 40°С при полной и частичной загрузке, а также потребление в режимах с низким энергопотреблением. Фактическое потребление энергии будет зависеть от того, как прибор используется.

Потребление воды 8800 литров в год при 220 стандартных циклах стирки для хлопковых цветных программ при 60 ° С и 40 ° С при полной и частичной загрузке. Фактическое потребление воды будет зависеть от того, как прибор используется.

7.2 Программы

Вы можете также следовать рекомендациям производителя на бирках одежды.

Детская одежда – Программа подходит для стирки детской одежды, эффективно удаляет бактерии на ткани.

Рубашки – Рубашки или блузки, сделанные из хлопка, льна, синтетических волокон или смешанных тканях.

Темные вещи – Темный легкий в уходе текстиль из хлопка.

Спортивная одежда – Спортивная одежда и одежда для отдыха из микрофибры.

Постельное белье – Машинная стирка изделий с набивкой из синтетических волокон, таких как подушки, одеяла и покрывала; также подходит для предметов, наполненных пухом.

Шелк / Деликатные ткани – Мягкие, деликатные ткани и машинная стирка шелка. (См. этикетку для стирки, прикрепленную к одежде).

Программа очистки барабана – Создана для удаления грязи и бактериальных остатков, которые могут размножиться в машине после того, как она использовалась в течение длительного периода, особенно при регулярной стирке при низкой температуре.

Хлопок – Для стирки сильно и умеренно загрязненных вещей из хлопка или льна. Для сильно загрязненных предметов выберите функцию «Предварительная стирка».

Хлопок цветной – Программа для белья со слабым или умеренным загрязнением. Температура может быть установлена отдельно; Соблюдайте инструкции, указанные на одежде. Стирайте одежду, которая соприкасается с вашей кожей при температуре 60°C. Менее загрязненное белье будет тщательно очищено при 40°C. Скорость вращения также может быть выбрана произвольно. Настройка по умолчанию – максимальная скорость вращения.

Синтетика - Умеренно загрязненная синтетика, хлопковые ткани.

Смешанная стирка – Для умеренно загрязненных хлопковых и синтетических тканей.



























Шерсть – Машинная стирка шерсти. (См. Этикетку для стирки, прикрепленную к одежде).

Быстрая стирка – Хлопок, смешанные ткани. Для стирки одежды, купленной недавно.

Полоскание + отжим – программа по умолчанию рассчитана на 2 полоскания и отжим.

Отжим – Выберите скорость вращения ручную.

7. 3 Обращайте внимание на этикетки на белье

Нормальная стирка; Деликатная стирка	Максим. Температура стирки 95°C  	Максим. Температура стирки 60°C  	Максим. Температура стирки 40°C  	Максим. Температура стирки 30°C  	Только ручная стирка 	Не стирать 
Отбеливание	Отбеливание в прохладной воде 			Отбеливание не допускается 		
Химчистка	Химчистка со всеми реагентами 	Нефтяной растворитель R11, R113 	Химчистка в керосине, чистом спирте, R113 	Химчистка запрещена 		
Глажка	Горячая глажка, Макс. t - 200°C 	Горячая глажка, Макс. t - 150°C 	Горячая глажка, Макс. t - 110°C 	Глажка запрещена 		
Сушка	Сухая сушка (расположить на ровной поверхности) 	сушить без выжимания 	Высокая температура 	Не сушить в стиральной машине 		
	сушить в подвешенном состоянии 		Низкая температура 			

8 НАСТРОЙКИ И ВАРИАНТЫ ПРОГРАММ

8.1 Добавьте моющие средства, закройте дверь и выберите программу

Добавьте моющее средство, как описано в главе 6.3 «Моющее средство и добавки», и закройте дверцу. (Пожалуйста, выберите подходящее не пенное или моющее средство с низкой степенью вспенивания)

1. Поверните кнопку выбора программ в нужное положение.
2. Дисплей времени показывает продолжительность выбранной программы (в часах и минутах).
Примечание. Фактическое время работы программы устанавливается автоматически в зависимости от стирки и может отличаться от времени, отображенного на дисплее.

8.2 Выберите вариант стирки

- Нажмите кнопку выбранного параметра один раз, и соответствующий индикатор загорится.
- Если выбранная программа и опция не могут быть объединены, эти функции не будут выбраны автоматически, и индикатор автоматически выключится.

Предварительная стирка

- Подходит для сильно загрязнений (например, почвы, пыли). Программа может продлеваться на 20 минут.

Отжим

- По умолчанию программа использует половина от максимальной скорости отжима.
- Нажмите кнопки, чтобы выбрать другие скорости вращения.

- Если выбрана скорость отжима «», заключительный процесс отжима будет отменен, и машина только сольет воду в конце программы.

Температура

• Каждая программа соответствует по умолчанию своему режиму температуры. При необходимости нажмите «Температура». для регулировки режима.

8.3 Отсрочка старта

- Функция «Отсрочка старта» позволяет запускать машину в удобное для потребителей время, например, ночью, когда электричество дешевле.
- Выберите программы, «Температура» и «Опции».
- В режиме ожидания нажмите и удерживайте «Температура» + «Отжим», чтобы войти или отменить режим «Отсрочка старта», нажмите «Температура», чтобы уменьшить время, нажмите «Отжим», чтобы увеличить время, на которое стирка должна быть отложена. После того, как функция установлена, «Температура» и «Отжим» больше не могут изменять параметры устройства. Каждый раз, когда нажимается клавишу, время изменяется на 1 час. Время, на которое можно отложить стирку составляет от 3 до 12 часов. После настройки при вращении ручки для изменения программы отложенная стирка будет отменена. Время отложенной стирки не должно быть больше времени самой стирки.
- Индикатор программы «Отсрочка старта» горит при запуске программы.
- Когда время отсрочки закончится, индикатор кнопки «Отсрочка старта» погаснет и начинается стирка.
- Чтобы отменить программу «Отсрочка старта», поверните селектор программ в другое положение, прежде чем нажимать кнопку «Старт / Пауза».

8.4 Запуск программы

• Включите и выберите нужную программу и соответствующую функциональную кнопку, затем нажмите кнопку «Старт / Пауза», чтобы запустить программу.

8.5 Перезагрузка в процессе

Нажмите кнопку «Старт / Пауза», чтобы загрузить дополнительное белье во время стирки.

- Если в процессе можно открыть дверь, индикатор замка двери будет мигать. Пока индикатор блокировки двери не погаснет, вы можете открыть дверь, чтобы загрузить одежду.
- Если индикатор блокировки двери не мигает, это значит, что текущая температура превышает 50°C, время для повторной загрузки белья кончилось.

8.6 Изменить программу или дополнительную функцию во время работы

- Поверните селектор программ в положение «Вкл./Выкл.» на 3 секунды, чтобы выключить машину;
- Перегрузите машину и выберите новую программу и опции. При необходимости выберите скорость отжима.
- Нажмите кнопку «Старт / Пауза» еще раз, чтобы запустить новую программу. Не добавляйте моющее средство.

8.7 Конец программы

Стиральная машина оснащена системой управления питанием. Продолжительность режима включения составляет 30 секунд.

- Поверните ручку выбора программ в положение «Вкл./ Выкл.» на 3 секунды, чтобы выключить машину;
- Закройте кран;
- Откройте дверь и достаньте выстиранную одежду;
- Не закрывайте дверцу машины дверцу, чтобы удалить лишнюю влагу.

8.8 Открытие / закрытие двери

- После завершения процедуры загораются индикаторы «Конец» и гаснет индикатор блокировки двери. После этого дверь можно открыть.
- Если дверь необходимо открыть, нажмите кнопку «Старт / Пауза», и если мигает индикатор блокировки двери, это показывает, что условие разблокировки выполнено; через 2 минуты индикаторы замка двери погаснут, после этого дверь можно будет открыть; если индикаторы замка двери не мигают, это означает, что условие разблокировки не выполнено; в такой ситуации, если дверь необходимо открыть, поверните селектор программ в положение « Вкл./Выкл.» на 3 секунды, чтобы выключить машину и перезапустить ее; выберите процедуру «Отжим» и

установите скорость отжима как «». После окончания процедуры индикаторы блокировки дверей погаснут, после этого дверь можно будет открыть.

- Никогда не открывайте дверь принудительно во время работы машины, в противном случае вы можете повредить замок двери.
- Чтобы открыть дверь, удерживайте ручку двери и потяните дверь. Закройте дверь, нажимая на нее без чрезмерного усилия, пока она не защелкнется.

8.9 Блокировка от детей

Для безопасности детей машина оснащена функцией блокировки от детей.

- Для запуска программы, одновременно нажмите кнопку «Отжим + Предварительная стирка»,

индикаторы «Предварительная стирка» и индикатор «» загорятся, после чего устанавливается защита от детей;

- Когда установлена блокировка от детей, все функциональные кнопки будут защищены;
- При отключении питания машины, блокировка от детей будет снята.

9 ЧИСТКА И ОБСЛУЖИВАНИЕ

9.1 Снятие фильтра

Мы рекомендуем регулярно проверять и чистить фильтр. Необходимо чистить фильтр, два или три раза в год.

Особенно:

- Если слив воды в приборе не происходит, происходит не полностью или прибор не выполняет циклы отжима.
- Если насос заблокирован посторонним предметом (например, кнопки монеты или булавки).

❗ Важно: убедитесь, что вода остыла, прежде чем сливать прибор

1. Остановите прибор и отключите его от сети.
2. В зависимости от модели снимите заглушку фильтра, крепко удерживая ее с обеих сторон, тяните ее вниз при этом чуть наклоняя вперед. Или нажмите на выступы с обеих сторон и откройте ее.
3. Разместите контейнер под фильтром.
4. Откройте фильтр, но не доставайте его полностью. Медленно поверните фильтр против часовой стрелки, пока вода не начнет вытекать.
5. Подождите, пока вся вода не будет слита.
6. Теперь полностью открутите фильтр и снимите его.
7. Очистите фильтр и камеру фильтра.
8. Убедитесь, что ротор насоса движется свободно.
9. Вставьте фильтр и закрутите его по часовой стрелке до упора.
10. Установите заглушку на место.
11. Подключите прибор еще раз.
12. Выберите программу и запустите ее.

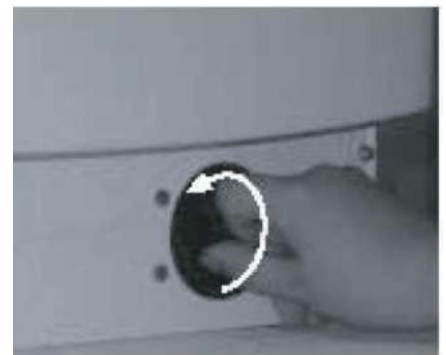

9.2 Слив остаточной воды

Прежде чем слить оставшуюся воду, выключите прибор и выньте вилку из розетки. Снимите защитную крышку фильтра. Поместите контейнер под ним.

1. Откройте фильтр, но не доставайте его полностью. Медленно поворачивайте фильтр против часовой стрелки, пока вода не начнет вытекать.
2. Подождите, пока вся вода не будет слита.
3. Теперь полностью открутите фильтр и снимите его.
4. Аккуратно наклоните прибор вперед, чтобы вода вытекла.
5. Установите фильтр на место и закрутите его по часовой стрелке до упора.
6. Установите защитную крышку.

9.3 Уход и обслуживание

Корпус машины и панель управления

- Можно мыть мягкой влажной тканью.
- Также можно использовать небольшое количество нейтрального моющего средства (не абразивного).

- Протирайте мягкой тканью.

Не используйте легковоспламеняющиеся жидкости для чистки прибора.

Отсек моющих средств

1. Нажмите на крышку сифона в отсеке для умягчителя и снимите ящик (рис. «А»).
2. Снимите сифонную крышку с отсека кондиционера для белья (рис. «В»).
3. Вымойте все детали под проточной водой.
4. Установите крышку сифона в отсек для моющего средства и установите его обратно в корпус.

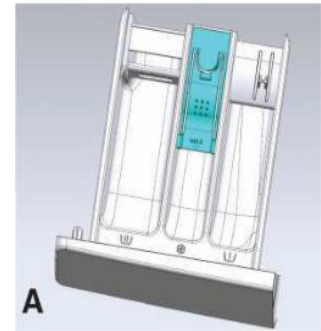

A

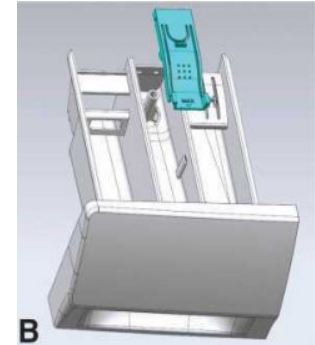

B

Фильтр

Регулярно проверяйте и чистите фильтр, по крайней мере, два или три раза в год.

Уплотнение двери

При необходимости протрите влажной тряпкой. Периодически проверяйте состояние уплотнителя двери.

Шланг подачи воды

Регулярно проверяйте шланг подачи на повреждения и трещины и при необходимости заменяйте его, используя новый шланг того же типа.

Сетчатый фильтр для подключения воды

Проверяйте и регулярно чистите.

Для стиральных машин с впускным шлангом чистка показана на Рисунках 5-7.

1. Закройте кран и ослабьте впускной шланг на кране.
 2. Очистите внутренний сетчатый фильтр и закрутите воду впускной шланг обратно на кран.
 3. Теперь открутите впускной шланг на задней части стиральной машины.
 4. Снимите сетчатый фильтр со стиральной машины.
- соединение с помощью универсальных плоскогубцев и очистите его.
5. Установите сетчатый фильтр и снова привинтите впускной шланг.
 6. Включите кран и убедитесь, что соединения полностью водонепроницаемы.



Рис.5



Рис.6



Рис.7

10 УСТРАНЕНИЕ НЕИСПРАВНОСТЕЙ

В зависимости от модели ваша стиральная машина оснащена различными автоматическими функциями безопасности. Это позволяет своевременно обнаруживать неисправности, а системе безопасности отреагировать на данные неисправности соответствующим образом. Эти ошибки часто настолько незначительны, что могут быть устранены в течение нескольких минут самостоятельно.

Стиральная машина не запускается.

Проверьте:

- Сетевая вилка вставлена в розетку.
- Стенная розетка работает исправно (для проверки используйте настольную лампу или аналогичный прибор).
- Дверь правильно закрыта.
- Кнопка «Старт / Пауза» была нажата.

Прибор останавливается во время стирки

Проверьте:

- Дверь открыта и кнопка «Старт / Пауза» не нажата. Закройте дверь и снова нажмите кнопку «Старт / Пауза».
- Убедитесь, что внутри нет избытка пены, машина не вошла в режим очистки от избыточной пены. Машина автоматически заработает снова после избавления от излишков пены в барабане.
- Система безопасности стиральной машины активирована.

Остаток моющего средства в отсеке для моющего средства в конце стирки.

Проверьте:

- Сифонная крышка правильно установлена в дозаторе моющих средств, все детали чистые.
- В машину поступает достаточное количество воды.
- Сетчатые фильтры водоснабжения не заблокированы.

Машина вибрирует во время цикла отжима.

Проверьте:

- Стиральная машина ровно и крепко стоит на всех четырех ножках.
- Транспортные болты были удалены. Перед использованием машины, обязательно, снимите все транспортные болты.

Плохой отжим

- Стиральная машина имеет систему обнаружения и коррекции дисбаланса. Если загружены отдельные тяжелые предметы (например, халаты), эта система может автоматически уменьшить скорость отжима или даже полностью прервать цикл отжима, чтобы защитить стиральную машину от повреждений.
- Если в конце цикла белье все еще слишком влажное, удалите несколько предметов белья из барабана и повторите цикл отжима.
- Избыток пены в барабане может помешать отжиму. Используйте правильное количество моющего средства.

• Убедитесь, что селектор скорости вращения не установлен в положение «»



Важно:

- Убедитесь, что все соединения надежно закреплены.
- Не позволяйте детям находиться рядом или внутри вашей стиральной машины.
- Обратите внимание, что во время циклов стирки температура поверхности иллюминатора возрастает.
- Необходимо внимательно следить за детьми, когда прибор используется рядом с ними.

Ошибка

Если машина останавливается во время программы.

Ошибка автоматически загорается на дисплее

■ - значит, что лампочка на контрольной панели горит.

□ - значит, что лампочка на контрольной панели не горит.

Неисправность дверного замка:

Загорается индикатор.

Проверьте, закрыта дверь или нет, и нажмите кнопку «Старт / Пауза»;

Если неисправность не устранена, отключите прибор от сети и обратитесь в сервисную службу

12h ■ 95	<input type="checkbox"/> 1000	<input type="checkbox"/> Дверь закрыта
9h ■ 60	<input type="checkbox"/> 800	<input type="checkbox"/> Завершение
6h ■ 40	<input type="checkbox"/> 600	<input checked="" type="checkbox"/> Отложенная стирка
3h ■ 20-*	<input checked="" type="checkbox"/> ❄	<input checked="" type="checkbox"/> Предварительная стирка

Дренажная неисправность:

Вода не откачивается.

Стиральная машина останавливается на соответствующем шаге программы.

Отключите прибор.

Проверьте:

- Проверьте отсутствие изгибов в сливном шланге;
- Убедитесь, что насос или фильтр не заблокированы.

 **ВАЖНО:** убедитесь, что вода остыла, прежде чем сливать воду из прибора.

- Убедитесь, что сливной шланг не замерз.

12h ■ 95	<input type="checkbox"/> 1000	<input type="checkbox"/> Дверь закрыта
9h ■ 60	<input type="checkbox"/> 800	<input type="checkbox"/> Завершение
6h ■ 40	<input type="checkbox"/> 600	<input checked="" type="checkbox"/> Отложенная стирка
3h ■ 20-*	<input type="checkbox"/> ❄	<input checked="" type="checkbox"/> Предварительная стирка

Электронный модуль выходит из строя:

Поверните ручку выбора программ в положение «Вкл./ Выкл.» на 3 секунды, чтобы выключить машину и выбрать нужную программу; если неисправность не устранена, отключите прибор от сети и обратитесь в сервисную службу.

Поломка температурного сенсора:

12h ■ 95	<input type="checkbox"/> 1000	<input type="checkbox"/> Дверь закрыта
9h ■ 60	<input type="checkbox"/> 800	<input checked="" type="checkbox"/> Завершение
6h ■ 40	<input type="checkbox"/> 600	<input type="checkbox"/> Отложенная стирка
3h ■ 20-*	<input type="checkbox"/> ❄	<input checked="" type="checkbox"/> Предварительная стирка

Поломка сенсора нагрева воды:

12h ■ 95	<input type="checkbox"/> 1000	<input type="checkbox"/> Дверь закрыта
9h ■ 60	<input type="checkbox"/> 800	<input checked="" type="checkbox"/> Завершение
6h ■ 40	<input type="checkbox"/> 600	<input type="checkbox"/> Отложенная стирка
3h ■ 20-*	<input type="checkbox"/> ❄	<input type="checkbox"/> Предварительная стирка

Поломка сенсора уровня воды:

12h ■ 95	<input type="radio"/> 1000	<input type="radio"/> Дверь закрыта
9h ■ 60	<input type="radio"/> 800	<input type="radio"/> Завершение
6h ■ 40	■ 600	■ Отложенная стирка
3h ■ 20-*	<input type="radio"/> ❌	■ Предварительная стирка

Поломка мотора машины:

12h ■ 95	<input type="radio"/> 1000	<input type="radio"/> Дверь закрыта
9h ■ 60	<input type="radio"/> 800	■ Завершение
6h ■ 40	<input type="radio"/> 600	■ Отложенная стирка
3h ■ 20-*	<input type="radio"/> ❌	■ Предварительная стирка

Поломка, связанная со скоростью вращения мотора машины:

12h ■ 95	<input type="radio"/> 1000	<input type="radio"/> Дверь закрыта
9h ■ 60	<input type="radio"/> 800	■ Завершение
6h ■ 40	<input type="radio"/> 600	■ Отложенная стирка
3h ■ 20-*	<input type="radio"/> ❌	<input type="radio"/> Предварительная стирка

Ошибка доступа воды:

В устройство не поступает или поступает недостаточное количество воды.

Проверьте:

- Водопроводный кран полностью открыт, и имеется достаточное давление для подачи воды.
- В водяном шланге нет перегибов.
- Сетчатые фильтры подачи воды не заблокированы.
- Водяной шланг не замерз.

После устранения проблемы перезапустите программу, снова нажав «Старт / Пауза»; если неисправность не устранена, отключите прибор от сети и обратитесь в сервисную службу.

12h ■ 95	<input type="radio"/> 1000	<input type="radio"/> Дверь закрыта
9h ■ 60	<input type="radio"/> 800	<input type="radio"/> Завершение
6h ■ 40	<input type="radio"/> 600	<input type="radio"/> Отложенная стирка
3h ■ 20-*	<input type="radio"/> ❌	■ Предварительная стирка

Высокий уровень воды

Показывает, что уровень воды слишком высокий.

Нажмите кнопку «Старт / Пауза», чтобы отменить код ошибки и запустить программу; если неисправность не устранена, отключите прибор от сети и обратитесь в сервисную службу.

12h ■ 95	<input type="checkbox"/> 1000	<input type="checkbox"/> Дверь закрыта
9h ■ 60	<input type="checkbox"/> 800	<input checked="" type="checkbox"/> Завершение
6h ■ 40	<input checked="" type="checkbox"/> 600	<input type="checkbox"/> Отложенная стирка
3h ■ 20-❄	<input type="checkbox"/> ❄	<input type="checkbox"/> Предварительная стирка

Ошибка при открытии двери

Нажмите кнопку «Старт / Пауза». Стиральная машина постарается открыть дверь. Или поверните ручку выбора программ в положение «Вкл./ Выкл.» на 3 секунды, чтобы выключить машину, и сигнал открытия дверцы отключится.

12h ■ 95	<input type="checkbox"/> 1000	<input type="checkbox"/> Дверь закрыта
9h ■ 60	<input type="checkbox"/> 800	<input checked="" type="checkbox"/> Завершение
6h ■ 40	<input type="checkbox"/> 600	<input type="checkbox"/> Отложенная стирка
3h ■ 20-❄	<input checked="" type="checkbox"/> ❄	<input type="checkbox"/> Предварительная стирка

ПОСЛЕПРОДАЖНОЕ ОБСЛУЖИВАНИЕ

Перед обращением в сервисную службу:

- Попробуйте решить проблему самостоятельно (см. «Руководство по устранению неполадок»).
- Перезапустите программу, чтобы проверить, решилась ли проблема самостоятельно.
- Если стиральная машина продолжает работать неправильно, обратитесь в сервисную службу.

11 Общие сведения

Модель	SLW SW6410
Номинальная мощность	6kg/кг
Макс. Скорость отжима	1000 rpm/об .мин
Напряжение / частота	220-240V ~ 50Hz 220-240В ~ 50Гц
Полная мощность	1800 W/Вт
Водяное давление	0.1 МПа - 1МПа 0.1Мпа-1МПа
Размеры	595 X 458 X 845
Вес (Нетто)	55kg/кг
Класс энергоэффективности	A++
Излучение бортового акустического шума, выраженное в дБ (А) относительно 1 пВт и округленное до ближайшего целого числа на этапах стирки и отжима для стандартной хлопковой программы при 60 °С при полной загрузке	58/76
Продолжительность основной стирки (мин) - стандартная программа цветной хлопок 60 °С при полной загрузке - стандартная программа цветной хлопок 60 °С при частичной загрузке - стандартная программа цветной хлопок 40 °С при частичной загрузке	265 265 230
Программное время (мин) - стандартная программа цветной хлопок 60 °С при полной загрузке - стандартная программа цветной хлопок 60 °С при частичной загрузке - стандартная программа цветной хлопок 40 °С при частичной загрузке	310 310 275
Оставшееся содержание влаги (%) - стандартная программа цветной хлопок 60 °С при полной загрузке - стандартная программа цветной хлопок 60 °С при частичной загрузке - стандартная программа цветной хлопок 40 °С при частичной загрузке	60 62 62
Потребление энергии (кВтч) - стандартная программа цветной хлопок 60 °С при полной загрузке - стандартная программа цветной хлопок 60 °С при частичной загрузке - стандартная программа цветной хлопок 40 °С при частичной загрузке	0.75 0.78 0.65
Потребление воды во время основного цикла (литры) - стандартная программа цветной хлопок 60 °С при полной загрузке - стандартная программа цветной хлопок 60 °С при частичной загрузке - стандартная программа цветной хлопок 40 °С при частичной загрузке	15 10 10
Общее потребление воды (литры) - стандартная программа цветной хлопок 60 °С при полной загрузке - стандартная программа цветной стирки хлопок 60 °С при частичной загрузке - стандартная программа цветной стирки 40 °С при частичной загрузке	45 35 35
Годовое потребление энергии (кВтч)	165
Годовое потребление воды (л)	8800
Класс эффективности центрифугирования по шкале от G (наименее эффективный) до A (наиболее эффективный)	C
Длительность спящего режима (мин)	2
Встроенный тип	нет

Потребление энергии основано на 220 стандартных циклах стирки для цветных программ хлопка при 60°C и 40°C при полной и частичной загрузке, а также потребления в режимах с низким энергопотреблением. Фактическое потребление энергии будет зависеть от того, как прибор используется.

Расход воды основан на 220 стандартных циклах стирки для хлопковых цветных программ при 60°C и 40°C при полной и частичной загрузке. Фактическое потребление воды будет зависеть от того, как прибор используется.

«Стандартная программа цветной хлопок 60°C» и «Цветной хлопок 40°C» являются стандартными программами стирки, к которым относится информация на этикетке и в брошюре, и эти программы подходят для стирки хлопка, с нормальным загрязнением и являются наиболее эффективными программами с точки зрения комбинированного потребления энергии и воды. Потребляемая мощность в выключенном режиме составляет 0,49 Вт, а в левом режиме - 0,49 Вт.

Тип моющих средств подходит для различных температур стирки.

Производитель не берет на себя ответственность за ошибки в данной инструкции, возникшие в процессе печати. Производитель имеет право вносить в свои изделия изменения, которые он сочтет полезными для своих изделий, сохраняя при этом основные характеристики.

Страна происхождения – Китай.

Изготовитель: Hisense (Shandong) Refrigerator Co., Ltd/Хайсенсе (Шаньдун) Рефриджератор Ко., Лтд, No. 8 Hisense Road, Nancun Town, Pingdu, Qingdao, Shandong, P.R. China/№8 Хайсенсе Роад, Нанцун Таун, Пинду, Циндао, Шаньдун, Китай

Импортер: ООО "ШМИТ КОМПАНИ" (ИНН/КПП: 9701028836/772201001, ОГРН 1167746066509, Юридический, фактический и почтовый адрес: 109052, г. Москва, ул. Смирновская, д. 25, стр.12, ком. 07)

Организация, уполномоченная на принятие претензий от покупателя:

ООО "ШМИТ КОМПАНИ" (ИНН/КПП: 9701028836/772201001, ОГРН 1167746066509, Юридический, фактический и почтовый адрес: 109052, г. Москва, ул. Смирновская, д. 25, стр.12, ком. 07)

При возникновении гарантийного случая необходимо обращаться в авторизованные сервисные центры. Список авторизованных сервисных центров обслуживания в Вашем городе указан в данном руководстве по эксплуатации. Если в Вашем городе отсутствует авторизованный сервисный центр, Вам следует обратиться в магазин, где Вы приобрели товар.

Получить информацию о сервисном обслуживании в Вашем городе Вы можете по телефонам:

Горячей линии: 8 800 350 14 01

Сервисной поддержке: 8 (499) 113-42-42

WhatsApp: 8 (499) 281-65-87

и на сайте www.schaublorenz.ru

Срок гарантии – 12 месяцев

Срок службы – 5 лет

Дата изготовления – указана на изделии.

Настоящая информация является частью сопроводительной технической документации, прилагаемой к товару. Изготовитель постоянно работает над совершенствованием конструкции и технических характеристик выпускаемой продукции.

Изготовитель оставляет за собой право на внесение изменений в конструкцию, оснащение и технические характеристики прибора без предварительного уведомления. Ассортимент выпускаемой продукции постоянно обновляется и расширяется, информация в настоящем издании может периодически меняться.

По истечении срока службы техника не обслуживается, запасные части не поставляются, авторизованный центр вправе отказать в ремонте. Дальнейшая эксплуатация может повлечь невозможность нормального использования товара. Товар необходимо передать специализированным компаниям, которые занимаются утилизацией данного вида продукции.



Утилизация упаковки

Упаковка изготовлена из экологически чистых материалов, которые можно без ущерба для окружающей среды подвергать переработке, складировать на специальных полигонах для хранения отходов и утилизировать. Упаковочные материалы имеют соответствующую маркировку.

Отслужившее изделие нужно сделать непригодным для использования. Для этого отсоедините прибор от электросети и обрежьте присоединенный кабель, так как он может представлять опасность для играющих детей.

Символ на изделии или его упаковке указывает, что оно не подлежит утилизации в качестве бытовых отходов. Изделие следует сдать в соответствующий пункт приема электронного и электрооборудования для последующей утилизации. Соблюдая правила утилизации изделия, вы сможете предотвратить причинение ущерба окружающей среде и здоровью людей, который возможен вследствие неподобающего обращения с подобными отходами. За более подробной информацией об утилизации изделия просьба обращаться к местным властям, в службу по вывозу и утилизации отходов или в магазин, в котором вы приобрели изделие.

