



BOSCH

СТИРАЛЬНО-СУШИЛЬНАЯ МАШИНА

WDU2853KPL

**[RU] Инструкция по использованию
и монтажу устройства**

Ваша новая стирально-сушильная машина

Поздравляем Вас с приобретением стирально-сушильной машины Bosch. Внимательно прочтите данную инструкцию, чтобы знать о всех преимуществах нового устройства и эффективно пользоваться ими.

Каждое устройство, которое сошло с конвейера нашего завода, тщательно проверяется на работоспособность и состояние, чтобы соответствовать высоким стандартам качества техники Bosch.



Перед использованием устройства особое внимание обратите на разделы, касающиеся эксплуатации и настройки!

Представление данных



ОСТОРОЖНО!

Такое сочетание символа и предупреждения указывает на потенциально опасную ситуацию. Несоблюдение мер предосторожности может привести к травме или даже смерти.

ВНИМАНИЕ!

Это предупреждение также указывает на потенциально опасную ситуацию. Несоблюдение мер предосторожности может привести к повреждению имущества или загрязнению окружающей среды.

Совет / Примечание

Советы по оптимальной эксплуатации устройства / Полезная информация.

1. 2. 3. / a) b) c)

Отдельные пункты перечня обозначаются цифрами или буквами.



Пункты перечня также могут обозначаться маркером или дефисом.

Оглавление

Использование по назначению	4
Безопасность	4
Охрана окружающей среды.....	11
Установка и подключение устройства.....	13
Знакомство с устройством	25
Бельё.....	27
Средства для стирки и ухода за устройством	29
Программы	30
Настройки по умолчанию	38
Дополнительные программы	40
Обслуживание устройства	43
Настройка устройства	50
Датчики	53
Очистка и уход.....	53
Неисправности и способы их устранения	58
Параметры потребления.....	63
Технические данные	63

Использование по назначению

- Устройство предназначено только для бытового использования.
- Не устанавливайте и не используйте устройство в местах с отрицательными температурами или на открытом воздухе. В противном случае оставшаяся внутри него вода может замёрзнуть и повредить устройства, а замёрзшие шланги могут порваться или лопнуть.
- Устройство можно использовать только для стирки текстильных изделий, допускающих машинную стирку, и изделий из шерсти, допускающих ручную стирку, в соответствии с информацией, указанной на этикетке. Запрещается использовать устройство не по назначению.
- Устройство можно использовать только для сушки текстильных изделий, рассчитанных на сушку в сушильных машинах и стирку в воде, и придания им свежести. Не используйте устройство в иных целях.
- Используйте устройство с применением водопроводной воды и стандартных моющих средств, а также средств по уходу, имеющихся в продаже.
- Устанавливайте устройство на высоте до 4000 м над уровнем моря.

Перед включением устройства:

1. Проверьте его на отсутствие видимых повреждений. Не используйте устройство, если оно повреждено. При возникновении каких-либо проблем обратитесь в сервисный центр.
2. Изучите данную инструкцию и остальную документацию, прилагаемую к устройству.
3. Сохраните все источники информации для себя и для других пользователей устройства.

Безопасность

Приведённые ниже указания и предупреждения относительно техники безопасности служат для минимизации риска получения травм и повреждения Вашего имущества. Учитывайте их при установке, обслуживании, очистке и эксплуатации устройства. Своевременно принимайте меры предосторожности и проявляйте должную осторожность.

Дети / Другие люди / Животные



ОСТОРОЖНО!
Риск для жизни

Дети и другие лица, не способные оценить риски, связанные с использованием устройства, могут получить травму или оказаться в опасной для жизни ситуации.

- Это устройство разрешено использовать детям в возрасте от 8 лет, лицам с ограниченными физическими, сенсорными или умственными способностями, а также лицам, не имеющим достаточного опыта в эксплуатации, если они находятся под присмотром или проинструктированы относительно безопасного использования устройства и осознают потенциальную опасность от его использования.

- Дети не должны играть с устройством.
- Дети не должны без присмотра выполнять какие-либо действия по очистке и техническому обслуживанию устройства.
- Дети и другие лица, не способные оценить риски, связанные с использованием устройства, не должны оставаться без присмотра рядом с устройством.



ОСТОРОЖНО!
Риск для жизни

Дети могут запереться в устройстве и подвергнуть себя смертельной опасности.

- Не размещайте устройство за дверями, которые могут помешать открытию дверцы устройства или затруднить его.
- Выньте сетевой кабель используемого устройства из розетки, перережьте его и сломайте замок дверцы устройства, чтобы она не могла закрыться.



ОСТОРОЖНО!
Риск удушья

Дети могут проглотить мелкие детали или подавиться ими, что приведёт к удушью.

- Храните мелкие детали в недоступном для детей месте.
- Не позволяйте детям играть с мелкими деталями.



ОСТОРОЖНО!
Риск отравления

Моющие средства и средства для ухода могут вызвать отравление при проглатывании.

- При случайном проглатывании обратитесь за медицинской помощью.
- Храните моющие средства и средства для ухода в недоступном для детей месте.



ОСТОРОЖНО!
Риск химических ожогов

Моющие средства и средства для ухода могут выплеснуться из устройства при открытии отсека для моющих средств и при контакте с глазами или кожей вызвать раздражение.

- В случае контакта с моющими средствами или средствами для ухода тщательно промойте глаза или кожу чистой водой.
- Храните моющие средства и средства для ухода в недоступном для детей месте.

Инсталляция



ОСТОРОЖНО!

**Риск поражения электрическим током /
возгорания / материального ущерба /
повреждения устройства**

Неправильная установка устройства представляет серьёзную опасность.

- Напряжение в розетке должно соответствовать напряжению, указанному на устройстве (в паспортной табличке). Уровни нагрузки и требуемая защита предохранителями указаны в паспортной табличке.
- Устройство не должно получать питание от внешнего переключающего устройства, например таймера, или подключаться к цепи, которая постоянно подключается и отключается от сети электропитания.
- Вилка сетевого кабеля должна быть совместима с розеткой, имеющей заземляющие контакты, а заземление должно быть выполнено правильно.
- При установке устройства должен использоваться кабель с подходящим сечением.
- Вилка сетевого кабеля всегда должна быть в свободном доступе. Если это невозможно, для соблюдения правил техники безопасности в постоянно подключённую установку необходимо подсоединить выключатель (двухполюсный), соответствующий правилам электромонтажа.
- При использовании стационарного автоматического выключателя применяйте только один тип, обозначенный символом . Наличие этой маркировки является единственным способом гарантировать его соответствие всем применяемым нормам.



ОСТОРОЖНО!

**Риск поражения электрическим током /
возгорания / материального ущерба /
повреждения устройства**

Повреждение или модификация сетевого кабеля может привести к поражению электрическим током, короткому замыканию или возгоранию из-за перегрева.

- Не перекручивайте, не сдавливайте и не модифицируйте сетевой кабель, держите его вдали от источников тепла.



ОСТОРОЖНО!

**Риск возгорания / материального ущерба /
повреждения устройства**

Использование удлинителей или разветвителей может привести к возгоранию из-за перегрева или короткого замыкания.

- Подключайте устройство непосредственно к розетке, имеющей правильно выполненное заземление.
- Не используйте удлинители, а также несколько розеток.



ОСТОРОЖНО!

Риск причинения вреда здоровью / материального ущерба / повреждения устройства

Во время использования устройство может вибрировать или двигаться, что чревато травмами или повреждением имущества.

- Поместите устройство на чистую, ровную и твёрдую поверхность, выровняйте с помощью спиртового уровня, а затем зафиксируйте его в ровном положении с помощью ввинчивающихся ножек.

Если перемещать устройство, держась за выступающие элементы, например дверцы, они могут сломаться.

- Не перемещайте устройство, держась за выступающие элементы.



ОСТОРОЖНО!

Риск получения травмы

Большой вес устройства может привести к травме.

- Не поднимайте устройство в одиночку.

Прикосновение к острым краям устройства может привести к травме.

- Не прикасайтесь к острым краям устройства.
- При установке и транспортировке устройства надевайте защитные перчатки.

Если шланг или сетевой кабель неправильно смонтированы, есть риск споткнуться о них, что приведёт к травме.

- Прокладывайте шланги и сетевые кабели таким образом, чтобы не было риска споткнуться о них.

ВНИМАНИЕ!

Риск материального ущерба / повреждения устройства

Слишком низкое или слишком высокое давление воды может негативно сказаться на работе устройства.

- Убедитесь, что давление воды в системе водоснабжения составляет не менее 100 кПа (1 бар) и не более 1000 кПа (10 бар).

Модификация или повреждение водяных шлангов может привести к материальному ущербу и повреждению оборудования.

- Никогда не перегибайте, не сдавливайте, не модифицируйте и не обрезайте водяные шланги.

Использование шлангов других марок для подключения устройства к водопроводу может привести к материальному ущербу или повреждению устройства.

- Используйте только прилагаемые или оригинальные сменные водяные шланги.

На время транспортировки устройство оснащается транспортировочными фиксаторами. Если их не снять перед использованием устройства, это может привести к его повреждению.

- Перед первым использованием устройства снимите все транспортировочные фиксаторы. Обязательно сохраните их.
- Если устройство необходимо транспортировать снова, оснастите его транспортировочными фиксаторами во избежание повреждений.

Обслуживание



ОСТОРОЖНО!

Риск взрыва / возгорания

Вещи, которые контактировали с растворителем, маслом, воском, средством для удаления воска, краской, жиром или пятновыводителем, могут воспламениться во время сушки или спровоцировать взрыв устройства.

- Перед сушкой тщательно промойте бельё в тёплой воде с моющим средством.
- Не сушите в устройстве бельё, которое не было предварительно выстирано.
- Не кладите в устройство бельё, для чистки которого использовались промышленные химикаты.



ОСТОРОЖНО!

Риск взрыва / возгорания

Бельё, обработанное чистящими средствами, содержащими растворители (например, средствами для удаления ржавчины, чистящими растворителями) может стать причиной взрыва в барабане.

- Перед стиркой в устройстве тщательно промойте такое бельё водой.

Некоторые предметы, оставшиеся в карманах, могут воспламениться во время сушки и стать причиной возгорания или взрыва устройства.

- Проверьте, чтобы в карманах одежды не оставались зажигалки и спички.

Угольная пыль или мука рядом с устройством могут спровоцировать взрыв.

- Поддерживайте чистоту вокруг устройства во время работы.

**ОСТОРОЖНО!****Риск возгорания / материального ущерба / повреждения устройства**

Если программа будет прервана до завершения цикла сушки, бельё не успеет должным образом остыть и может воспламениться.

- Во время завершающей части цикла сушки бельё в барабане не нагревается (происходит его охлаждение). Это необходимо для того, чтобы бельё не нагревалось до температуры, способной повредить его.
- Не выключайте устройство до завершения цикла сушки, если все предметы не вынуты из барабана и не разложены (для отвода из них тепла).

**ОСТОРОЖНО!****Риск отравления**

Использование чистящих средств, содержащих растворители, может привести к образованию токсичных паров.

- Не используйте чистящие средства, содержащие растворители.

**ОСТОРОЖНО!****Риск получения травмы**

Под массой тела человека крышка может сломаться.

- Не наступайте и не взбирайтесь на устройство.

Если сесть на открытую дверцу или прислониться к ней, устройство может опрокинуться.

- Не садитесь на дверцу устройства и не прислоняйтесь к ней.
- Не кладите никакие предметы на дверцу устройства.

Дотронувшись до вращающегося барабана, можно получить травму.

- Подождите, пока барабан полностью остановится.

**ОСТОРОЖНО!****Риск ожогов**

Во время стирки при высокой температуре раствор моющего средства сильно нагревается.

- Не прикасайтесь к горячему раствору моющего средства (например, при сливе его в раковину).

**ОСТОРОЖНО!****Риск химических ожогов**

Если отсек для моющих средств оставить открытым во время работы устройства, моющие средства и кондиционеры для белья могут выплеснуться.

- В случае попадания в глаза или на кожу моющего средства или кондиционера для белья, тщательно промойте глаза или кожу водой.
- При случайном проглатывании моющего средства или кондиционера для белья обратитесь к врачу.

ВНИМАНИЕ!

Риск материального ущерба / повреждения устройства

Если объём загрузки белья превышает допустимое значение, устройство может работать неправильно. Как следствие, возможно причинение материального ущерба или повреждение устройства.

- Не превышайте установленный программой объём загрузки сухого белья.

Пенопласт или поролон при сушке в устройстве могут деформироваться или расплавиться.

- Не сушите в устройстве предметы, содержащие пенопласт или поролон.

Если в устройство залито неправильное количество моющего средства или кондиционера для белья, это может привести к материальному ущербу или повреждению устройства.

- Соблюдайте дозировку моющего средства или кондиционера для белья в соответствии с рекомендациями производителя.

Очистка и уход за устройством



ОСТОРОЖНО!
Риск для жизни

Устройство подключено к сети электропитания. Прикосновение к частям, которые находятся под напряжением, несёт угрозу поражения электрическим током.

- По завершении работы выключайте устройство. Отключайте его от сети электропитания, вытаскивая вилку из розетки.
- Не беритесь за вилку сетевого кабеля мокрыми руками.
- Вынимая вилку из розетки, держитесь именно за неё. Не тяните за сетевой кабель, который может быть повреждён.
- Не вносите технические изменения в устройство или его компоненты.
- Любой ремонт или другие работы на устройстве (в том числе замена сетевого кабеля) должны выполняться только квалифицированным специалистом.



ОСТОРОЖНО!
Риск отравления

Использование чистящих средств, содержащих растворители, может привести к образованию токсичных паров.

- Не используйте чистящие средства, содержащие растворители.



ОСТОРОЖНО!

Риск поражения электрическим током / материального ущерба / повреждения устройства

Проникновение влаги может привести к короткому замыканию.

- Не используйте паровые очистители или очистители с высоким давлением, шланги или распылительные форсунки для очистки устройства.



ОСТОРОЖНО!

Риск причинения вреда здоровью / материального ущерба / повреждения устройства

Использование запасных частей и аксессуаров других марок опасно и может привести к нанесению вреда здоровью, материальному ущербу или повреждению устройства.

- В целях обеспечения безопасности следует использовать только оригинальные запасные части.

ВНИМАНИЕ!

Риск материального ущерба / повреждения устройства

Средства для чистки тканей и пропитки (например, пятновыводители, спреи для предварительной стирки и т.д.) могут вызвать повреждения при контакте с поверхностями устройства.

- Не допускайте контакта таких веществ с устройством.
- Очищайте устройство только водой и влажной тряпкой.
- Незамедлительно удаляйте все средства для чистки тканей и пропитки в случае их попадания на поверхность устройства.

Охрана окружающей среды

Упаковка / Использованное устройство



Данное устройство маркировано в соответствии с Европейской Директивой 2012/09/ЕС и Законом Польши от 11 сентября 2015 г. «Об отходах электрического и электронного оборудования» (Законодательный вестник от 23 октября 2015 г., поз. 11688) символом перечеркнутого контейнера для мусора. Такая маркировка сообщает о том, что данное оборудование после использования нельзя выбрасывать вместе с другими бытовыми отходами. Пользователь обязан передать его сборщикам отходов электрического и электронного оборудования. Сборщики, включая местные пункты сбора, магазины и коммунальные предприятия, создают соответствующую систему, позволяющую утилизировать это оборудование. Правильное обращение с отходами электрического и электронного оборудования способствует предотвращению последствий, вредных для здоровья человека и окружающей среды, возникающих в результате присутствия опасных компонентов и неправильного хранения и переработки такого оборудования.

Сохранение энергии и природных ресурсов

Следуйте этим рекомендациям, чтобы Ваше устройство потребляло меньше электроэнергии и воды. Выбирайте программы с более низкими температурами и максимально используйте мощность устройства.

Потребление электроэнергии и воды должно быть оптимальным.

- Используйте настройки программы для экономии.

После изменения настроек используемой в данный момент программы на дисплее отображается прогнозируемое потребление моющего средства.

- Добавляйте моющее средство в зависимости от степени загрязнения белья.

При загрязнениях лёгкой и обычной степени требуется меньше моющего средства.

- Соблюдайте дозировку моющего средства, рекомендованную производителем.

Для стирки вещей с загрязнениями лёгкой и обычной степени рекомендуется уменьшить температуру.

- При более низких температурах устройство потребляет меньше энергии. Для устранения загрязнений лёгкой и обычной степени можно установить температуру стирки ниже, чем указано на этикетке изделия.

Если после стирки бельё будет сушиться в сушильной машине, установите максимальную скорость отжима.

- Чем суше бельё, тем меньше время работы программы сушки, что снижает потребление энергии. Более высокая скорость отжима снижает влажность белья, но усиливает шум при отжиме.

По возможности стирайте без использования функции предварительной стирки.

- Стирка с функцией предварительной стирки увеличивает время работы программы, а также потребление электроэнергии и воды.

Устройство имеет функцию непрерывного автоматического регулирования нагрузки.

- В зависимости от типа ткани и объёма загрузки функция непрерывного автоматического регулирования загрузки оптимизирует расход воды и время работы программы.

Автоматическое выключение

Если устройство не используется в течение длительного времени (около 5 мин), оно автоматически выключается (в зависимости от уровня воды в устройстве) перед началом и окончанием программы. Нажмите кнопку питания  ещё раз, чтобы включить устройство.

Установка и подключение устройства

Стандартные аксессуары

Примечание. Убедитесь, что устройство не было повреждено во время транспортировки. Никогда не используйте повреждённое устройство. Если у Вас есть какие-либо вопросы, обратитесь в компанию, у которой Вы приобрели устройство.

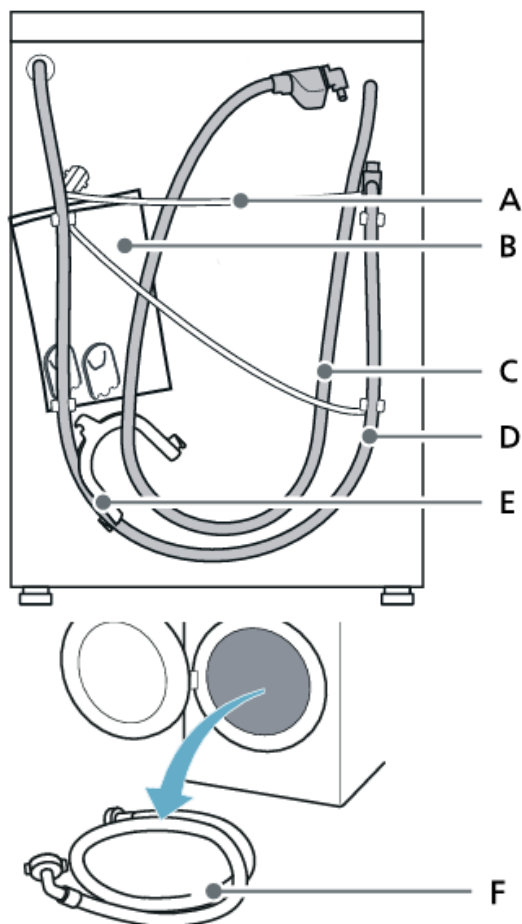

A – сетевой кабель

B – пакет:

- инструкция по эксплуатации и монтажу устройства;
- каталог с расположением точек обслуживания*;
- гарантия*;
- приложение к инструкции по эксплуатации и монтажу устройства*;
- заглушки для отверстий после снятия транспортировочных фиксаторов;
- инструкция по установке приложения Home Connect.

C – Шланг подачи воды на моделях Aqua-Stop

D – Сливной шланг

E – Ушко для сливного шланга*

F – Шланг подачи холодной воды на моделях Standard/Aqua-Secure

*В зависимости от модели.

Кроме того, для подсоединения сливного шланга к сифону необходим хомут диаметром 24–40 мм, который продается в специализированных магазинах.

Полезные инструменты:

- уровень для выравнивания устройства;
- гаечный ключ с раствором WAF13 для отвинчивания транспортировочных фиксаторов и WAF17 для регулировки ножек устройства.

Безопасность



ОСТОРОЖНО! **Риск получения травмы**

Большой вес устройства может привести к травме.

- Не поднимайте устройство в одиночку.

Если перемещать устройство, держась за выступающие элементы (например, за дверцы), они могут сломаться, что приведёт к травме.

- Не перемещайте устройство, держась за выступающие элементы.

Если шланг или сетевой кабель неправильно смонтированы, есть риск споткнуться о них, что приведёт к травме.

- Прокладывайте шланги и сетевые кабели таким образом, чтобы не было риска споткнуться о них.

ВНИМАНИЕ!

Риск повреждения устройства

Замёрзшие шланги могут лопнуть.

- Не устанавливайте устройство в местах, где существует риск понижения температуры ниже 0°C.

ВНИМАНИЕ!

Риск повреждения устройства

Точки подключения наливного и сливного шланга находятся под высоким давлением.

- Во избежание утечек или повреждений, вызванных пролитой водой, следуйте инструкциям в этом разделе.

Рекомендации:

- Помимо описанных здесь рекомендаций по безопасности, у поставщика воды и электричества в Вашем регионе могут быть особые требования к безопасности, которые следует уточнить.
- В случае сомнений поручите подключение устройства специалисту.

Монтажная поверхность

Примечание. Устройство должно стоять ровно и устойчиво, не имея возможности перемещаться.

- Поверхность на месте установки должна быть твёрдой и ровной.

- Мягкие полы и полы, покрытые ковром или ковролином, не являются подходящим основанием.

Установка на основание или пол из деревянных балок

ВНИМАНИЕ!

Риск повреждения устройства

Устройство может «блуждать» и падать во время отжима.

- Ножки устройства должны быть закреплены крепёжными скобами (артикулы для заказа: WMZ 2200, WX 975600, CZ 110600, Z 7080X0).

Примечание. На полах с деревянными балками устройство следует размещать:

- по возможности в углу;
- на водонепроницаемой деревянной доске (толщиной не менее 30 мм), прикрученной к полу.

Установка устройства в кухне



ОСТОРОЖНО!
Риск для жизни

При прикосновении к частям, находящимся под напряжением, существует риск поражения электрическим током.

- Не снимайте крышку устройства.

Рекомендации:

- Требуемая ширина ниши составляет 60 см.
- Устанавливайте устройство только под цельную столешницу, которая надёжно прикреплена к соседним шкафам.

Снятие первых транспортировочных фиксаторов

ВНИМАНИЕ!

Риск повреждения устройства

На время транспортировки устройство оснащается транспортировочными фиксаторами. Если их не снять перед использованием устройства, это может привести к его повреждению.

- Перед первым использованием устройства снимите все транспортировочные фиксаторы. Обязательно сохраните их.
- Если устройство необходимо транспортировать снова, оснастите его транспортировочными фиксаторами во избежание повреждений.

Примечание. Болты (винты), снятые вместе с втулками, следует хранить в надёжном месте.

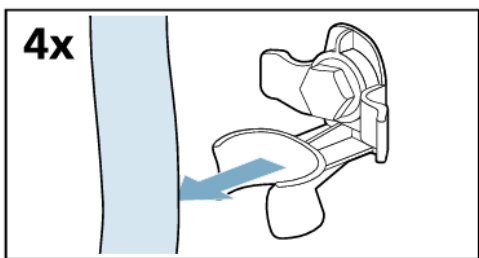
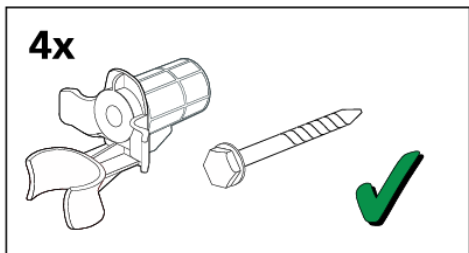

1. Снимите шланги с держателей.

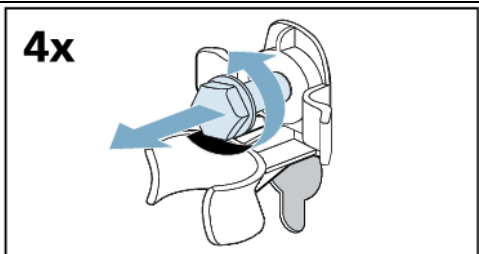

2. Отвинтите и снимите все болты.

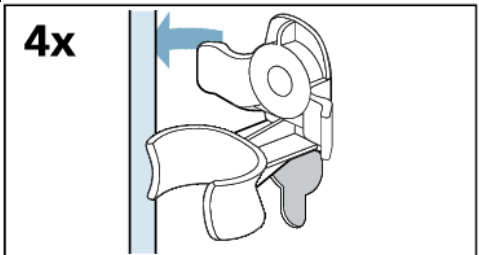

a) Снимите сетевой кабель с держателей.

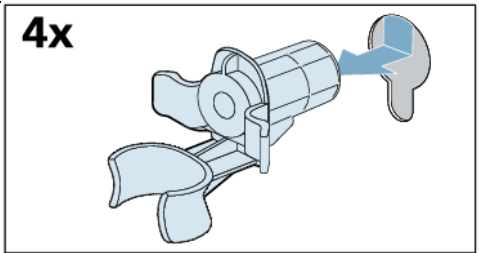

b) Снимите втулки

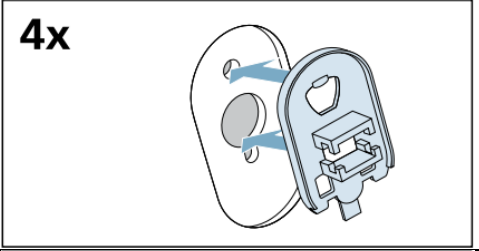

3. Наденьте заглушки.

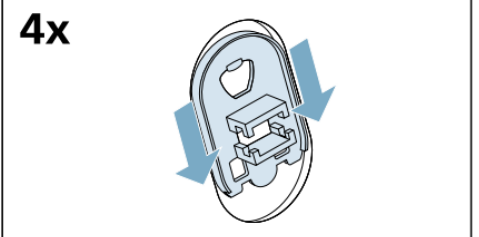

4. Надёжно установите заглушки на свои места и зафиксируйте их, нажав на защёлки-крючки.

Снятие оставшихся транспортировочных фиксаторов

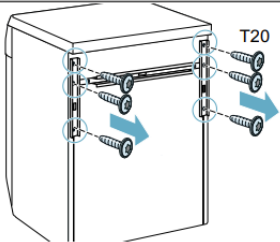
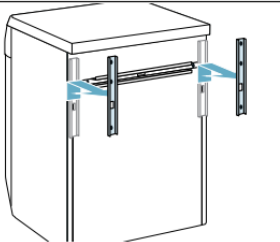
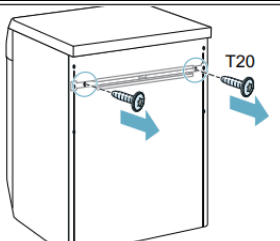
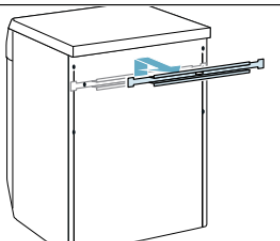
<p>6x</p> 	<p>1. Отвинтите и снимите все болты с вертикальных транспортировочных фиксаторов.</p>
<p>2x</p> 	<p>2. Снимите транспортировочные фиксаторы.</p>
<p>2x</p> 	<p>3. Отвинтите и снимите винты с поперечно портного замка.</p>
	<p>4. Снимите транспортировочные фиксаторы.</p>

Длина шланга и сетевого кабеля

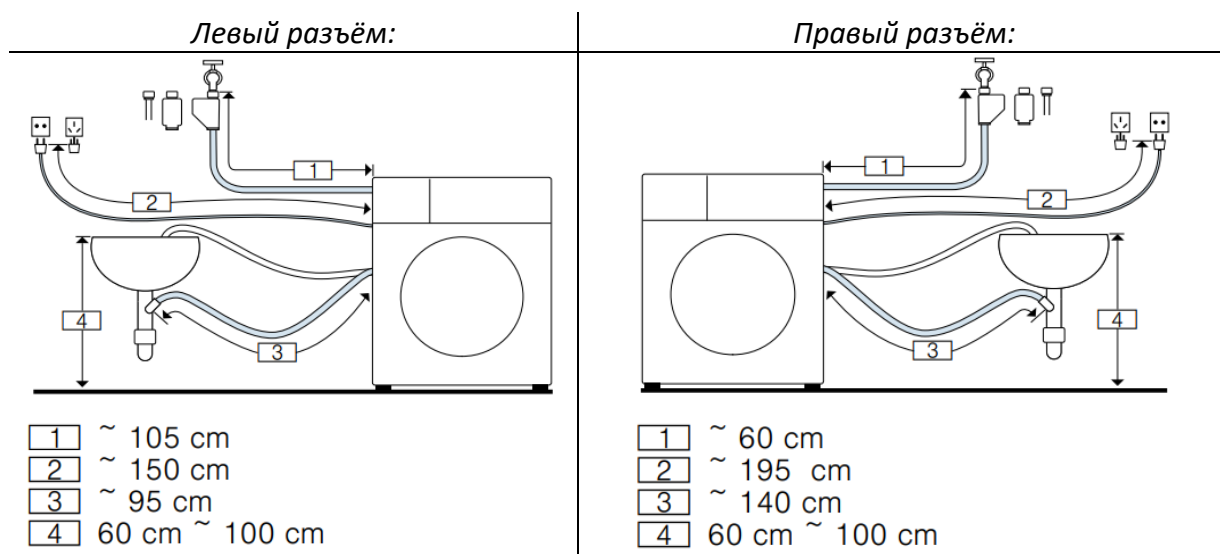

Примечание. В сервисных центрах или специализированных магазинах приобретите следующие аксессуары:

- удлинитель Aqua-Stop или шланг подачи холодной воды длиной около 2,5 м (артикул WMZ2381);
- более длинный наливной шланг (длиной около 2,2 м) для стандартной модели.

Подача воды



ОСТОРОЖНО!
Риск для жизни

При прикосновении к частям, находящимся под напряжением, существует риск поражения электрическим током.

- Если модель устройства предполагает наличие предохранительного клапана Aqua-Stop, не погружайте его в воду, поскольку внутри него есть электроклапан.

При подключении устройства соблюдайте следующие правила:

- Устройство должно заполняться только холодной водой.
- Не подключайте устройство к крану для подачи горячей и холодной воды, а также к бойлеру для водяного отопления.
- Не используйте повторно шланг, бывший в употреблении.
- Используйте шланг, входящий в комплект поставки вместе с устройством, или приобретённый в специализированной точке продаж.
- Никогда не перегибайте, не сдавливайте, не модифицируйте и не обрезайте водяной шланг.
- С осторожностью выполняйте все винтовые соединения. Помните, что чрезмерное затягивание таких соединений с помощью инструментов (клещей) может повредить резьбу.

Давление воды в системе водоснабжения

Минимальное: 100 кПа (1 бар).

Максимальное: 1000 кПа (10 бар).

Когда водяной кран открыт, поток воды составляет не менее 8 л/мин. Если поток воды интенсивнее, кран следует прикрыть, чтобы снизить давление.

Подключение

1. Подсоедините шланг подачи воды к крану ($\frac{3}{4}$ " = 26,4 мм) и к устройству.

- Модель: стандартная

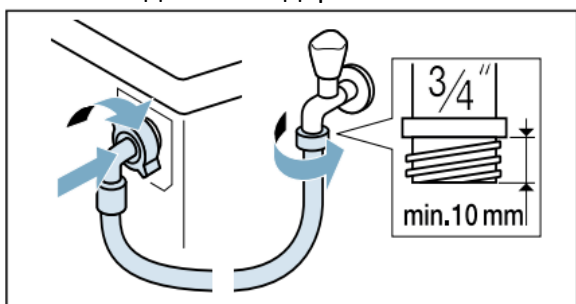

- Модель: Aqua-Secure

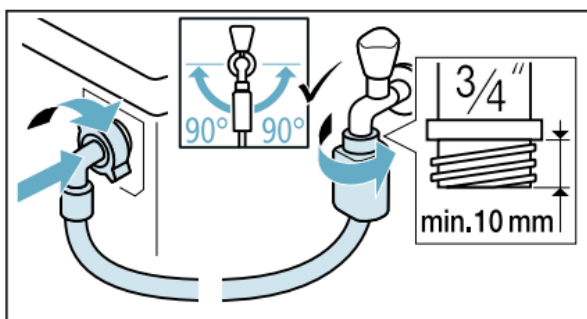

- Модель: Aqua-Stop

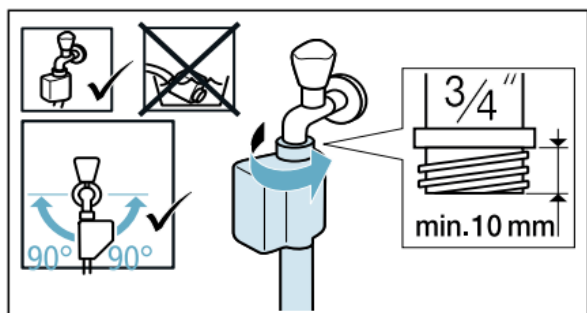

Примечание. Подключите также внешний фильтр для воды (в зависимости от модели) между наливным шлангом и водяным краном. Фильтр удаляет из воды твёрдые частицы. Его необходимо регулярно очищать. Это предотвратит засорение.

2. Осторожно откройте водяной кран для проверки герметичности соединения. Резьбовое соединение остаётся под давлением водопроводной воды.

Слив воды



ОСТОРОЖНО!
Риск ожогов

Во время стирки при высокой температуре раствор моющего средства сильно нагревается.

- Не прикасайтесь к горячему раствору моющего средства (например, при сливе его в раковину).

ВНИМАНИЕ!

Риск материального ущерба

Во время слива из-за давления шланг может сорваться.

- Закрепите сливной шланг так, чтобы он держался надёжно.

ВНИМАНИЕ!

Риск повреждения устройства / белья

Если конец сливного шланга погружён в слитую воду, откачивающий насос может засосать воду обратно, повредив устройство или бельё.

- Убедитесь в том, что раковина не засорена.
- Следите за тем, чтобы конец сливного шланга не был погружён в слитую воду.
- Вода должна сливаться в достаточно быстром темпе.

Примечание. Не сгибайте и не натягивайте сливной шланг.

Подсоединение наливного шланга

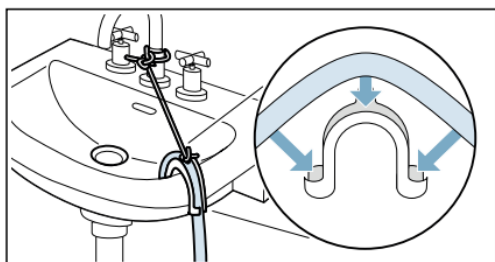

Слив в сифон: закрепите место соединения хомутом (24–40 мм).

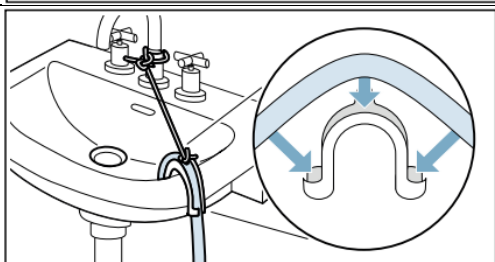

Слив в раковину: закрепите и зафиксируйте сливной шланг держателем (артикул держателя: 00655300).

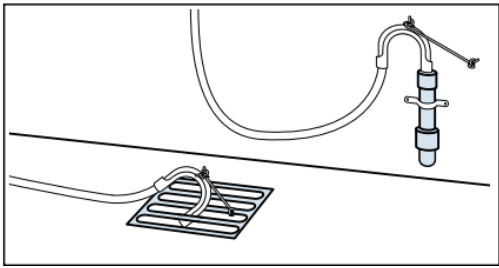

Слив воды в пластиковую трубу с резиновым хомутом или в канал для сточных вод: закрепите и зафиксируйте сливной шланг держателем.

Примечание. Пластиковая труба не входит в стандартную комплектацию устройства и приобретается отдельно.

Выравнивание устройства

Выровняйте устройство при помощи уровня. Неправильное выравнивание может вызывать сильный шум, вибрацию и перемещение устройства.

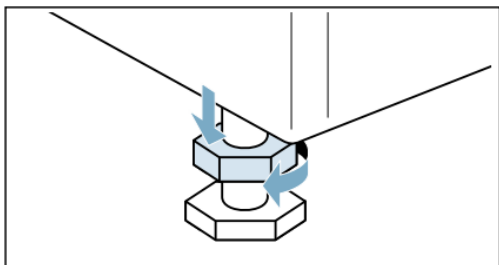

1. Гаечным ключом ослабьте контргайки, вращая их по часовой стрелке.

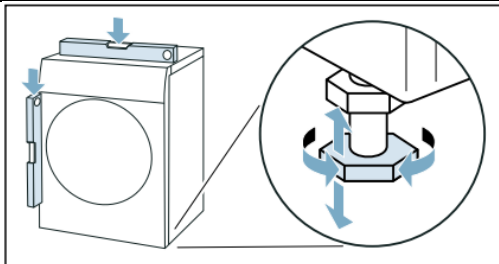

2. Чтобы выровнять устройство, поверните его ножки. Проверьте настройку уровнем. Все ножки устройства должны прочно стоять на полу.

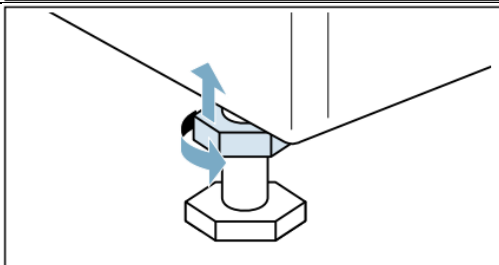

3. Затяните контргайки к корпусу с помощью гаечного ключа. При этом держите ножку устройства, не меняя её высоты.

Подключение устройства к электросети



ОСТОРОЖНО!
Риск для жизни

Устройство подключено к сети электропитания. Прикосновение к частям, которые находятся под напряжением, несёт угрозу поражения электрическим током.

- Не беритесь за вилку сетевого кабеля мокрыми руками.
- Вынимая вилку из розетки, держитесь именно за неё. Не тяните за сетевой кабель, который может быть повреждён.

Рекомендации:

- Напряжение в розетке должно соответствовать напряжению, указанному на устройстве (в паспортной табличке). Уровни нагрузки и требуемая защита предохранителями указаны в паспортной табличке.
- Подключайте устройство непосредственно к розетке, имеющей правильно выполненное заземление.
- Вилка сетевого кабеля должна быть совместима с розеткой, имеющей заземляющие контакты, а заземление должно быть выполнено правильно.
- Замена сетевого кабеля на устройстве может выполняться только квалифицированным специалистом.
- Не используйте удлинители, а также несколько розеток.
- При использовании стационарного автоматического выключателя применяйте только один тип, обозначенный символом . Наличие этой маркировки является единственным способом гарантировать его соответствие всем применяемым нормам.
- Вилка сетевого кабеля всегда должна быть в свободном доступе.
- Сетевой кабель не должен быть перекручен, сдавлен, модифицирован. Его также следует держать вдали от источников тепла.

Перед первым использованием устройства

Перед поступлением в продажу устройство было протестировано на заводе-изготовителе, из-за чего внутри него могут быть остатки воды. Чтобы удалить их, первую стирку необходимо выполнить без белья, используя программу **Очистка барабана** (Czyszczenie bębna).

- Устройство должно быть правильно установлено и подключено.
- Запрещается использовать устройство, если оно повреждено.

1. Включите устройство в розетку.
2. Откройте водопроводный кран.
3. Нажмите и удерживайте кнопку  до тех пор, пока не загорится соответствующий индикатор. После этого отпустите кнопку. Устройство включено.
4. Закройте дверцу, не закладывая бельё в барабан.
5. Выберите программу **Очистка барабана** (Czyszczenie bębna) 90 °C.
6. Выдвиньте отсек для моющих средств.
7. Налейте примерно 1 л водопроводной воды в ячейку II.
8. Насыпьте универсальный стиральный порошок в ячейку II.

Примечание. Во избежание обильного пенообразования используйте только половину рекомендуемого производителем количества моющего средства для слабозагрязненного белья. Не используйте моющие средства для шерсти или деликатных тканей.

9. Задвиньте назад отсек для моющих средств.

10. Нажмите кнопку **Старт / Пауза** (Start / Pauza) .

11. По завершении программы нажмите и удерживайте кнопку  до тех пор, пока не погаснет соответствующий индикатор. Устройство готово к использованию.

Транспортирование устройства

Данные рекомендации распространяются и на перемещение устройства внутри помещения.

Подготовка к транспортированию:

1. Закройте водопроводный кран.
2. Уменьшите давление воды в шланге.
3. Слейте всю оставшуюся воду.
4. Отключите устройство от сети электропитания.
5. Снимите шланги.
6. Опорожните лотки.

Установка транспортировочных фиксаторов

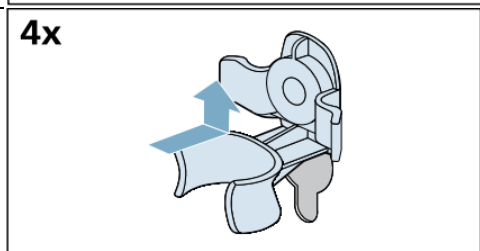
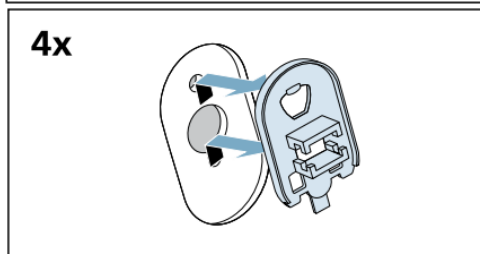
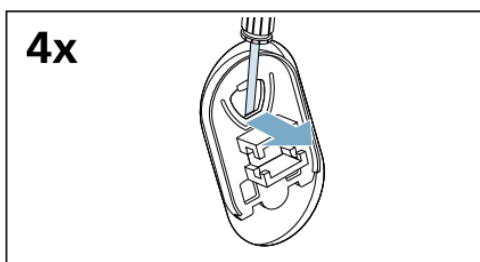

1. Снимите заглушки с помощью отвёртки.

2. Установите все втулки.

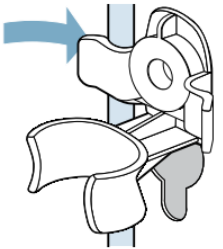
<p>4x</p> 	<p>а) Зафиксируйте сетевой кабель держателем.</p>
<p>4x</p> 	<p>б) Установите и завинтите все болты.</p>
<p>4x</p> 	<p>в) Закрепите шланги с помощью держателей.</p>

Перед повторным включением устройства

1. Необходимо снять все кронштейны.
2. Необходимо также снять все транспортировочные ремни.
3. В ячейку II следует налить примерно 1 л воды, выбрать программу Слив (Odrotrow.) и включить устройство. Это предотвратит вытекание моющего средства в канализацию во время следующей стирки.

Знакомство с устройством

Устройство

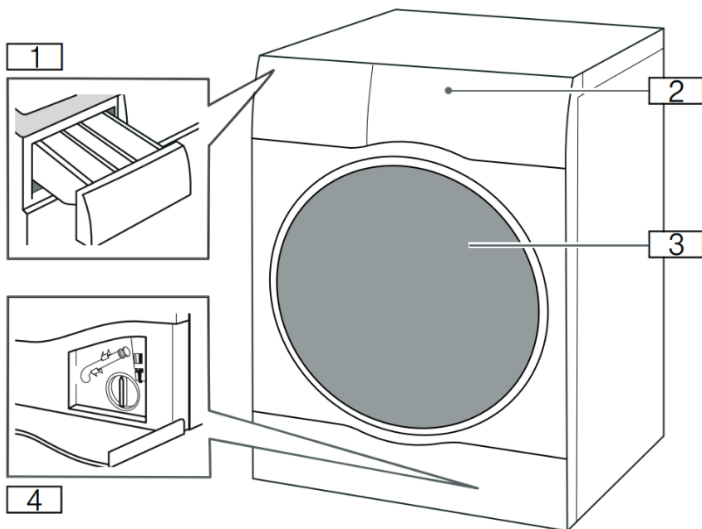

- 1 – Отсек для моющих средств.
- 2 – Панель управления / Дисплей с сенсорным экраном.
- 3 – Дверца для загрузки белья.
- 4 – Дверца для технического обслуживания.

Панель управления

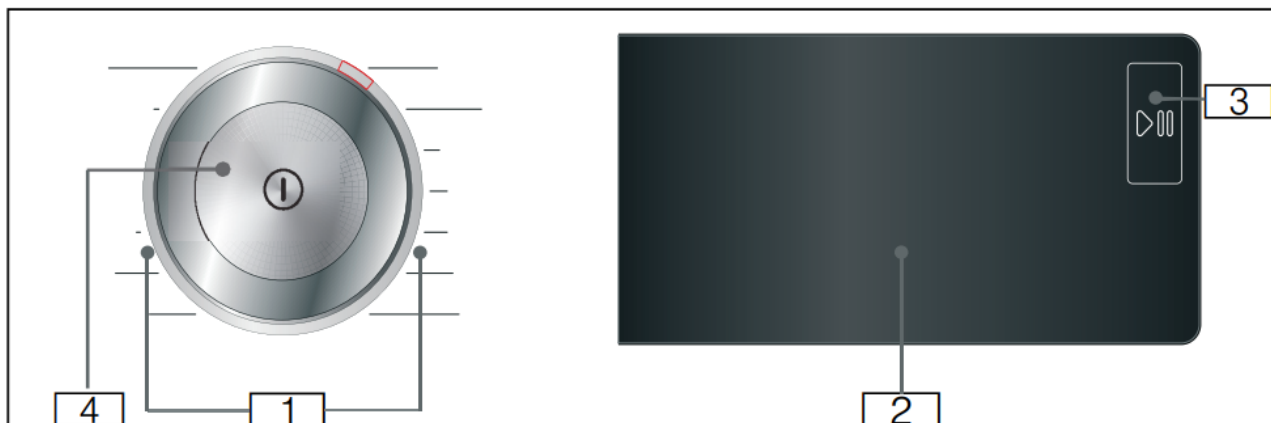

- 1 – Программы, которые можно выбрать.
- 2 – Дисплей с сенсорным экраном.
- 3 – Кнопка **Старт / Пауза** (Start / Pauza) ▷||, с помощью которой можно запустить программу, прервать её работу (например, чтобы добавить бельё) или отменить программу.
- 4 – Кнопка питания ⓐ, с помощью которой Вы можете включить и выключить устройство.

Дисплей с сенсорным экраном

Настройки программы по умолчанию

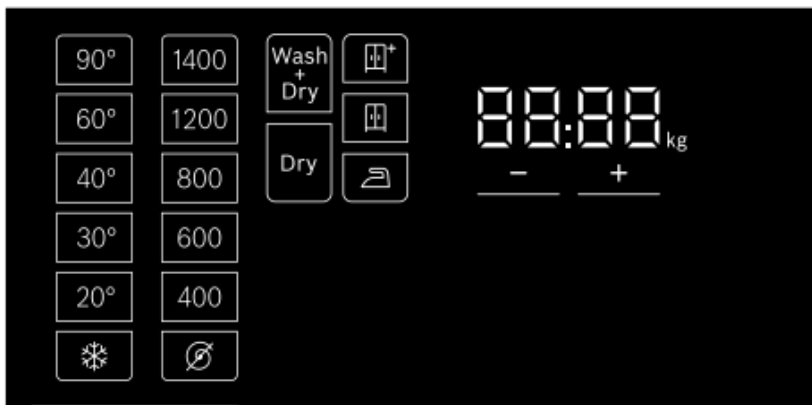

Индикатор ¹	Наименование	Описание
❄ - 90°	Температура	Установленная температура (°C) ❄ = холодная вода
⌀, 400-1400*	Отжим (Wirowanie)	Скорость отжима (об/мин) ⌀ = без отжима
2:30*	Время, оставшееся до конца работы программы	Время, оставшееся до конца работы программы (ч:мин). Зависит от выбора программы
0,5 - 24 h	Отсрочка запуска (Gotowe za)	Установка времени окончания программы (ч:мин).
10.0* kg/6.0* kg	Максимальный объем загрузки белья для стирки / сушки	Рекомендуемый объем загрузки (кг)
Wash+ Dry/Dry*	Режим работы устройства с функцией сушки	Программа стирки с сушкой или сама сушка
☐+ / ☐ / ☐*	Цель сушки	Три режима сушки для разной степени сухости. Их можно устанавливать после выбора фазы сушки

¹Значения индикатора, обозначенные звездочкой, зависят от модели устройства и выбранной программы.

Дополнительные настройки программы

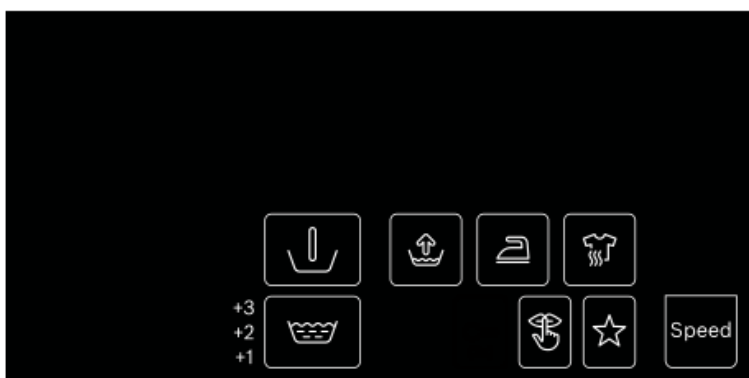

Значения индикаторов будут рассмотрены в разделе «Дополнительные программы».

Индикаторы прогресса программы (последовательность программ)

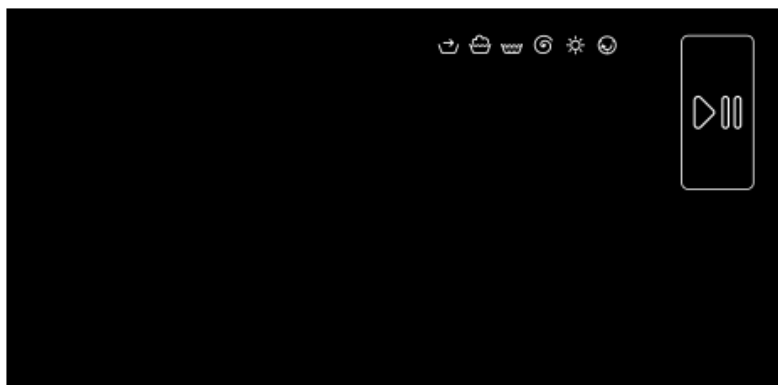

Индикатор	Настройка
	Кнопка Старт / Пауза (Start / Pauza)
	Первоначальный процесс
	Стирка
	Полоскание
	Сушка
	Защита от вмятин
End	Конец программы

Бельё

Подготовка белья для стирки

Защита белья и устройства

ВНИМАНИЕ!

Риск повреждения устройства / белья

Посторонние предметы (монеты, скрепки, булавки, гвозди) могут повредить бельё или устройство. При подготовке белья к стирке соблюдайте следующие рекомендации.

- При добавлении в устройство моющих средств, кондиционеров для белья и средств для очистки устройства следуйте рекомендациям производителя.
- Не превышайте максимальный объём загрузки белья. Это отрицательно сказывается на качестве стирки.
- Храните моющие средства, кондиционеры для белья и средства для очистки устройства на безопасном расстоянии от поверхности устройства. При случайном контакте удалите их с поверхности устройства при помощи влажной тряпки.
- Опустошите карманы, удалив из них все посторонние предметы.
- По возможности снимите с белья все металлические детали.

- Брюки, трикотаж и вязаные изделия, футболки и спортивные толстовки необходимо вывернуть наизнанку.
- Убедитесь, что бюстгалтеры можно стирать в стиральной машине.
- Стирайте деликатные вещи (колготки, бюстгалтеры на косточках и т.д.) в специальных сетках или мешках для стирки.
- Застегните все молнии и чехлы.
- Очистите бельё от песка и пыли.
- Снимите крючки для штор или вставьте их специальные сетки или мешки для стирки.

Сортировка белья перед стиркой

Бельё следует рассортировать в соответствии с инструкциями по уходу за тканью и рекомендациями производителя, приведёнными на этикетке, в зависимости от:

- типа ткани;
- цвета;

Примечание. Во время стирки бельё может окрашивать другие вещи. Белые и цветные вещи следует стирать отдельно. Новые вещи из цветных материалов в первый раз стираются отдельно.







- степени загрязнения (вещи с одинаковой степенью загрязнения стирайте вместе).

Существуют разные степени загрязнения:

- слабозагрязнённые вещи не требуют предварительной стирки, при необходимости для них можно выбрать программу **Скорость** (Prędkość);
- умеренно загрязнённые вещи;
- сильнозагрязнённые вещи: объём загрузки таких вещей должен быть уменьшен для повышения качества стирки, может потребоваться предварительная стирка или предварительное замачивание;
- вещи, имеющие пятна.

Свежие пятна рекомендуется сбрызгивать пятновыводителем, смачивать водой и намыливать мылом, не пытайтесь их оттереть. Стирать такие вещи рекомендуется с помощью подходящей программой для стирки. Стойкие и засохшие пятна иногда можно удалить только после нескольких стирок.

Символы на этикетках:

	Для обычного процесса стирки. Подходит, например, для программы Хлопок (Bawełna)		Для ручной стирки. Подходит, например, для программы  Шерсть (Wełna)
	Для бережной стирки. Подходит, например, для программы Синтетика (Syntetyki)		Не допускается машинная стирка
	Для стирки деликатных вещей. Подходит, например, для программы Деликатная / Шелк (Delikatne / Jedwab)		



Подготовка выстиранного белья к сушке

Рекомендация. Чтобы гарантировать равномерную сушку, сортируйте бельё в зависимости:

- от типа ткани;
- символов ухода, которые содержатся на этикетке.

В сушильной машине можно сушить бельё, имеющее на этикетке пометку «Подходит для механической сушки» или следующие символы:

В сушильной машине можно сушить бельё, имеющее на этикетке пометку «Подходит для машинной сушки» или следующие символы:

- Вы можете выбрать: **Хлопок + Сушка** (Bawełna + Dry)  ;
- Вы можете выбрать **Смешанная + Сушка** (Mix + Dry) .

Не подлежат сушке в устройстве следующие изделия:

- имеющие на этикетке символ ухода  ;
- деликатные изделия (вещи из шёлка, шторы из синтетической ткани);
- текстиль, содержащий резину, пенопласт или подобные материалы;
- ткани, пропитанные воспламеняющимися жидкостями, эфирными пятновыводителями, нефтью, разбавителями (риск взрыва);
- ткани, на которых остались следы лака для волос и тому подобных веществ.

Рекомендации:

- Бельё, которое стиралось вручную, должно пройти отжим на подходящей стоимости.
- Перед сушкой установите оптимальную скорость отжима. Скорость выше 1000 об/мин рекомендуется для изделий из хлопка, а скорость более 800 об/мин для синтетического текстиля.
- Не гладьте вещи сразу после сушки. Рекомендуется свернуть их, чтобы оставшаяся влага разошлась по ним равномерно.
- Для достижения хорошего результата покрывала, простыни, махровые и другие крупные вещи следует сушить отдельно. Не сушите одновременно более 6 махровых простыней (общей массой 5 кг).
- Не превышайте максимальный объём загрузки.

Средства для стирки и ухода за устройством

Устройство можно защитить путём выбора подходящих средств для стирки и ухода за ним. Используйте только те средства, которые предназначены для Вашего устройства.

Примечание. Соблюдайте требования безопасности при использовании средств для стирки и ухода за устройством.

Рекомендации производителя по применению и дозировке средств для стирки и ухода за устройством указаны на упаковке.

Рекомендации:

- жидкие моющие средства должны стекать в машину самостоятельно;
- не смешивайте различные жидкие моющие средства;
- не смешивайте моющее средство и кондиционер;
- не используйте просроченные, а также слишком густые средства;
- не используйте продукты, содержащие растворители, вызывающие коррозию и летучие вещества (например, отбеливатели);
- помните, что красители и соли разъедают поверхности из нержавеющей стали;
- ни в коем случае не используйте в устройстве средства для обесцвечивания.

Рекомендуемые моющие средства

Эта информация поможет вам правильно выбрать моющие средства.



Ткань	Моющее средство	Программа	Температура
Белые, прочные ткани, выдерживающие высокие температуры, из хлопка или льна	Стандартные моющие средства и оптические отбеливатели	Хлопок (Bawełna)	От стирки в холодной воде до 90°C
Цветные ткани из хлопка или льна	Моющие средства для цветных тканей без отбеливателей, в том числе оптических	Хлопок (Bawełna)	От стирки в холодной воде до 60°C
Лёгкие в уходе или синтетические ткани	Моющие средства для цветных тканей без оптических отбеливателей	Easy Care	От стирки в холодной воде до 60°C
Деликатные ткани из шёлка, атласа или вискозы	Для стирки деликатных вещей	Деликатная / Шелк (Delikatne / Jedwab)	От стирки в холодной воде до 40°C
Шерсть	Для стирки шерстяных вещей	 Шерсть ( Wełna)	От стирки в холодной воде до 40°C

Программы

Выбор программ

<p align="center">Программа / Вид белья</p> <p align="center">Название программы и краткое пояснение, для каких тканей она предназначена</p>	<p align="center">Программа / Описание</p> <ul style="list-style-type: none"> ▪ Максимальный объём загрузки для стирки / сушки, кг ▪ Температура, °C ▪ Скорость отжима, об/мин ▪ Дополнительные настройки программы ▪ Возможность выбора дополнительных программ ▪ Возможность настройки сушки ▪ Возможность использования кондиционера для белья <p align="center">(Данные приводятся в зависимости от модели и программы)</p>
<p>Есо 40–60</p> <ul style="list-style-type: none"> ▪ Текстильные изделия, которые согласно символу ухода предназначены для стирки при температуре от 40 до 60 °C, можно стирать вместе. ▪ Эффективность стирки соответствует высшему классу эффективности стирки по действующим стандартам. ▪ Для этой программы температура стирки будет автоматически регулироваться для достижения оптимальной энергоэффективности при наилучших результатах стирки. <p>Для выполнения стирки и сушки выберите программу Есо 40–60 и активируйте функцию Стирка + Сушка (Wash + Dry)</p>	<ul style="list-style-type: none"> ▪ 10,0 кг / 6,0 кг ▪ – ▪ 400–1400 об/мин ▪ Вода Плюс (Woda Plus), Защита от сминания (Mniej zagnieceń), Гигиена Плюс (Higiena Plus), Полоскание Плюс (Płukanie Plus), Предварительная стирка (Pranie wstępne), Избранное (Ulubione), Тихая (Cichy) ▪ Стирка + Сушка (Wash + Dry): Под утюг (Do prasowania), В шкаф Плюс (Do szafy Plus), В шкаф (Do szafy) ▪ Сушка (Dry): Под утюг (Do prasowania), В шкаф Плюс (Do szafy Plus), В шкаф (Do szafy) ▪ Возможно использование кондиционера
<p>Хлопок (Bawełna)</p> <p>Стирка изделий, устойчивых к высоким температурам, из хлопка и льна</p>	<ul style="list-style-type: none"> ▪ 10,0 кг (при активации программы Скорость (Prędkość) – 5,0 кг) /6,0 кг ▪ От стирки в холодной воде до 90 °C ▪ 400–1400 об/мин ▪ Скорость (Prędkość), Вода Плюс (Woda Plus), Защита от сминания (Mniej zagnieceń), Гигиена Плюс (Higiena Plus), Полоскание Плюс (Płukanie Plus), Предварительная стирка (Pranie wstępne), Избранное (Ulubione), Тихая (Cichy) ▪ Стирка + Сушка (Wash + Dry): Под утюг (Do prasowania), В шкаф Плюс (Do szafy Plus), В шкаф (Do szafy) ▪ Сушка (Dry): Под утюг (Do prasowania), В шкаф Плюс (Do szafy Plus), В шкаф (Do szafy) ▪ Возможно использование кондиционера
<p>Синтетика (Syntetyki)</p> <p>Стирка изделий из синтетических или смесовых волокон</p>	<ul style="list-style-type: none"> ▪ 4,0 кг /2,5 кг ▪ От стирки в холодной воде до 60 °C ▪ 400–1400 об/мин

<p align="center">Программа / Вид белья</p> <p align="center">Название программы и краткое пояснение, для каких тканей она предназначена</p>	<p align="center">Программа / Описание</p> <ul style="list-style-type: none"> ▪ Максимальный объём загрузки для стирки / сушки, кг ▪ Температура, °C ▪ Скорость отжима, об/мин ▪ Дополнительные настройки программы ▪ Возможность выбора дополнительных программ ▪ Возможность настройки сушки ▪ Возможность использования кондиционера для белья <p align="center">(Данные приводятся в зависимости от модели и программы)</p>
	<ul style="list-style-type: none"> ▪ Скорость (Prędkość), Вода Плюс (Woda Plus), Защита от сминания (Mniej zagniecień), Гигиена Плюс (Higiena Plus), Полоскание Плюс (Płukanie Plus), Предварительная стирка (Pranie wstępne), Избранное (Ulubione), Тихая (Cichy) ▪ Стирка + Сушка (Wash + Dry): Под утюг (Do prasowania), В шкаф Плюс (Do szafy Plus), В шкаф (Do szafy) ▪ Сушка (Dry): Под утюг (Do prasowania), В шкаф Плюс (Do szafy Plus), В шкаф (Do szafy) ▪ Возможно использование кондиционера
<p>Смешанная (Mix) Стирка текстильных изделий из хлопка, льна, синтетических и смешанных волокон.</p>	<ul style="list-style-type: none"> ▪ 4,0 кг / 2,5 кг ▪ От стирки в холодной воде до 60 °C ▪ 400–1400 об/мин ▪ Скорость (Prędkość), Вода Плюс (Woda Plus), Защита от сминания (Mniej zagniecień), Гигиена Плюс (Higiena Plus), Полоскание Плюс (Płukanie Plus), Предварительная стирка (Pranie wstępne), Избранное (Ulubione), Тихая (Cichy) ▪ Стирка + Сушка (Wash + Dry): Под утюг (Do prasowania), В шкаф Плюс (Do szafy Plus), В шкаф (Do szafy) ▪ Сушка (Dry): Под утюг (Do prasowania), В шкаф Плюс (Do szafy Plus), В шкаф (Do szafy) ▪ Возможно использование кондиционера
<p>Деликатная / Шёлк (Delikatne / Jedwab) Стирка деликатных вещей, допускающих машинную стирку, из шёлка, атласа, искусственных волокон или смесовых тканей (например, шёлковых блузок, шёлковых платков)</p>	<ul style="list-style-type: none"> ▪ 2,0 кг / – ▪ От стирки в холодной воде до 40 °C ▪ От стирки без отжима до 800 об/мин ▪ Вода Плюс (Woda Plus), Защита от сминания (Mniej zagniecień), Полоскание Плюс (Płukanie Plus), Предварительная стирка (Pranie wstępne), Избранное (Ulubione), Тихая (Cichy)

<p align="center">Программа / Вид белья</p> <p align="center">Название программы и краткое пояснение, для каких тканей она предназначена</p>	<p align="center">Программа / Описание</p> <ul style="list-style-type: none"> ▪ Максимальный объём загрузки для стирки / сушки, кг ▪ Температура, °C ▪ Скорость отжима, об/мин ▪ Дополнительные настройки программы ▪ Возможность выбора дополнительных программ ▪ Возможность настройки сушки ▪ Возможность использования кондиционера для белья <p align="center">(Данные приводятся в зависимости от модели и программы)</p>
<p> Шерсть ( Wetna)</p> <p>Стирка шерстяных тканей или тканей с примесью шерсти, пригодных для ручной или машинной стирки. Чтобы бельё не дало усадку, барабан очень мягко вращает его, позволяя делать более длительные паузы в процессе стирки.</p>	<ul style="list-style-type: none"> ▪ Сушка невозможна ▪ Возможно использование кондиционера <hr/> <ul style="list-style-type: none"> ▪ 2,0 кг / 1,0 кг ▪ От стирки в холодной воде до 40 °C ▪ От стирки без отжима до 800 об/мин ▪ Избранное (Ulubione), Тихая (Cichy) ▪ Стирка + Сушка (Wash + Dry): Под утюг (Do prasowania), В шкаф Плюс (Do szafy Plus), В шкаф (Do szafy) ▪ Сушка (Dry): Под утюг (Do prasowania), В шкаф Плюс (Do szafy Plus), В шкаф (Do szafy) ▪ Возможно использование кондиционера
<p>Очистка барабана (Czyszczenie bębna)</p> <p>Специальная программа для очистки барабана и удаления ворса. Во время её работы в барабане не должно быть белья. 90 °C = антибактериальная программа. 40 °C = антибактериальная программа, может использоваться со специальными средствами для очистки барабана. - = без антибактериальной программы, для удаления волос или ворса из барабана устройства. Индикатор программы очистки барабана мигает, если в течение длительного времени не использовалась программа с температурой 60 °C или выше не использовалась в течение долгого времени.</p> <p>Рекомендации:</p> <ul style="list-style-type: none"> ▪ Информационный сигнал включения / выключения очистки барабана. ▪ При дозировке стирального порошка следуйте рекомендациям производителя. 	<ul style="list-style-type: none"> ▪ 0,0 кг / – ▪ Стирка в холодной воде, 40 °C, 90 °C ▪ 1200 об/мин ▪ Избранное (Ulubione), Тихая (Cichy) ▪ Выбор комбинации «Стирка + Сушка» невозможен. ▪ Сушка невозможна ▪ Использование кондиционера невозможно

<p align="center">Программа / Вид белья</p> <p align="center">Название программы и краткое пояснение, для каких тканей она предназначена</p>	<p align="center">Программа / Описание</p> <ul style="list-style-type: none"> ▪ Максимальный объём загрузки для стирки / сушки, кг ▪ Температура, °C ▪ Скорость отжима, об/мин ▪ Дополнительные настройки программы ▪ Возможность выбора дополнительных программ ▪ Возможность настройки сушки ▪ Возможность использования кондиционера для белья (Данные приводятся в зависимости от модели и программы)
<p>Отжим / Слив (Wirowanie / Odroptrow.) Программа с регулируемой скоростью отжима и возможностью отключения слива. Для активирования функции слива установите скорость отжима на 2.</p>	<ul style="list-style-type: none"> ▪ – / – ▪ – ▪ От стирки без отжима до 1400 об/мин ▪ Защита от сминания (Mniej zagnieceń), Избранное (Ulubione) ▪ Стирка + Сушка (Wash + Dry): Под утюг (Do prasowania), В шкаф Плюс (Do szafy Plus), В шкаф (Do szafy) ▪ Сушка невозможна ▪ Использование кондиционера невозможно
<p>Полоскание (Płukanie) Полоскание белья с последующим отжимом</p>	<ul style="list-style-type: none"> ▪ – / – ▪ – ▪ От стирки без отжима до 1400 об/мин ▪ Вода Плюс (Woda Plus), Защита от сминания (Mniej zagnieceń), Полоскание Плюс (Płukanie Plus), Избранное (Ulubione) ▪ Стирка + Сушка (Wash + Dry): Под утюг (Do prasowania), В шкаф Плюс (Do szafy Plus), В шкаф (Do szafy) ▪ Сушка невозможна ▪ Возможно использование кондиционера
<p>Спорт / Фитнес Sport/Fitness Стирка спортивной одежды, сделанной из микрофибры (акрил, нейлон, спандекс)</p>	<ul style="list-style-type: none"> ▪ 2,0 кг / 2,0 кг ▪ От стирки в холодной воде до 40 °C ▪ 400–800 об/мин ▪ Вода Плюс (Woda Plus), Защита от сминания (Mniej zagnieceń), Полоскание Плюс (Płukanie Plus), Предварительная стирка (Pranie wstępne), Избранное (Ulubione), Тихая (Cichy) ▪ Стирка + Сушка (Wash + Dry): Под утюг (Do prasowania), В шкаф Плюс (Do szafy Plus), В шкаф (Do szafy) ▪ Сушка (Dry): Под утюг (Do prasowania), В шкаф Плюс (Do szafy Plus), В шкаф (Do szafy)

<p style="text-align: center;">Программа / Вид белья</p> <p style="text-align: center;">Название программы и краткое пояснение, для каких тканей она предназначена</p>	<p style="text-align: center;">Программа / Описание</p> <ul style="list-style-type: none"> ▪ Максимальный объём загрузки для стирки / сушки, кг ▪ Температура, °C ▪ Скорость отжима, об/мин ▪ Дополнительные настройки программы ▪ Возможность выбора дополнительных программ ▪ Возможность настройки сушки ▪ Возможность использования кондиционера для белья <p style="text-align: center;">(Данные приводятся в зависимости от модели и программы)</p>
<p>Рубашки / Блузки (Koszule/Bluzki) Стирка негладых рубашек или блузок из хлопка, льна, искусственных или смесовых волокон</p>	<ul style="list-style-type: none"> ▪ Использование кондиционера невозможно ▪ 2,0 кг / 2,0 кг ▪ От стирки в холодной воде до 60 °C ▪ 400–800 об/мин ▪ Вода Плюс (Woda Plus), Защита от сминания (Mniej zagnieceń), Полоскание Плюс (Płukanie Plus), Предварительная стирка (Pranie wstępne), Избранное (Ulubione), Тихая (Cichy) ▪ Стирка + Сушка (Wash + Dry): Под утюг (Do prasowania), В шкаф Плюс (Do szafy Plus), В шкаф (Do szafy) ▪ Сушка (Dry): Под утюг (Do prasowania), В шкаф Плюс (Do szafy Plus), В шкаф (Do szafy) ▪ Возможно использование кондиционера
<p>My Time Стирка слабозагрязнённых изделий из хлопка и синтетики. Продолжительность программы можно устанавливать перед каждой стиркой. Максимальная продолжительность программы – 60 мин стирки и 120 мин сушки, её можно сократить шагом в 10 мин.</p> <ul style="list-style-type: none"> ▪ Увеличьте продолжительность программы, используя дополнительную настройку программы Полоскание Плюс ((Płukanie Plus). ▪ Для данной программы невозможно выбрать настройку Отсрочка запуска (Gotowe za). ▪ Если данную программу планируется использовать для сушки, в устройство нельзя добавить моющее средство. 	<ul style="list-style-type: none"> ▪ 2,0 кг / 6,0 кг ▪ От стирки в холодной воде до 40 °C ▪ 400–1200 об/мин ▪ Вода Плюс (Woda Plus), Защита от сминания (Mniej zagnieceń), Полоскание Плюс (Płukanie Plus), Предварительная стирка (Pranie wstępne), Избранное (Ulubione), Тихая (Cichy) ▪ Выбор комбинации «Стирка + Сушка» невозможен. ▪ Сушка (Dry): Под утюг (Do prasowania), В шкаф Плюс (Do szafy Plus), В шкаф (Do szafy) ▪ Возможно использование кондиционера
<p>Супербыстрая 15' / Стирка и сушка 60' (Super krótki 15' / Pranie i Susz. 60')</p>	<ul style="list-style-type: none"> ▪ 2,0 кг / 1,0 кг ▪ От стирки в холодной воде до 40 °C

Программа / Вид белья

Название программы
и краткое пояснение, для каких тканей она предназначена

Программа / Описание

- Максимальный объём загрузки для стирки / сушки, кг
- Температура, °C
- Скорость отжима, об/мин
- Дополнительные настройки программы
- Возможность выбора дополнительных программ
- Возможность настройки сушки
- Возможность использования кондиционера для белья
(Данные приводятся в зависимости от модели и программы)

Стирка небольшого количества слабозагрязнённого белья из хлопка, льна, синтетических или смесовых волокон. Длительность стирки – 15 мин. Если выбрана функция сушки, выполняется цикл сушки продолжительностью около 45 мин.

Примечание. По умолчанию установлена программа **Супербыстрая 15'** (Super krótki 15'). Возможно переключение на программу **Стирка и сушка 60'** (Pranie i Susz. 60') путём нажатия кнопки **Стирка + Сушка (Wash + Dry)**

- 400–1200 об/мин
- **Избранное (Ulubione), Тихая (Cichy)**
- **Стирка + Сушка (Wash + Dry): Под утюг (Do prasowania), В шкаф Плюс (Do szafy Plus), В шкаф (Do szafy)**
- Сушка невозможна
- Возможно использование кондиционера

Iron Assist



Программа для удаления запаха и складок. Подходит для шерсти, домашнего белья, костюмов и других вещей, не требующих частой стирки.

Рекомендации:

- По окончании программы рекомендуется повесить вещи в проветриваемом месте на 3–5 мин. Если программа освежения используется постоянно, рекомендуется выполнение цикла стирки между каждыми двумя циклами освежения, чтобы удалить следы освежителя с поверхности устройства.
- При работе с этой программой нельзя использовать моющее средство.

- – / 1,0 кг
- –
- –
- **Избранное (Ulubione), Тихая (Cichy)**
- Выбор комбинации «Стирка + Сушка» невозможен.
- **Сушка (Dry): Под утюг (Do prasowania), В шкаф Плюс (Do szafy Plus), В шкаф (Do szafy)**
- Возможно использование кондиционера



Расчётное время сушки

Рекомендуемая программа сушки	Загрузка для сушки, кг	 (Под утюг)	 (В шкаф)	 + (В шкаф+)
Хлопок + Сушка (Bawełna + Dry)	1,0-2,0	40-50	50-70	65-90
	2,0-4,0	50-75	70-95	90-135
	4,0-6,0	75-90	95-120	135-160
Смешанная + Сушка (Mіx + Dry)	0,5-1,5	30-40	35-60	45-80
	1,5-2,5	40-60	60-90	80-110

- Таблица времени сушки содержит только ориентировочные значения. Для функции **Стирка + Сушка** (Wash + Dry) общее время её работы должно быть увеличено на время стирки.
- Приведённые значения являются приблизительными, фактическое время зависит от типа белья, веса, влажности и температуры окружающей среды.
- Для достижения равномерного результата сушки рекомендуется разделять тяжёлое и лёгкое бельё, например банные полотенца и рубашки.
- Функцию **В шкаф Плюс** (Do szafy Plus) рекомендуется использовать для сушки большого или тяжёлого белья.
- Для защиты от складок рекомендуется сушить небольшое количество белья за один раз.
- Если время сушки, соответствующее программе, не указано в приведённой выше таблице, Вы можете найти его на дисплее.

Крахмаление

Рекомендация. Не добавляйте кондиционер для белья во время стирки.

1. Включите устройство.
2. Выберите программу **Полоскание** (Płukanie).
3. Отмерьте порцию крахмала и всыпьте в ячейку , следуя инструкциям производителя.
4. Нажмите кнопку .

Окрашивание / Отбеливание

Количество красителя должно быть оптимальным для домашнего использования. Помните, что соль может разъесть сталь. Всегда следуйте инструкциям производителя красящего средства.

Не используйте устройство для отбеливания одежды.

Настройки по умолчанию

Настройки по умолчанию для выбранных программ могут быть изменены, причём даже тогда, когда выбранная программа выполняется. Результат зависит от хода выполнения программы.

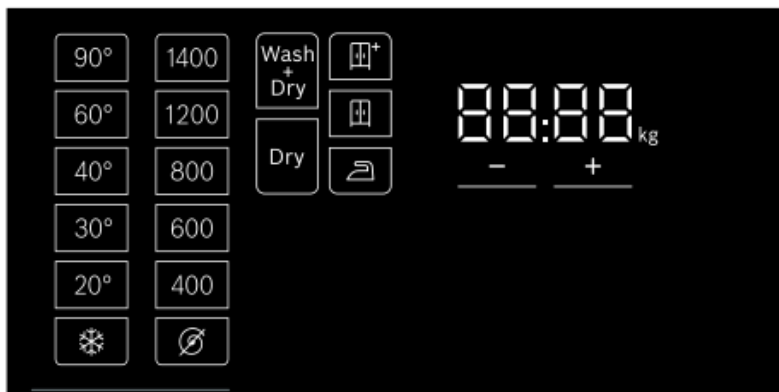

Температура

Перед началом и во время работы программы температуру можно изменить (в зависимости от текущего этапа выполнения программы) с помощью сенсорных кнопок-индикаторов на дисплее.

Максимально возможная температура стирки зависит от выбранной программы.

Отжим

Перед началом и во время работы программы скорость отжима можно изменить (в зависимости от текущего этапа выполнения программы) с помощью сенсорных кнопок-индикаторов на дисплее.



= без отжима. При нажатии данной кнопки в конце работы программы происходит только слив воды. Опцию **Без отжима** (Bez wirowania) можно выбрать для предотвращения образования складок, если бельё не вынимается из стиральной машины по окончании работы программы.

Максимальная доступная скорость отжима зависит от модели устройства и выбранной программы.



Отсрочка запуска (Gotowe za)

Перед запуском программы можно выбрать время окончания её работы (czas prania "Koniec za") с шагом 0,5 ч (h = godz.), максимум до 24 ч.

Для установки отсрочки запуска:

1. Выберите любую программу (кроме **My Time**). На дисплее отобразится продолжительность программы, например 2:30 (ч:мин).

2. Нажимайте кнопку **+** до тех пор, пока на индикаторе не отобразится нужное время.

Примечание. Время работы программы можно увеличивать с помощью кнопки **+** и уменьшать с помощью кнопки **-**.



3. Нажмите кнопку **▶**. Выбранное время (например, 8 ч) отображается на дисплее. После запуска программы начинается обратный отсчёт времени. Затем на дисплее отображается продолжительность программы.

Примечание. Продолжительность программы изменяется автоматически по мере её выполнения. Изменения по умолчанию или дополнительные настройки программы также могут изменить время её работы.

После начала работы программы (если установлена отсрочка запуска и отсчёт времени ещё не начался), Вы можете изменить предварительно установленное время.

1. Нажмите кнопку **▶**.



2. С помощью кнопок **+** или **-** измените установленное время.

3. Нажмите кнопку **▶**.

Стирка + Сушка (Wash + Dry) и Сушка (Dry)

Вложите бельё в барабан и выберите программу стирки. Функция сушки может быть активирована путём нажатия кнопки **Стирка + Сушка (Wash + Dry)** или **Сушка (Dry)**. Выполнение стирки и сушки без прерывания работы устройства возможно при нажатии кнопки **Стирка + Сушка (Wash + Dry)**. Чтобы выполнить сушку белья без стирки, нажмите кнопку **Сушка (Dry)**.

Примечание. После выбора программы с функцией сушки кнопки **Стирка + Сушка (Wash + Dry)** или **Сушка (Dry)** будут подсвечены на дисплее наполовину. При нажатии этих кнопок они будут подсвечены полностью. В случае выбора программ, предназначенных только для сушки, кнопка **Стирка + Сушка (Wash + Dry)** не будет выделена на дисплее.

Если выбрана функция **Стирка + Сушка** (Wash + Dry) или **Сушка** (Dry), на дисплее будет отображаться одна из степеней сухости:  **В шкаф Плюс** (Do szafy Plus),  **В шкаф** (Do szafy),  **Под утюг** (Do prasowania). Степень сухости можно изменить в любое время.

Примечание. Некоторые программы не позволяют изменять степень сухости.

 **В шкаф Плюс** (Do szafy Plus) – для вещей, сделанных из толстых многослойных тканей, которые требуют более длительного высыхания. Одежду после сушки можно сложить и развесить в шкафу. Они становятся суше по сравнению со следующей функцией.

 **В шкаф** (Do szafy) – для вещей, сделанных из однослойных тканей. Одежду после сушки также можно сложить и развесить в шкафу.

 **Под утюг** (Do prasowania) – для вещей из однослойных тканей, которые должны оставаться влажными после сушки и быть пригодными для глажки или развешивания.



Рекомендации:

- Для более эффективной сушки вещей рекомендуем отсортировать их.
- Не превышайте максимальный объём загрузки белья.
- Максимальная скорость отжима программы стирки и сушки выбирается для этой цели автоматически, что позволяет получить хороший результат сушки.

Дополнительные программы

Примечание. Дополнительные программы могут различаться в зависимости от модели устройства.

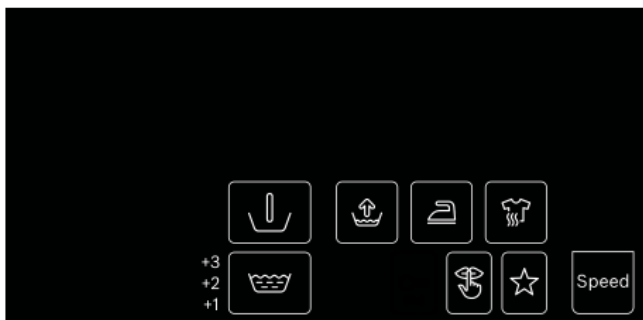

Вы можете выбирать дополнительные программы, чтобы процесс стирки или сушки происходил в соответствии с Вашими потребностями.

Эти программы могут быть выбраны или отменены в зависимости от хода выполнения основной программы.

Индикатор кнопки загорается, когда настройка активна.

Эти настройки не запоминаются при выключении устройства.

Скорость (Prędkość)

Стирка или сушка выполняется за меньшее время, при этом результат не отличается от обычного режима работы.

Чтобы активировать или деактивировать эту программу, нажмите сенсорную кнопку **Скорость (Prędkość)** на панели управления.

Примечание. Если активирована настройка **Скорость (Prędkość)**, максимальный объём загрузки при стирке уменьшится, а для процесса сушки потребуется дополнительное количество воды.

Предварительная стирка (Pranie wstępne)

Предварительная стирка предназначена для вещей, имеющих высокую степень загрязнения.

Нажмите кнопку  **Предварительная стирка (Pranie wstępne)**, чтобы выбрать или отменить эту дополнительную настройку. Залейте моющее средство в ячейки I и II дозатора для моющих средств.

Полоскание Плюс (Płukanie Plus)

Доступные настройки:

+1 – один цикл полоскания;

+2 – два цикла полоскания;

+3 – три цикла полоскания.

Дополнительные циклы полоскания, как правило, предназначены для людей с особенно чувствительной кожей и используются в регионах, где подаётся очень мягкая вода. Из-за дополнительного полоскания время работы программы становится дольше. Реальное количество циклов полоскания зависит от числа, заданного в базовых настройках программы.

Гигиена Плюс (Higiena plus)

Данная программа подразумевает стерилизацию белья горячим воздухом (до 65 °C) для соблюдения повышенных гигиенических требований, после чего следует низкотемпературный цикл стирки. Это обеспечивает обеззараживание и уход за тканью. Подходит для большинства тканей. Не рекомендуется для деликатных тканей.

Примечание. Во время работы программы индикатор горит в течение около 10 мин.

Защита от сминания (Mniej zagnieсеń)

Программа предусматривает пониженную скорость отжима и бережную стирку для уменьшения количества складок.

Нажмите кнопку  **Защита от сминания (Mniej zagnieсеń)**, чтобы активировать или деактивировать эту программу.

Примечание. Если у Вас активирована программа  **Защита от сминания (Mniej zagnieсеń)**, бельё после отжима будет более влажным, чем обычно.

Вода Плюс (Woda Plus)

Предполагает более высокий уровень воды с целью более бережного процесса стирки.

Нажмите кнопку  **Вода Плюс (Woda Plus)**, чтобы активировать или деактивировать программу.

Избранное (Ulubione)

С помощью этой программы Вы можете сохранить выбранную программу с установленными на ней предпочтительными настройками.

Для этого:

1. Включите устройство.
2. Выберите программу.
3. При необходимости измените настройки программы по умолчанию или выберите дополнительные настройки.
4. Нажмите и удерживайте кнопку  **Избранное (Ulubione)** в течение примерно 3 с. Если все настройки мигают непродолжительное время, это говорит о том, что программа будет сохранена.

Для того, чтобы включить программу, нажмите кнопку  **Избранное (Ulubione)**. Для того, чтобы сбросить настройки, после выбора новой программы нажмите и удерживайте кнопку

 **Избранное (Ulubione)** в течение примерно 3 с.

Тихая (Cichy)

Предназначена для снижения уровня шума. Шум, возникающий при стирке и сушке, будет приглушён, а сигнал окончания работы будет отключён.

Примечание. Если тихий режим был выбран только для стирки, остаточная влажность выстиранных изделий будет несколько выше. Результат отжима может оказаться неудовлетворительным. Прежде чем развесить бельё, Вы можете выполнить отжим, чтобы устранить лишнюю влагу.

Обслуживание устройства

Подготовка устройства к работе

Перед поступлением в продажу устройство было протестировано на заводе-изготовителе, из-за чего внутри него могут быть остатки воды. Чтобы удалить их, первую стирку необходимо выполнить без белья при помощи программы **Очистка барабана** (Czyszczenie bębna).

Рекомендации:

- Никогда не включайте устройство, если оно повреждено.
- В случае повреждения устройства обратитесь в сервисную службу.

1. Включите устройство в розетку.



ОСТОРОЖНО!
Риск для жизни

При прикосновении к частям, находящимся под напряжением, существует риск поражения электрическим током.

- Вынимая вилку из розетки, держитесь именно за неё. Не тяните за сетевой кабель, который может быть повреждён.
- Не беритесь за вилку сетевого кабеля мокрыми руками.

2. Откройте водопроводный кран.

3. Откройте дверцу устройства.

Включение устройства / Выбор программы

Нажмите кнопку  и держите, пока не загорится индикатор, и отпустите её. Устройство включено. На дисплее предустановлена программа **Хлопок** (Bawełna) (только стирка). Вы можете воспользоваться ей или выбрать другую программу.

Примечание. Если на устройстве активирована блокировка для безопасности детей, перед установкой программы отключите её.

Предустановленные программы и максимальный объём загрузки отображаются на сенсорном экране.

Установка выбранной программы

Изменение настроек по умолчанию

Вы можете использовать настройки по умолчанию или выбрать другие (изменить температуру, скорость отжима, время окончания работы программы).

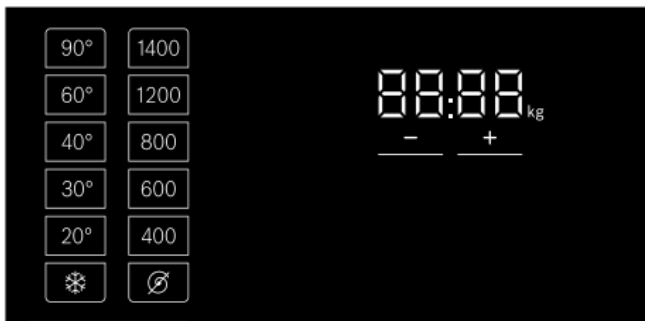

Чтобы активировать или деактивировать программу **Стирка + Сушка** (Wash + Dry) или **Сушка** (Dry), нажмите соответствующие сенсорные кнопки на дисплее.

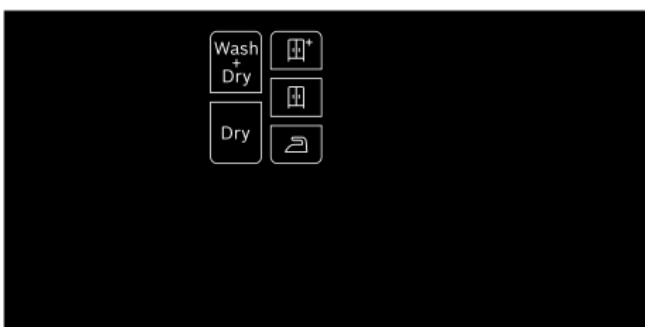

Рекомендации:

- Настройки могут быть выбраны, отменены или изменены в зависимости от хода выполнения программы.
- Если выбор программы возможен, соответствующая кнопка будет подсвечена на дисплее и при выборе программы подсвечена полностью.

Дозировка и добавление стирального порошка, моющего средства и кондиционера для белья

ВНИМАНИЕ!

Риск повреждения устройства

Пятновыводители, аэрозольные, обезжиривающие и другие агрессивные средства могут повредить поверхности стирально-сушильной машины.

- Не допускайте контакта таких веществ с устройством.
- В случае контакта очистите поверхность устройства с помощью влажной тряпки.

Дозировка моющих средств

Моющие средства и кондиционеры для белья необходимо дозировать, учитывая:

- жёсткость воды (информацию о жёсткости воды можно получить у поставщика воды в Вашем регионе);
- рекомендации производителя, указанные на упаковке;
- размер белья;
- степень загрязнения белья.

Добавление моющих средств

1. Выдвиньте отсек для моющих средств.



ОСТОРОЖНО!

Риск химических ожогов

Если отсек для моющих средств оставить открытым во время работы устройства, моющие средства и кондиционеры для белья могут выплеснуться.

- В случае попадания в глаза или на кожу моющего средства или кондиционера для белья, тщательно промойте глаза или кожу водой.
- При случайном проглатывании моющего средства или кондиционера для белья обратитесь к врачу.

2. Влить / засыпать в дозатор для моющих средств средство для стирки или ухода за устройством.

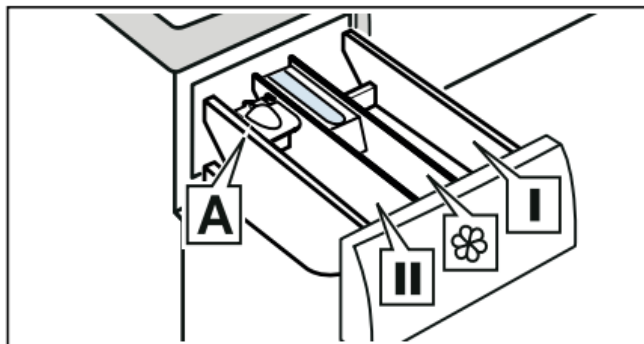

Ячейка I – моющие средства для предварительной стирки и дезинфекции белья (только для устройств, имеющих соответствующие функции)

Ячейки  - кондиционер для белья, крахмал. Не превышайте максимальный уровень закладки.
Ячейка II – моющее средство для основной стирки, кондиционер для белья, крахмал, пятновыводитель, отбеливатель.

Мерный стаканчик А – для дозирования жидких моющих средств (в некоторых моделях может отсутствовать).

Рекомендации:

- При дозировании всех типов моющих, дезинфицирующих, дезинфицирующих средств, кондиционеров для белья и т.д. следуйте инструкциям от производителя.
- Слишком густые моющие средства и кондиционеры для белья следует немного разбавить водой. Это предотвратит засорение.
- Будьте осторожны при открытии отсека для моющих средств во время работы устройства.

Мерный стаканчик А

Положение мерного стаканчика А для отмеривания нужного количества жидкого моющего средства:

1. Выдвиньте отсек для моющих средств. Нажмите на вставку вниз и полностью извлеките отсек для моющих средств.

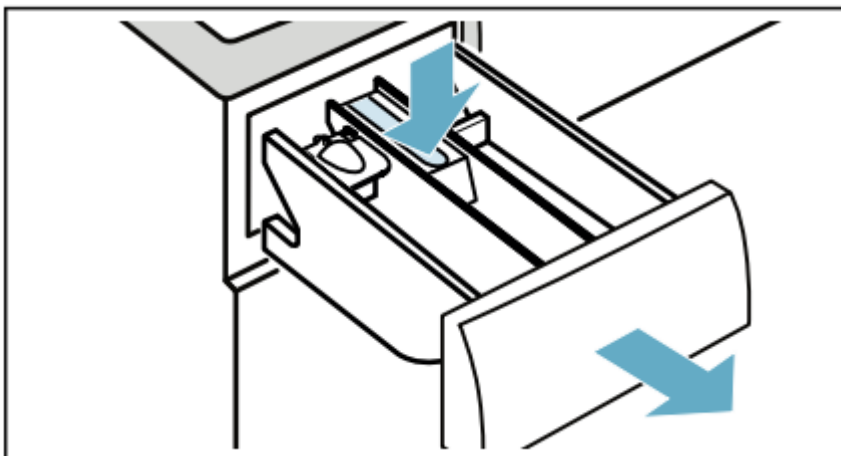

2. Переместите мерный стаканчик вперёд, положите вниз и зафиксируйте его расположение.

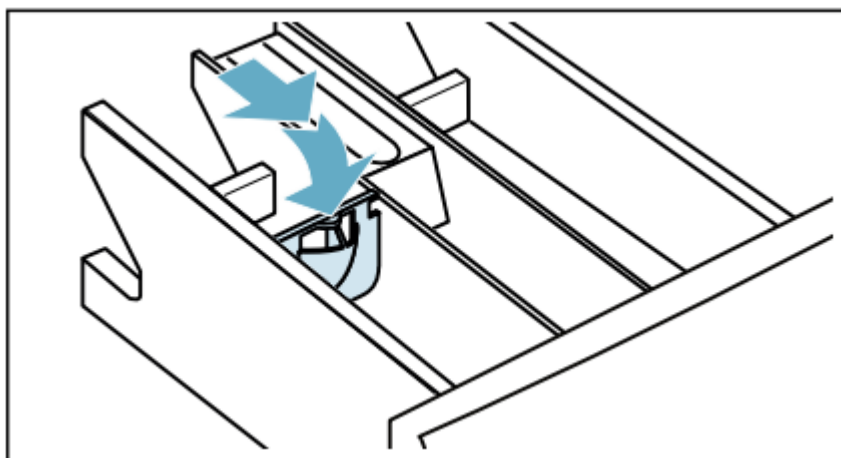



3. Вставьте назад отсек для моющих средств.

Примечание. Не используйте мерный стаканчик для геля и порошка, а также когда на дисплее подсвечивается нажатая кнопка «Конец через».

В моделях без мерного стаканчика засыпьте моющее средство в подходящую ёмкость и поместите его в барабан.

Запуск программы

Нажмите и удерживайте кнопку  в течение 1-2 с и отпустите. Программа запустится, а дверца устройства будет заблокирована. На экране начнёт отсчитываться время, которое осталось до запуска программы –  **Отсрочка запуска (Gotowe za)**. После начала работы



программы отобразится продолжительность её работы. На дисплее появятся символы, отображающие ход выполнения программы.

Примечание. Если на дисплее загорается индикатор , это означает, что устройство обнаружило слишком много пены во время стирки и был активирован дополнительный цикл полоскания для удаления лишней пены.

Блокировка для безопасности детей



Вы можете заблокировать устройство, чтобы защитить его от случайного изменения установленных функций. Для этого следует активировать блокировку для безопасности детей.



Нажмите и удерживайте кнопку  (3s), чтобы включить и выключить блокировку для безопасности детей.

Чтобы включить блокировку для безопасности детей нажмите и удерживайте кнопку  (3s) в течение 3 с. Индикатор  (3s) должен загореться.

Если кнопка  (3s) горит: блокировка для безопасности детей включена.

Если кнопка  (3s) мигает: какая-либо кнопка была нажата во время действия блокировки для безопасности детей.

Примечание. Если программа завершила свою работу, на дисплее появится надпись **End**. Дверца останется закрытой. Индикаторы  (3s) и  останутся гореть, напоминая о том, что необходимо дезактивировать блокировку для безопасности детей.

Чтобы отключить блокировку для безопасности детей нажмите и удерживайте кнопку  (3s) в течение 3 с. Индикатор  (3s) должен погаснуть.

Добавление и удаление белья



После запуска программы стирки может возникнуть необходимость добавить или удалить бельё. Нажмите кнопку . Устройство проверит, можно ли добавить бельё.

Рекомендации:

- Не оставляйте дверцу открытой слишком долго, потому что вода может вытечь из устройства.
- Из соображений безопасности дверца устройства остаётся закрытой, если уровень воды слишком высок или вода слишком горячая. В этих условиях добавление или удаление белья невозможно.

Изменение программы



Если программа была выбрана по ошибке, её можно изменить.

1. Нажмите кнопку .
2. Выберите другую программу.
3. Снова нажмите кнопку .



Примечание. Если функция сушки активна, то для изменения программы сушки необходимо включить и выключить устройство.

Отмена программы

В случае действия программы при высокой температуре:

1. Нажмите кнопку .
2. В целях охлаждения белья выберите программу **Полоскание** (Płukanie).
3. Нажмите кнопку .



В случае действия программы при низкой температуре:

1. Нажмите кнопку .
2. Выберите программу **Отжим** (Wirowanie).
3. Нажмите кнопку .

Во время работы программы сушки:

1. Выключите устройство.
2. Заново включите его.
3. В целях охлаждения белья выберите комбинацию **My Time + Сушка** (Dry).
4. Нажмите кнопку .

Завершение программы

При завершении программы на дисплее появляется надпись **End**, а индикаторы  и  гаснут.

Если выбрано , будет выполнен только слив воды, без отжима.

Рекомендации:

- Если на дисплее мигает символ **Hot** (Goraca), температура в барабане остаётся высокой. Включается программа, предназначенная для охлаждения барабана, которая работает до тех пор, пока барабан не остынет.
- Защита от сминания начинается после завершения сушки, чтобы предотвратить образование складок, если бельё осталось внутри устройства. Процесс защиты от сминания занимает около 30 мин. На дисплее отображается 0:00 и появляется символ ☺, отображающий статус выполнения программы. Этот процесс можно завершить, коснувшись дисплея в любом месте. После этого дверца будет разблокирована, и бельё можно вынуть.

Удаление белья после стирки / выключения прибора

1. Нажмите и удерживайте кнопку ① до тех пор, пока не погаснет индикатор, после чего отпустите кнопку. Устройство будет выключено.
2. Откройте дверцу и выньте выстиранное бельё.
3. Закройте водопроводный кран.

Примечание. Не требуется в моделях Aqua-Stop.

Рекомендации:

- Не оставляйте выстиранные вещи в барабане. При следующей стирке они могут дать усадку или закрасить другие вещи.
- Удалите все посторонние предметы из барабана и резиновой манжеты люка, чтобы они не оставили ржавчину
- Вытрите насухо резиновую манжету люка.

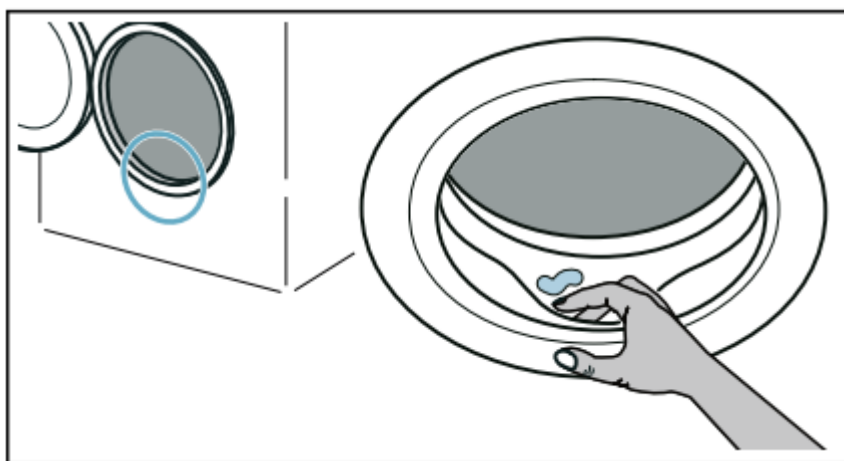

- Отсек для моющих средств и дверцу рекомендуется держать открытыми, чтобы оставшаяся в них вода могла испариться.
- Всегда дожидайтесь завершения программы, потому что до этого момента устройство может быть заблокировано. Затем включите устройство и дождитесь его разблокировки.

Настройка устройства

Автоматическое выключение

Если устройство не используется около 5 мин, оно автоматически выключается (в зависимости от уровня воды в устройстве) до и после завершения программы. Нажмите кнопку , чтобы снова включить устройство.

Базовые настройки

Чтобы перейти к базовым настройкам, нажмите и удерживайте в течение 3 с кнопку  **Тихая** (Cichy). Панель управления будет выглядеть так:

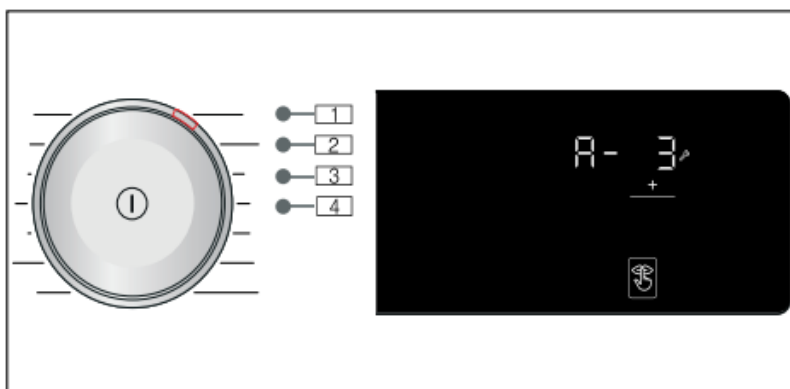

Можно изменить следующие базовые настройки:

- громкость сигнала окончания;
- громкость нажимаемых кнопок;
- яркость сенсорного экрана;
- включение / выключение информационного звукового сигнала, подаваемый по завершении программы **Очистка барабана** (Czyszczenie bębna).

Сигнал окончания

Следует выбрать позицию 1 и использовать кнопку  для регулировки громкости сигнала окончания, например **A-3**.

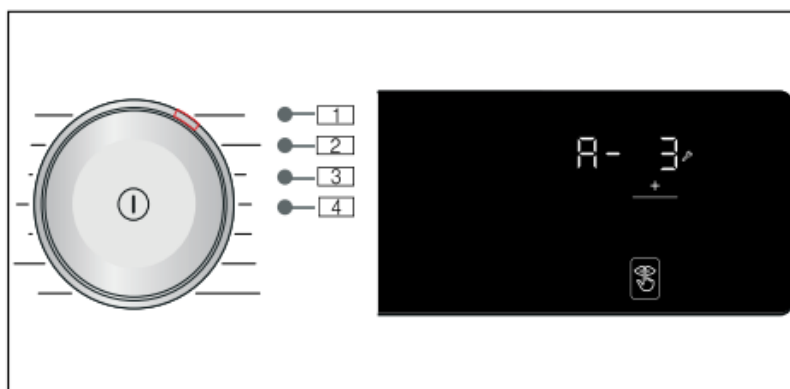

Возможные значения:

- 0 (выкл.);
- 1 (тихий уровень);
- 2 (средний уровень);
- 3 (громкий уровень);
- 4 (очень громкий уровень).

Громкость нажимаемых кнопок

Следует выбрать позицию 2 и использовать кнопку $+$ для регулировки громкости нажимаемых кнопок, например **6-3**.

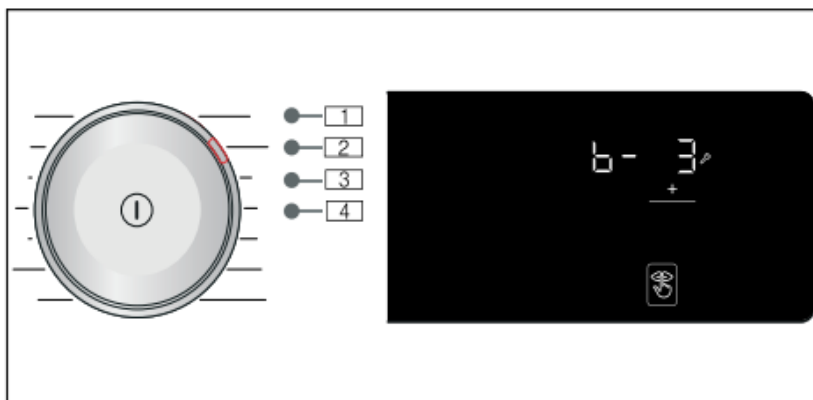

Возможные значения:

- 0 (выкл.);
- 1 (тихий уровень);
- 2 (средний уровень);
- 3 (громкий уровень);
- 4 (очень громкий уровень).

Яркость

Возможные значения: 1–4.

Следует выбрать позицию 3 и использовать кнопку $+$ для регулировки яркости дисплея, например **С-3**.

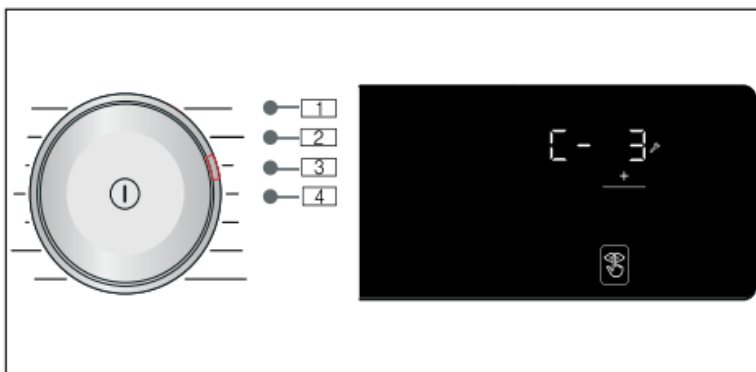

Возможные значения:

- 1 (тускло);
- 2 (нормальный уровень яркости);
- 3 (ярко);
- 4 (очень ярко).

**Включение / выключение информационного звукового сигнала,
подаваемого по завершении программы Очистка барабана (Czyszczenie bębna)**

Следует выбрать позицию 4 и использовать кнопку \oplus для включения / выключения информационного звукового сигнала, подаваемого по завершении программы **Очистка барабана** (Czyszczenie bębna), например $d- 1$.

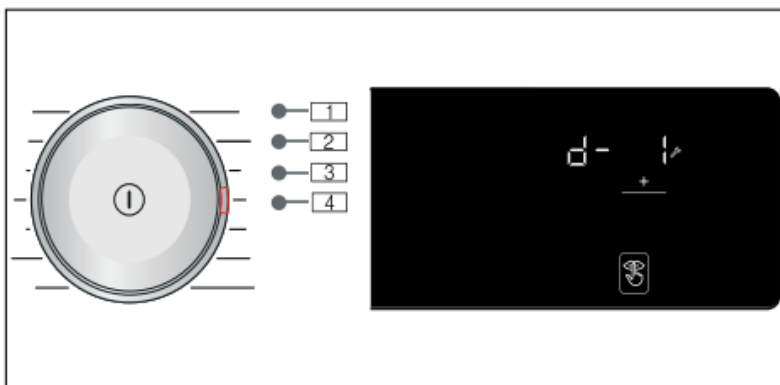

Возможные значения:

- 0 (выкл.);
- 1 (вкл.).

Датчики

Система контроля баланса

Устройство автоматически оценивает равномерность распределения белья и в случае обнаружения дисбаланса равномерно распределяет бельё путём многократной остановки и запуска вращения барабана.

Если бельё распределено очень неравномерно, в целях безопасности цикл отжима не выполняется.

Рекомендация. Равномерно распределяйте бельё в барабане. Кладите туда крупные и мелкие вещи одновременно.

Очистка и уход



ОСТОРОЖНО!
Риск для жизни

Устройство подключено к сети электропитания. Прикосновение к частям, которые находятся под напряжением, несёт угрозу поражения электрическим током.

- Нажмите кнопку  и выключите устройство из розетки.

ВНИМАНИЕ!

Риск пожара и взрыва

Использование чистящих средств, содержащих растворители, может привести к образованию токсичных паров.

- Не используйте чистящие средства, содержащие растворители.

ВНИМАНИЕ!

Риск повреждения устройства

Чистящие средства, в составе которых содержатся растворители, могут повредить поверхности стирально-сушильной машины.

- Не допускайте контакта таких веществ с устройством.

Корпус прибора / Панель управления

- Остатки моющих средств следует незамедлительно удалять с поверхностей устройства.
- Поверхности устройства следует протирать мягкой влажной тряпкой.
- Не следует использовать абразивные материалы, губки и моющие средства (например, чистящее средство для нержавеющей).
- Не рекомендуется чистить устройство проточной водой под давлением.

Барабан



ОСТОРОЖНО!

Риск получения травмы / повреждения
белья / повреждения устройства

Длительная стирка при низких температурах в отсутствие вентиляции может привести к повреждению барабана и получению травм.

- Регулярно используйте программу для очистки барабана и выполняйте стирку при температуре не менее 60 °С.
- После каждого использования оставляйте открытыми дверцу устройства и отсек для моющих средств, чтобы они могли высохнуть.
- Используйте моющие средства, не содержащие хлора, не используйте стальную вату для очистки устройства.
- Если из устройства доносится неприятный запах или Вам необходимо очистить барабан, запустите программу **Очистка барабана** (Czyszczenie bębna) при температуре 90 °С без загрузки белья.

Удаление накипи

Удаление накипи не обязательно, если моющее средство дозируется правильно. Если всё же возникает необходимость в удалении накипи, следуйте инструкциям производителя средства для удаления накипи.

Очистка отсека для моющих средств

1. Выдвиньте отсек для моющих средств.
2. Нажмите на вставку и извлеките отсек для моющих средств.

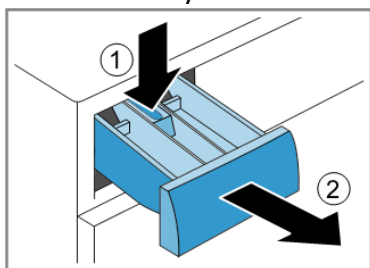

3. Выдвиньте вставку движением снизу вверх.

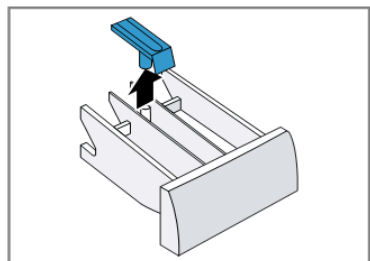

4. Очистите отсек для моющих средств и вставку водой и щеткой, затем высушите.

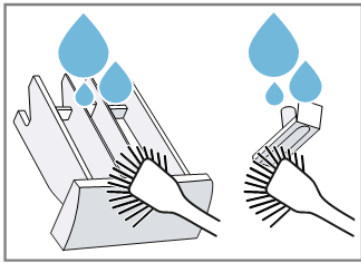

5. Установите вставку на место и зафиксируйте.

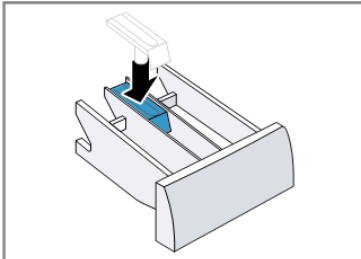

6. Очистите отверстие отсека для моющих средств.

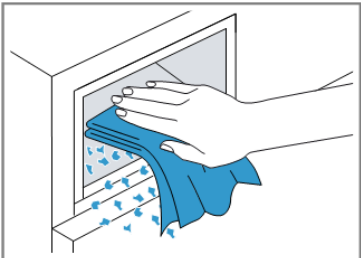

7. Задвиньте отсек для моющих средств.

Рекомендация. Оставьте отсек для моющих средств открытым, чтобы оставшаяся в нём влага могла испариться.

Очистка откачивающего насоса



ОСТОРОЖНО!
Риск ожогов

Во время стирки при высокой температуре вода очень сильно нагревается.

- Подождите, пока вода не остынет.

1. Выключите устройство и отключите его от сети электропитания.

2. Откройте крышку для технического обслуживания.

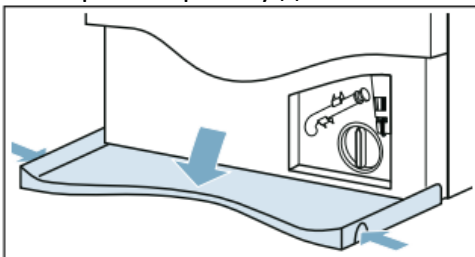

3. Снимите сливной шланг с держателя. Снимите заглушку и слейте воду в подходящую ёмкость. Наденьте заглушку обратно. Установите шланг на держатель.



4. Осторожно откройте крышку откачивающего насоса. Помните, что вода, оставшаяся внутри устройства, может вытечь наружу. Очистите внутреннюю поверхность, резьбу крышки и корпус насоса. Убедитесь, что лопасти откачивающего насоса свободно вращаются.

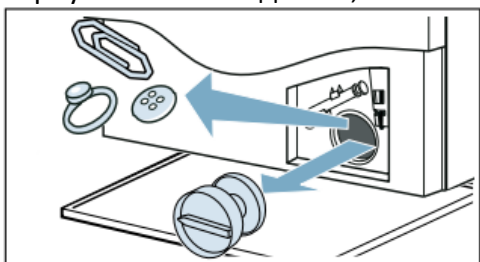

5. Верните на место крышку насоса и закрутите ее до упора (ручка крышки насоса должна находиться в вертикальном положении!).

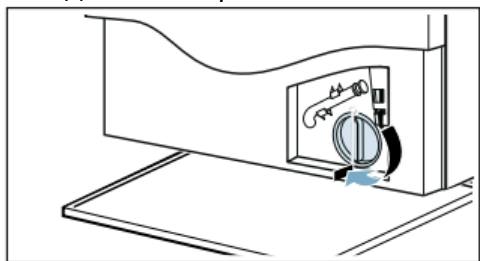

6. Закройте крышку для технического обслуживания.

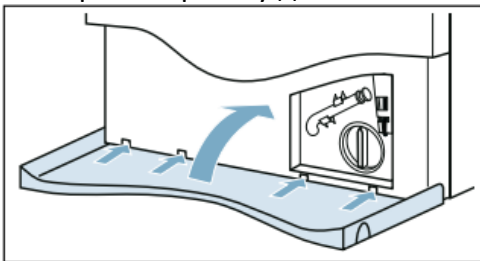

Примечание. Чтобы моющее средство не вытекло в канализацию во время следующей стирки, налейте 1 л воды в ячейку II запустите программу **Слив** (Odorproof.).

Очистка сливного шланга около сифона

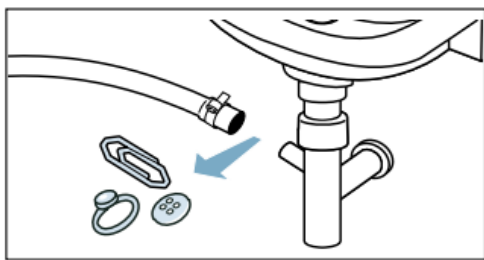

1. Нажмите кнопку . Отключите устройство от сети электропитания.
2. Ослабьте зажим для шланга и осторожно снимите шланг. Вода, оставшаяся внутри, может вытечь наружу.
3. Очистите сливной шланг и выходное отверстие сифона.



4. Установите и закрепите сливной шланг при помощи разводного ключа.

Очистка фильтров в системе подачи воды

Уменьшение давления воды в сливном шланге

1. Закройте водопроводный кран.
2. Выберите программу **Хлопок** (Bawełna), установив дополнительную программу **Скорость** (Prędkość).
3. Нажмите кнопку . Оставьте программу включённой примерно на 40 с.
4. Нажмите кнопку .
5. Отключите устройство от сети электропитания.

Очистка фильтров

1. Отсоедините шланг от устройства.

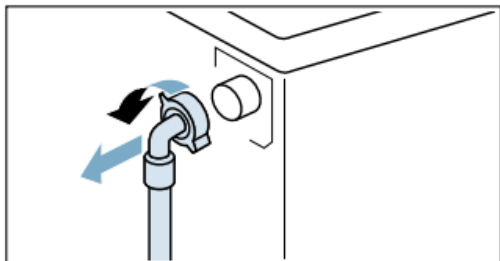

2. Используя плоскогубцы, снимите фильтр.

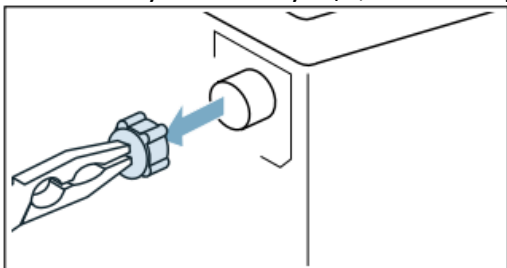

3. Очистите фильтр щёткой.

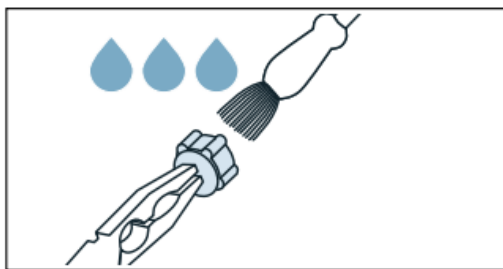

4. Установите шланг и убедитесь в том, что из места соединения не вытекает вода.

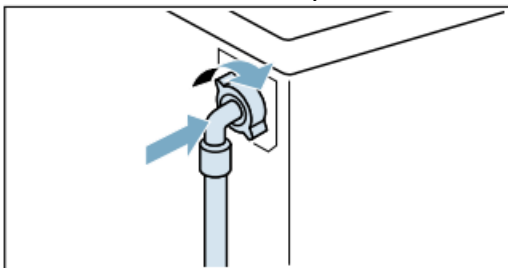

Неисправности и способы их устранения

Аварийная разблокировка дверцы для технического обслуживания

Если, например, произошёл сбой в подаче электроэнергии, программа продолжит выполнение после появления электричества. Однако если требуется достать бельё из устройства, можно прибегнуть к аварийному открытию дверцы устройства.



ОСТОРОЖНО!
Риск ожогов

Во время стирки при высокой температуре существует риск ожогов при контакте с горячей водой или прикосновении к неостывшему белью.

- По возможности подождите, пока вода и бельё не остынут.



ОСТОРОЖНО!
Риск получения травмы

Дотронувшись до вращающегося барабана, можно получить травму.

- Не дотрагивайтесь руками до барабана, который ещё вращается.
- Подождите, пока барабан полностью остановится.

ВНИМАНИЕ!

Риск материального ущерба

Утечка воды из устройства может привести к материальному ущербу.

- Не открывайте дверцу устройства, если через стекло Вы видите воду.

1. Нажмите кнопку . Отключите устройство от сети электропитания.

2. Откройте крышку для технического обслуживания.

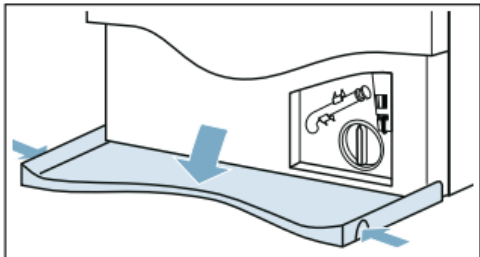



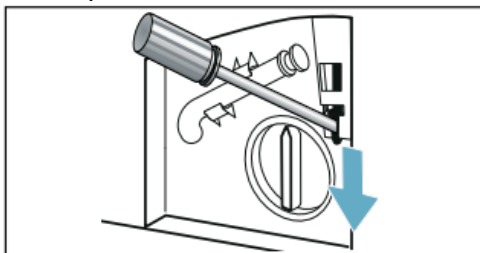

3. Выполните слив.

4. Опустите рычаг аварийного открытия при помощи инструмента. После этого дверцу можно открыть.



Информация на дисплее панели управления

Индикатор	Причина и устранение
	Мигает быстро и подаётся сигнал: дверца открыта и уровень воды слишком высок. Закройте дверцу, продолжите выполнение программы кнопкой  или выберите программу Слив (Odprow.). Мигает медленно: слишком высокая температура стирки не позволяет открыть дверцу. Подождите около 30 с, пока температура не упадёт и блокировка не отключится.
Hot	Дверцу невозможно открыть по окончании программы сушки из-за слишком высокой температуры. Процесс охлаждения продолжается до тех пор, пока отображаемое сообщение не исчезнет; после этого дверцу можно открыть.
	Мигает: нет подачи воды. Убедитесь, что водопроводный кран не открыт, фильтр в системе подачи воды не засорён, наливной шланг не пережат и не пережат. Горит постоянно: низкое давление воды. Не является неисправностью, однако может увеличивать длительность выполнения программы.
E:35 чередуется с -10 (подходит для специальных моделей)	В основании устройства скапливается вода, устройство протекает. Перекройте водопроводный кран. Обратитесь в сервисную службу.
H:95 чередуется с End по завершении программы	На этапе сушки система не обнаружила наличие воды, результат сушки может быть неудовлетворительным.
H:32 чередуется с End по завершении программы	Система контроля баланса остановила цикл отжима из-за неравномерного распределения белья. Равномерно распределите в барабане маленькие и большие вещи.
Начинает светиться  (3s)	Активирована блокировка для безопасности детей. Отключите её.

Индикатор	Причина и устранение
Начинает светиться 	Обнаружено чрезмерное пенообразование и запущен дополнительный цикл стирки. При следующем цикле стирки с таким же объёмом загрузки используйте меньше моющего средства.
Мигает индикатор Очистка барабана (Czyszczenie bębna)	Выберите программу Очистка барабана 90 °C (Czyszczenie bębna 90°C), чтобы очистить барабан и сливную трубу. Программу активируйте без белья. Используйте стиральный порошок или моющее средство, содержащее отбеливатель. Чтобы предотвратить чрезмерное пенообразование, используйте половину количества моющего средства, рекомендованного производителем. Не используйте моющие средства для шерстяных и деликатных тканей.
Иная информация об ошибках	Выключите устройство, подождите 5 с и включите устройство. Если информация не исчезнет, обратитесь в сервисную службу.

Неисправности и пути их устранения

Неисправность	Причина и устранение
Из устройства вытекает вода	<ul style="list-style-type: none"> ▪ Подсоедините правильно или замените сливной шланг. ▪ Затяните ниппель наливного шланга.
Устройство не наполняется водой. Не работает дозатор для моющих средств	<ul style="list-style-type: none"> ▪ Программа не активирована. ▪ Водопроводный кран перекрыт. ▪ Засорён фильтр в системе подачи воды. ▪ Сливной шланг заломан или перекручен.
В дозаторе для моющих средств осталось неиспользованное моющее средство / кондиционер для белья	<ul style="list-style-type: none"> ▪ Опорожните и промойте дозатор для моющих средств. ▪ Заново наполните его.
Невозможно открыть дверцу устройства	<ul style="list-style-type: none"> ▪ Температура в барабане слишком высокая, из-за чего устройство не даёт открыть дверцу. ▪ Активирована блокировка для безопасности детей. ▪ Слишком высокий уровень воды в барабане. ▪ Возможно только аварийное открытие дверцы.
Программа не запускается	<ul style="list-style-type: none"> ▪ Не нажата кнопка  и не установлено время отсрочки запуска. ▪ Дверца не закрыта. ▪ Активирована блокировка для безопасности детей. ▪ Активирован демонстрационный режим. Если при включении или выключении устройства на дисплее через 5 с появляется надпись Shop, устройство находится в демонстрационном режиме. Выключите и заново включите устройство. Подождите, когда надпись Shop исчезнет. Нажмите и удерживайте в течение около 5 с кнопку . Устройство останется включённым автоматически. Теперь его можно использовать как обычно.
Программа активирована и барабан вращается, но не наполняется водой	<ul style="list-style-type: none"> ▪ Засорены сливная труба или сливной шланг. ▪ Перекручены или пережаты сливная труба или сливной шланг. ▪ Засорён откачивающий насос. ▪ Засорён сливной шланг при сифоне. ▪ Сливной шланг подсоединен слишком высоко. Установите сливной шланг на высоте не более 1 м.
В барабане не видно воды	<ul style="list-style-type: none"> ▪ Не является неисправностью – уровень воды может быть ниже видимой области.





Неисправность	Причина и устранение
Результат отжима неудовлетворителен. Белье слишком мокрое / слишком влажное	<ul style="list-style-type: none"> ▪ Система контроля баланса компенсирует неравномерное распределение белья в устройстве, уменьшая скорость отжима. Заново распределите мелкие и крупные вещи в барабане. ▪ Выбрана дополнительная программа Защита от сминания (Mniej zagnieśeń). ▪ Выбрана дополнительная программа Тихая (Cichy). ▪ Установлена низкая скорость отжима.
Отжим выполняется несколько раз	Не является неисправностью – система контроля баланса распределяет нагрузку.
В дозаторе моющих средств содержатся остатки воды	<ul style="list-style-type: none"> ▪ Не является неисправностью. ▪ В случае необходимости извлеките и очистите дозатор моющих средств.
В ячейке  содержатся остатки воды	<ul style="list-style-type: none"> ▪ Очистите дозатор моющих средств.
Программа длится дольше обычного	<ul style="list-style-type: none"> ▪ Не является неисправностью. Такое возможно, если система контроля баланса распределяет нагрузку белья или было запущено дополнительное полоскание из-за повышенного пенообразования.
Продолжительность программы меняется во время выполнения цикла стирки/сушки	<ul style="list-style-type: none"> ▪ Не является неисправностью – так программа оптимизирует время для выполнения стирки и сушки.
Из дозатора моющих средств может вытекать пена	<ul style="list-style-type: none"> ▪ Использовано слишком много моющего средства. ▪ В качестве быстрого решения: смешайте 1 столовую ложку кондиционера для белья с 0,5 л воды и вылейте смесь в отделение II (не используйте для верхней, спортивной и пуховой одежды). Для следующего цикла стирки с той же загрузкой уменьшите количество моющего средства.
Присутствуют неприятные запахи в устройстве	<ul style="list-style-type: none"> ▪ Влажность и остатки моющих средств могут способствовать размножению бактерий. ▪ Выполните программу Очистка барабана 90 °C (Czyszczenie bębna 90°C). ▪ Если Вы не используете устройство, оставьте дверцу и отсек для моющих средств открытыми, чтобы остатки воды высохли.
Громкие звуки во время отжима, «блуждание» устройства во время отжима	<ul style="list-style-type: none"> ▪ Устройство установлено неровно. ▪ Ножки устройства не зафиксированы. ▪ Транспортировочные фиксаторы не сняты.
Сенсорные кнопки не светятся во время работы устройства	<ul style="list-style-type: none"> ▪ Сбой в подаче электроэнергии. ▪ Перегорели предохранители в электрической цепи. Перезагрузите / замените предохранители. ▪ Обратитесь в сервисную службу.
На выстиранных вещах содержатся остатки моющих средств	<ul style="list-style-type: none"> ▪ Некоторые моющие средства, не содержащие фосфатов, оставляют нерастворимый в воде осадок. ▪ Выберите Полоскание (Płukanie) или очистите белье щёткой.
Во время сушки происходит от-	<ul style="list-style-type: none"> ▪ Это инновационный процесс, известный как термическое снижение энергопотребления на этапе сушки. Не является неисправностью, дожди-

Неисправность	Причина и устранение
жим	тесь завершения работы программы.
Ворсинки на выстиранном белье	<ul style="list-style-type: none"> ▪ Установите программу Очистка барабана (Czyszczenie bębna) в холодной воде, чтобы избавиться от ворса, оставшегося в барабане во время выполнения цикла сушки.
Звук набираемой воды во время сушки	<ul style="list-style-type: none"> ▪ В стирально-сушильной машине используется технология конденсации пара – для сушки белья постоянно необходима вода. По этой причине водопроводный кран должен быть открыт до тех пор, пока фаза сушки не завершится.
Долгое время сушки	<ul style="list-style-type: none"> ▪ Установите программу Очистка барабана (Czyszczenie bębna) в холодной воде, чтобы избавиться от ворса, оставшегося в барабане во время выполнения цикла сушки. ▪ Если температура окружающей среды выше 30 °С, это может увеличить время сушки. ▪ Недостаточная циркуляция воздуха в помещении может увеличить время сушки. Обеспечьте вентиляцию помещения.
Не запускается цикл сушки	<ul style="list-style-type: none"> ▪ Не выбрана дополнительная программа сушки. ▪ Дверца должным образом не закрыта.
Сминание тканей	<ul style="list-style-type: none"> ▪ Загружено слишком много белья. ▪ Бельё своевременно не вынута из барабана после сушки.
Результат сушки неудовлетворительный (бельё недостаточно сухое)	<ul style="list-style-type: none"> ▪ По окончании программы тёплая одежда становится более влажной, чем она есть на самом деле. Разложите бельё и подождите, пока оно остынет. ▪ Температура окружающей среды слишком высокая (свыше 30°С) или недостаточно вентилируется помещение, где работает стирально-сушильная машина. ▪ Бельё перед сушкой не было отжато должным образом. Всегда выбирайте максимально возможную скорость отжима для отдельных программ стирки. ▪ Стирально-сушильная машина перегружена. Максимальный объём загрузки указан в таблице программ и на дисплее. ▪ Напряжение сети слишком низкое (ниже 200 В). Обеспечьте достаточную подачу электроэнергии. ▪ Низкое давление воды. Водяной пар не конденсируется должным образом и полностью. ▪ Во время сушки водопроводный кран перекрыт. В связи с тем, что в процессе сушки используется конденсация пара, его необходимо открывать. ▪ Толстые, многослойные ткани или ткани с толстой подкладкой сохнут быстро снаружи, но медленно внутри. Для их равномерного высыхания требуется более длительное время. Выбирайте режим сушки В шкаф Плюс (Do szafy Plus) или программу My Time.

Если Вы не можете устранить неисправность самостоятельно (после выключения и включения устройства) или если есть необходимость ремонта:

- выключите устройство и выньте вилку из розетки;
- перекройте водопроводный кран и обратитесь в сервисную службу.

Параметры потребления

Программа	Объём загрузк и, кг	Потребление энергии, кВт/ч*	Потребление воды, л*	Время действия программы*	Максимальная температура, °С* в теч. 5 мин	Скорость отжима, об/мин*	Остаточная влажность, %*
Есо 40-60 **	10,0	1,300	59,0	3:53	46	1400	53
Есо 40-60 **	5,0	0,680	46,0	2:58	36	1400	53
Есо 40-60 **	2,5	0,250	26,0	2:58	26	1400	53
Есо 40-60 + Стирка+Сушка+  (В шкаф)**	6,0	4,400	105,0	6:51	37	-	-0,1
Есо 40-60 + Стирка+Сушка+  (В шкаф)**	3,0	2,500	60,0	4:50	35	-	-0,1
Хлопок 20 °С	10,0	0,390	89,0	3:23	22	1400	46
Хлопок 40 °С	10,0	1,280	89,0	4:08	41	1400	46
Хлопок 40 °С +  (Предв. стирка)	10,0	1,300	100,0	4:08	41	1400	46
Хлопок 60 °С	10,0	1,570	89,0	3:26	53	1400	46
Синтетика 40 °	4,0	0,830	66,0	2:29	44	1400	25
Смешанная 40°	4,0	0,630	47,0	1:00	41	1400	50
 Шерсть 30 °	2,0	0,220	40,0	0:41	26	800	31

*Реальные значения могут отличаться от приведённых в зависимости от давления, жёсткости и температуры используемой воды, температуры окружающей среды, типа, количества и степени загрязнения белья, используемого моющего средства, перебоев в подаче электроэнергии и выбранных дополнительных программ.

**Программа испытаний в соответствии с Директивой ЕС по экодизайну и Рамочной директивой ЕС по энергетической маркировке с использованием холодной воды (15°C).

Технические данные

Высота x ширина x глубина: 84,8 x 59,8 x 62,0 см.

Масса устройства: 84 кг.

Напряжение электросети: 220–240 В, 50 Гц.

Минимальный номинал предохранителя: 10 А.

Номинальная мощность: 1900–2300 Вт.

Давление воды: 100–1000 кПа (1–10 бар).

BSH Hausgeräte GmbH Carl-Wery-Straße 34 81739 München, GERMANY

