



LWR73164Q

LT Naudojimo instrukcija | **Skalbyklė-džiovyklė**



# Sveiki atvykę į „AEG“ pasaulį! Dėkojame, kad pasirinkote mūsų prietaisą.



Čia rasite naudojimo patarimų, brošiūrų, informacijos apie trikčių šalinimą, aptarnavimą ir remontą:  
[www.aeg.com/support](http://www.aeg.com/support)

Galimi pakeitimai.

## TURINYS

1. SAUGOS INFORMACIJA.....	2
2. SAUGOS INSTRUKCIJOS.....	6
3. GAMINIO APRAŠYMAS.....	7
4. TECHNINIAI DUOMENYS.....	9
5. ĮRENGIMAS.....	9
6. VALDYMO SKYDELIS.....	14
7. RATUKAS IR MYGTUKAI.....	17
8. NUOSTATOS.....	22
9. PRIEŠ NAUDODAMI PIRMAKART.....	22
10. TECHNOLOGIJA AUTODOSE (AUTOMATINIS DOZAVIMAS).....	23
11. PROGRAMOS.....	30
12.  „WI-FI“ NUSTATYMAS.....	38
13. KASDIENIS NAUDOJIMAS.....	41
14. KASDIENIS NAUDOJIMAS. SKALBIMAS IR DŽIOVINIMAS.....	45
15. KASDIENIS NAUDOJIMAS – TIK DŽIOVINIMAS.....	47
16. PŪKAI SKALBINIUOSE.....	48
17. PATARIMAI.....	48
18. VALYMAS IR PRIEŽIŪRA.....	51
19. TRIKČIŲ ŠALINIMAS.....	59
20. SAŃAUDŲ VERTĖS.....	63
21. TRUMPASIS VADOVAS.....	66
22. APLINKOS APSAUGA.....	68

## 1. SAUGOS INFORMACIJA



Prieš įrengdami ir naudodami prietaisą, atidžiai perskaitykite pateiktą instrukciją.

Gamintojas neatsako už sužalojimus ar nuostolius, patirtus dėl netinkamo prietaiso įrengimo ar naudojimo. Instrukciją visada laikykite saugioje ir pasiekiamoje vietoje, kad prireikus galėtumėte ja pasinaudoti.

## 1.1 Vaikų ir pažeidžiamų žmonių sauga

### ĮSPĖJIMAS!

Pavojus uždusti, susižaloti ir sukelti nuolatinę negalią.

- Vyresni nei 8 metų vaikai ir asmenys, turintys fizinių, jutiminių arba protinių sutrikimų, arba asmenys, kuriems trūksta patirties ar žinių, šį prietaisą gali naudoti tik prižiūrimi kitų arba gavę nurodymus, kaip saugiai naudotis prietaisu, jei jie supranta su prietaiso naudojimu susijusius pavojus.
- Nuo 3 iki 8 metų vaikų ir asmenų, turinčių sunkią negalią, negalima palikti be priežiūros ir kitaip leisti pasiekti naudojamą prietaisą.
- Mažesnių nei 3 metų vaikų negalima palikti be priežiūros ar kitaip leisti pasiekti naudojamą prietaisą.
- Vaikus būtina prižiūrėti ir užtikrinti, kad jie su prietaisu nežaistų.
- Visas pakuotės medžiagas saugokite nuo vaikų ir tinkamai pašalinkite.
- Valymo priemonės laikykite vaikams nepasiekiamoje vietoje.
- Neleiskite nepilnamečiams vaikams ir gyvūnams būti šalia prietaiso atidarytomis durelėmis.
- Jeigu prietaise yra apsaugos nuo vaikų įtaisas, jį reikia suaktyvinti.
- Vaikai be priežiūros negali atlikti prietaiso valymo ir naudotojo priežiūros darbų.

## 1.2 Bendrieji saugos reikalavimai

- Tai buitinis prietaisas skirtas skalbti ir džiovinti tik tokius skalbinius, kurie tinkami skalbti ir džiovinti skalbyklėse-džiovyklėse.
- Nenaudokite džiovinimo funkcijos, jei skalbiniai buvo sutepti pramoninėmis cheminėmis medžiagomis.
- Tai buitinis prietaisas, skirtas naudoti patalpose, vienam šeimos ūkiui.

- Šį prietaisą galima naudoti biuruose, viešbučių kambariuose, nakvynės ar svečių namuose, sodybose ar kitoje panašioje aplinkoje, kur prietaiso naudojimo intensyvumas neviršija buitinio (vidutinio) naudojimo.
- Nebandykite pakeisti šio prietaiso techninių savybių.
- Prietaisą montuokite atskirai arba po virtuvės stalu, jeigu užtenka vietos.
- Nemontuokite prietaiso už rakinamų durų, stumdomų durų ar durų su vyriais priešingoje pusėje. Taip pat pasirinkite, kad prietaiso durelės galėtų pilnai atsidaryti.
- Elektros kištuką į tinklo lizdą junkite tik tuomet, kai pabaigsite prietaiso įrengimą. Pasirūpinkite, kad būtų lengva pasiekti sumontuoto prietaiso elektros laido kištuką ir elektros maitinimo lizdą.
- Pasirūpinkite, kad apatinių ventiliacijos angų neblokėtų kilimai ar kitos grindų dangos.
- DĖMESIO: Prietaiso negalima jungti prie maitinimo per išorinį įjungimo įtaisą, pavyzdžiui, laikmatį ar kitą elektros grandinę, kurią komunalinės tarnybos reguliariai įjungia ir išjungia.
- Pasirūpinkite, kad prietaiso patalpoje būtų įrengta tinkama ventiliacija ir patalpoje nesikauptų iš dujas ar kitą kurą deginančių prietaisų sklindančios dujos, ir neužsidegtų.
- Vėdinimo sistemos oras neturi patekti į buitinių prietaisų, deginančių dujas ar kitą kurą, išmetamųjų dujų kanalą.
- Darbinis vandens slėgis vandens tiekimo taške turi būti nuo 0,5 baro (0,05 MPa) iki 10 barų (1,0 MPa).
- Didžiausia leistina prietaiso apkrova – 10.0 kg. Neviršykite kiekvienai programai numatytos didžiausios leistinos apkrovos (žr. skyrių „Programos“).
- Prietaisą prie vandentiekio junkite naujomis kartu su prietaisu gautomis arba įgaliotojo techninės priežiūros centro patvirtintomis žarnomis.
- Nenaudokite senų žarnų.
- Jei būtų pažeistas maitinimo laidas, jį gali pakeisti tik gamintojas, jo įgaliotasis techninės priežiūros centras arba

panašios kvalifikacijos asmenys– antraip gali kilti elektros pavojus.

- Nuvalykite aplink prietaisą galimai susikaupusius pūkus ir pakuotės likučius.
- Maistiniu aliejumi, mineraline alyva, acetonu, spiritu, benzinu, žibalu, dėmių valikliu, terpentinu, vašku ar vaško valikliu išteptus skalbinius skalbkite atskirai, naudodami daugiau skalbimo priemonės, ir tik tada džiovinkite džiovyklėje.
- Prietaiso nenaudokite, jei jo elementai sutepti pramoninėmis cheminėmis medžiagomis.
- Džiovyklėje nedžiovinkite nešvarių skalbinių.
- Džiovyklėje nedžiovinkite porolono (lateksinio) kempinių, maudymosi kepuraičių, neperšlampamų audinių, gaminių su pamušalu, kimštų drabužių ar pagalvių.
- Audinių minkštiklius ar kitas panašias priemones naudokite tik vadovaudamiesi jų gamintojų instrukcijomis.
- Pasirūpinkite, kad į prietaisą nepakliūtų gaisrą galintys sukelti daiktai, pavyzdžiui, žiebtuvėliai ar degtukai.
- DĖMESIO! Džiovyklę išjunkite tik pasibaigus džiovinimo ciklui. Jei džiovyklę išjungsite anksčiau, skalbinius iš karto išimkite ir išsklaidykite, kad pašalintumėte susikaupusį karštį.
- Paskutinio plovimo ciklo metu skalbiniai nekaitinami (atvėsavimo ciklas), kad jam pasibaigus skalbiniai būtų apsaugoti nuo karščio pažeidimų.
- Nevalykite prietaiso didelio slėgio vandens purkštuvais ir (arba) garais.
- Išvalykite prietaisą drėgna šluoste. Naudokite tik neutralius ploviklius. Nenaudokite šveičiamųjų produktų, šveitimo kempinių, tirpiklių arba metalinių grandyklių.
- Prieš bet kokius techninės priežiūros darbus išjunkite prietaisą ir ištraukite maitinimo laido kištuką iš elektros lizdo.

## 2. SAUGOS INSTRUKCIJOS

### 2.1 Įrengimas



Įrengimas turi atitikti galiojančias nacionalines taisykles.

- Vadovaukitės su prietaisu pateiktomis įrengimo instrukcijomis.
- Neįrenkite ir nenaudokite prietaiso ten, kur temperatūra gali būti žemesnė nei 0 °C, arba ten, kur jis gali būti veikiamas oro sąlygų.
- Perkeliant prietaisą visada laikykite vertikaliaje padėtyje.
- Pasirūpinkite, kad tarp prietaiso ir grindų vyktų oro cirkuliacija.
- Pašalinkite visas pakavimo medžiagas ir gabenimui skirtus varžtus.
- Grindys, ant kurių bus įrengtas prietaisas, turi būti plokščios, stabilios, atsparios karščiui ir švarios.
- Gabenimo varžtus laikykite saugioje vietoje. Jeigu prietaisą ateityje reikės perkelti, juos reikia įsukti, kad būgnas būtų užfiksuotas ir apsaugotas nuo vidinio sugadinimo.
- Visada būkite atsargūs, kai perkeliate prietaisą, nes jis yra sunkus. Visada mūvėkite apsaugines pirštines ir avėkite uždarą avalynę.
- Neįrenkite ir nenaudokite sugadinto prietaiso.
- Nestatykite prietaiso ten, kur prietaiso durelių negalima atidaryti iki galo.
- Sureguliuokite kojeles, kad tarp prietaiso ir grindų dangos būtų reikiamas tarpas.
- Pastatę prietaisą į nuolatinę jo vietą, gulsčiuuku patikrinkite, ar jis stovi lygiai. Jei jis stovi nelygiai, atitinkamai sureguliuokite jo kojeles.

### 2.2 Elektrinis jungimas



#### ĮSPĖJIMAS!

Pavojus sukelti gaisrą ir gauti elektros smūgį.

- DĖMESIO! Šį prietaisą reikia jungti prie įžeminto lizdo.

- Visada naudokite tinkamai įrengtą įžemintą saugųjį elektros lizdą.
- Nenaudokite daugiakanalių adapterių ir ilginamųjų laidų.
- Norėdami išjungti prietaisą, netraukite už maitinimo laido. Visada traukite paėmę už elektros kištuko.
- Nelieskite maitinimo laido arba elektros kištuko šlapiomis rankomis.

### 2.3 Vandens pajungimas

- Tiekiamo vandens temperatūra neturi viršyti 25 °C.
- Nepažeiskite vandens žarnų.
- Prieš jungdami prietaisą prie naujų ar ilgai nenaudotų vamzdžių, remontuotų arba naujų prietaisų (vandens skaitiklių ir pan.), palaukite kol pradės tekėti švarus ir skaidrus vanduo.
- Pirmą kartą naudodami prietaisą ir juo pasinaudoję patikrinkite, ar nėra vandens nuotėkio.
- Nenaudokite ilginamųjų žarnų vandens išleidimo žarnai pailginti. Dėl vandens tiekimo žarnos keitimo kreipkitės į įgaliotąjį techninės priežiūros atstovą.
- Išpakavę prietaisą galite pamatyti iš vandens išleidimo žarnos ištekantį vandenį. Taip yra todėl, kad gamykloje prietaisas buvo bandomas naudojant vandenį.
- Vandens išleidimo žarną galima pailginti iki 400 cm. Dėl kitos vandens išleidimo žarnos arba jos ilginamosios dalies kreipkitės į įgaliotąjį techninės priežiūros atstovą.
- Pasirūpinkite, kad įrengus prietaisą liktų prieiga prie čiaupo.

### 2.4 Naudojimas



#### ĮSPĖJIMAS!

Sužeidimo, elektros smūgio, gaisro, nudegimų arba prietaiso sugadinimo pavojus.

- Šalia prietaiso, į prietaisą arba ant jo nedėkite degių medžiagų arba degiomis medžiagomis sudrėkintų daiktų.

- Programai veikiant nelieskite durelių stiklo. Stiklas gali įkaišti.
- Prietaise nedžiovinkite apgadintų (suplėšytų, apspurusių) daiktų, kuriuose yra kamšalų arba užpildų.
- Jeigu skalbiant naudojote dėmių šalinimo priemonę, prieš paleisdami džiovinimo ciklą skalbinius dar kartą išskalaukite.
- Pasirūpinkite, kad nuo skalbinių būtų pašalinti visi metaliniai objektai.
- Džiovinkite tik šiame prietaise tinkamus džiovinti audinius. Vadovaukitės gaminio etiketėje pateiktais valymo nurodymais.
- Nelipkite ir nesisėskite ant atvirų prietaiso durelių.
- Prietaise nedžiovinkite varvančių drabužių.
- Saugokite prietaiso plastikinės dalis nuo įkaitusių objektų.
- Prieš paleisdami džiovinimo programą, iš prietaiso išimkite skalbimo priemonės kamuoliuką (jeigu naudojamas).
- Jeigu ketinate naudoti nenutrūkstamą programą, skalbimo kamuoliuko nenaudokite.

## 2.5 Paslauga

- Dėl prietaiso remonto kreipkitės į įgaliotąjį techninės priežiūros centrą. Naudokite tik originalias dalis.
- Atkreipkite dėmesį, kad pačių arba neprofesionalus remontas gali turėti pasekmių saugai ir panaikinti garantiją.
- Nutraukus modelio gamybą, šių atsarginių dalių galima įsigyti bent 10 metų: variklį ir variklio šepetėlius, variklio ir būgno sąsajos mazgą, siurblius, amortizatorius ir spyruokles, skalbimo būgną, būgno kryžmę ir rutulinius guolius, šildytuvus ir

kaitinimo elementus, įskaitant šildymo siurblius, vamzdžius ir susijusią įrangą, žarnas, vožtuvus, filtrus, hermetikus, spausdintines plokštes, elektroninius ekranus, slėginius jungiklius, termostatus ir kitus jutiklius, programinę ir aparatinę įrangą, įskaitant atkūrimo, dureles, lankstus, sandariklius, durelių užrakinimo mazgą ir plastikinės detales, pavyzdžiui, skalbimo priemonių dozatorių. Jūsų šalyje šis laikotarpis gali būti ilgesnis. Daugiau informacijos rasite mūsų internetinėje svetainėje.

- Įsidėmėkite, kad tam tikros šios atsarginės dalys yra prieinamos tik profesionaliems remonto specialistams ir kad ne visos atsarginės dalys yra aktualios visiems modeliams.
- Šio gaminio viduje esanti (-čios) lemputė (-ės) ir atskirai parduodamos atsarginės lemputės: Šios lemputės turi atlaikyti ekstremalias fizines sąlygas buitiniuose prietaisuose, pavyzdžiui, temperatūrą, vibraciją, drėgmę, arba yra skirtos informuoti apie prietaiso veikimo būseną. Jos nėra skirtos naudoti kitoms paskirtims ir netinka patalpoms apšviesti.

## 2.6 Šalinimas

- Atjunkite prietaisą nuo tinklo maitinimo ir vandentiekio.
- Nupjunkite maitinimo laidą prie pat prietaiso ir tinkamai utilizuokite.
- Išimkite durų velkę, kad vaikai arba naminiai gyvūnai neįstrigtų būgne.
- Prietaisą šalinkite pagal vietinius elektrinės ir elektroninės įrangos atliekų šalinimo reikalavimus.

# 3. GAMINIO APRAŠYMAS

## 3.1 Išskirtinės savybės

Ši skalbyklė-džiovyklė atitinka visus šiuolaikinius veiksmingo skalbinių apdorojimo reikalavimus – naudoja mažai vandens, energijos ir skalbimo priemonių bei tinkamai pasirūpina audiniais.

- „Wi-Fi“ ryšiu ir nuotolinio paleidimo funkcija galima pradėti ciklą, valdyti skalbyklę ir patikrinti skalbimo ciklo būseną nuotoliniu būdu.

- Naudojant technologiją „ProSense“ per 30 sekundžių nustatomas skalbinių kiekis ir pagal jį programos trukmė. Skalbimo programa yra pritaikoma skalbinių kiekiui ir audinių rūšiai, kad nebūtų naudojama daugiau laiko, energijos ir vandens nei būtina.
- Garai režimu galima greitai ir lengvai atnaujinti drabužius. Švelnių garų ciklas pašalina kvapus ir sumažina sausų

audinių susiglamžymą, todėl juos reikia mažiau lyginti.

Garai išpureną audinių pluoštą ir sumažina susiglamžymą. Lyginti bus paprasčiau!

- Naudojant **AutoDose technologiją**, automatiškai pagal skalbinių kiekį dozuojamas tinkamas skalbimo priemonės kiekis; stalčiuje yra dvi integruotos talpyklės (skalbimo priemonės + audinių minkštiklio arba antros skalbimo priemonės) ir du papildomi skyriai

skalbimo priemonei ir priedams dedant rankiniu būdu. Tai suteikia didžiausią galimą panaudojimo universalumą.

- **AEG Steam Fragrance** su garų režimu veiksmingai atgaivina net ir pačius gležniausius audinius jų neskalbiant. Naudokite tik **AEG** sukurtus subtilius kvapus, kad drabužiai maloniai kvėpėtų, lyg būtų ką tik išskalbti, pašalinant nepageidaujamus kvapus ir susiglamžymus.

### 3.2 Prietaiso apžvalga

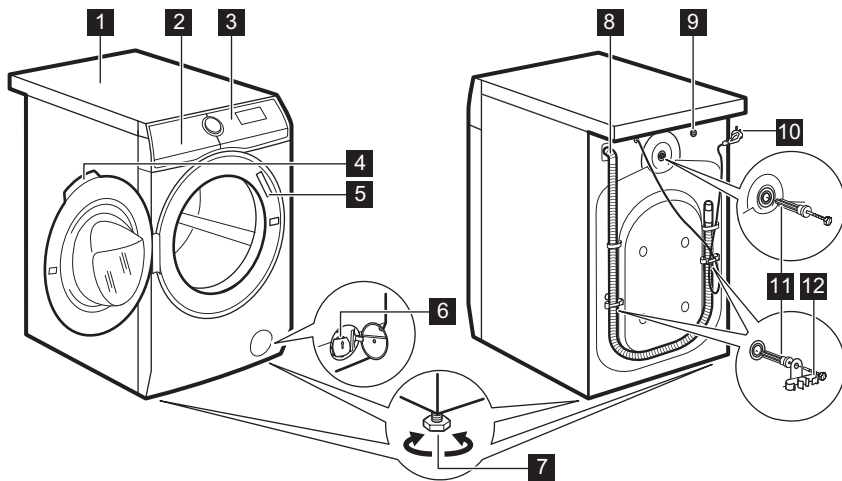

- 1 Darbastalis
- 2 Skalavimo priemonės dalytuvas su AutoDose indeliais ir rankinio papildymo skyreliais
- 3 Valdymo skydelis
- 4 Durelių rankena
- 5 Techninių duomenų plokštelė
- 6 Vandens išleidimo siurblio filtras

- 7 Kojelės prietaisui išlyginti
- 8 Vandens išleidimo žarna
- 9 Vandens tiekimo žarnos jungtis
- 10 Elektros maitinimo laidas
- 11 Transportavimo varžtai
- 12 Žarnos atrama

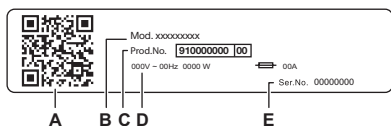

Techninių duomenų lentelėje nurodyta:

- A. QR kodas
- B. Modelio pavadinimas
- C. Gaminio numeris
- D. Elektros parametrai
- E. Serijos numeris

Vaizdo kamera nuskaitykite **QR kodą**, kad iš programėlių parduotuvės atsisiųstumėte mūsų programėlę į savo išmanųjį įrenginį, ir vadovaukitės gautais nurodymais. Užregistruokite savo gaminį ir gaukite iš jo maksimalią naudą.

- 📖 Gaukite išsamią informaciją apie prietaisą, dokumentų ir straipsnių apie tai, kaip naudotis geriausiomis funkcijomis (naudojimo instrukcija taip pat pateikta adresu [aeg.com/manuals](http://aeg.com/manuals))
- 🔧 Gaukite patarimų dėl naudojimo, informacijos apie trikdžių šalinimą, aptarnavimą ir remontą (taip pat pateikta adresu [aeg.com/support](http://aeg.com/support))
- 🛒 Įsigykite priedų, eksploatacinių medžiagų ir originalių atsarginių dalių savo prietaisui (taip pat galite įsigyti adresu [aeg.com/shop](http://aeg.com/shop))

## 4. TECHNINIAI DUOMENYS

Matmenys	Plotis / aukštis / bendras gylis	59.7 cm /84.7 cm /66.0 cm
Elektros prijungimas	Įtampa Bendroji galia Saugiklis Dažnis	230 V 2 100 W 10 A 50 Hz
Apsaugos klasė. Apsauginis dangtis prietaisą apsaugo nuo kietųjų dalelių ir drėgmės, išskyrus nuo drėgmės neapsaugotą žemos įtampos įrangą.		IPX4
Vandens tiekimas <sup>1)</sup>		Šaltas vanduo
Tiekiamo vandens slėgis	Mažiausias Didžiausias	0,5 baro (0,05 MPa) 10 bar (1,0 MPa)
Didžiausias skalbinių kiekis	„Cotton“	10.0 kg
Didžiausias sausų skalbinių kiekis	„Cotton“ Sintetika	6.0 kg 4.0 kg

1) Prijunkite vandens įleidimo žarną prie vandens čiaupo su 3/4" sriegiu.

## 5. ĮRENGIMAS

### ⚠️ ĮSPĖJIMAS!

Žr. saugos skyrius.

### 5.1 Išpakavimas

### ⚠️ ĮSPĖJIMAS!

Prieš naudodami prietaisą pašalinkite visas pakuotės medžiagas ir gabenimo varžtus.

### ⚠️ ĮSPĖJIMAS!

Mūvėkite pirštines.

1. Nuimkite išorinę plėvelę. Jei reikia, panaudokite peiliuką.

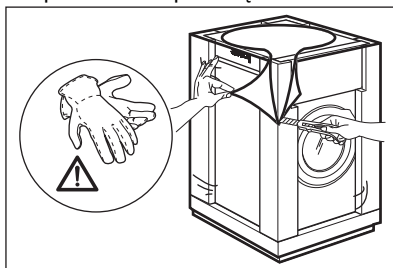

2. Nuimkite nuo viršaus kartoną ir polistirolo pakavimo medžiagas.

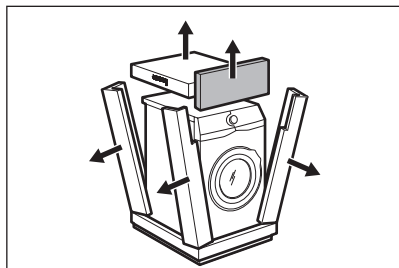

3. Nuimkite vidinę plėvelę.

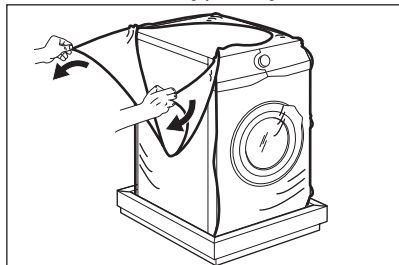

4. Išimkite iš durelių tarpinės polistirolo gabalą ir visus daiktus iš būgno.

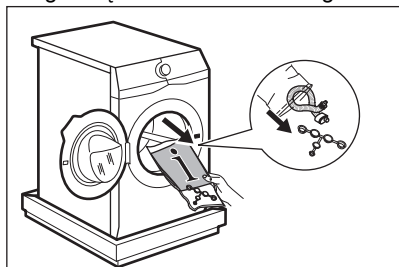

5. Atsargiai paguldykite prietaisą ant jo galinės pusės.

6. Dėkite vieną iš polistirolo pakavimo dalių ant grindų už prietaiso.



Būkite atsargūs ir nepažeiskite žarnų.

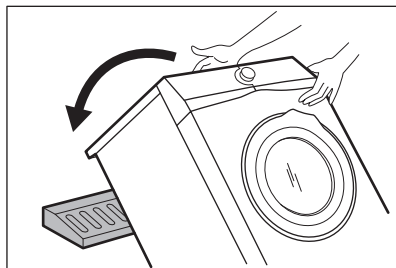

7. Nuo prietaiso apačios nuimkite apsaugines polistirolo dalis.

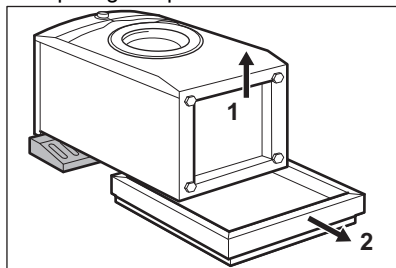

8. Ištraukite prietaisą išlaikant jį vertikaliajame padėtyje.

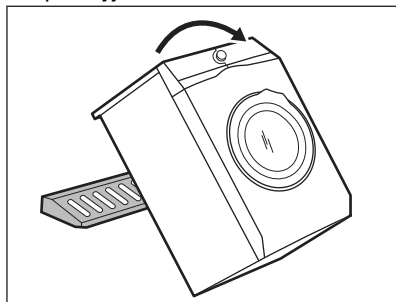

9. Ištraukite maitinimo laidą ir vandens išleidimo žarną iš žarnos laikiklių.



Iš žarnos galite ištekėti vandens. Taip yra todėl, kad gamykloje prietaisas buvo išbandomas su vandeniu.

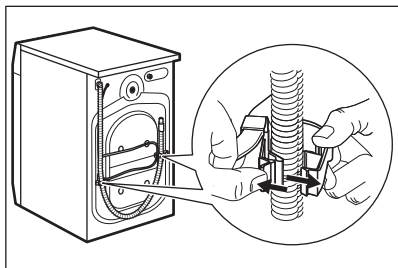

10. Atsukite tris varžtus, naudodamiesi su prietaisu pristatytu veržliarakčiu.

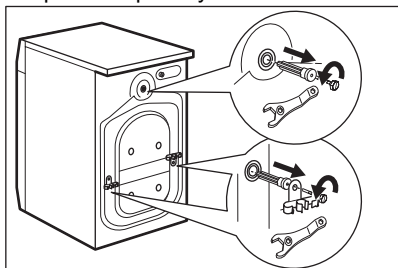

11. Ištraukite plastikinius tarpiklius.  
12. Angas uždenkite plastikiniais dangteliais, kuriuos rasite maišelyje, kartu su naudojimo vadovu.

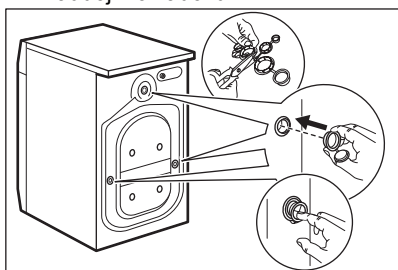

Pakuotę ir gabenimui skirtus varžtus rekomenduojame išsaugoti ateičiai, jeigu prietaisą tektų gabenti.

## 5.2 Pastatymas ir išlygiavimas

1. Prietaisą pastatykite ant kietų ir lygių grindų.



Pasirūpinkite, kad kilimai neblokautų oro cirkuliacijos po prietaisu.  
Patikrinkite, ar prietaisas neličia sienos ir kitų baldų.

2. Prietaiso horizontalumą reguliuokite kojelėmis.

### ⚠ ĮSPĖJIMAS!

Nekiškite po prietaiso kojelėmis kartono, medžio gabaliukų ar kitų medžiagų.

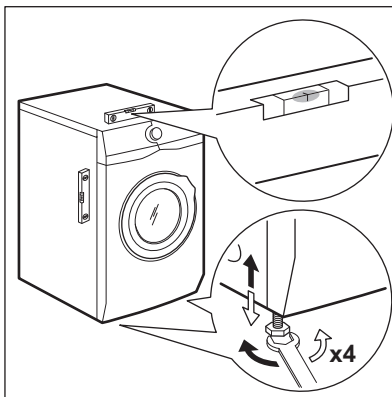

Pastatykite prietaisą, taip, kad jis stovėtų horizontaliai ir stabiliai.



Tinkamas prietaiso suregulavimas apsaugo nuo vibracijos triukšmų ir prietaiso judėjimo veikiant.



Kai prietaisas įrengiamas ant pakyls, naudokite skyriuje „Priedai“ aprašytus priedus. Atidžiai perskaitykite su prietaisu ir priedu pateiktą instrukciją.

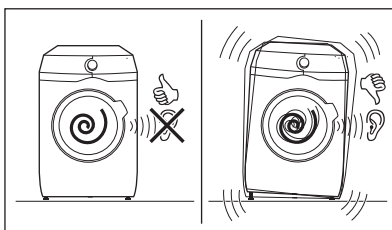

### 5.3 Įrengimas ant medinių grindų

Jeigu prietaisą įrengsite ant medinių grindų, būtinai naudokite tvirtinimo plokšteles prietaiso kojelėms pritvirtinti.

Atidžiai perskaitykite su priedu pateiktą instrukciją.

### 5.4 Vandens įleidimo žarnos

1. Jeigu reikia, prijunkite vandens įleidimo žarną prie įvado prietaiso gale. Paprastai ji montuojama gamykloje.

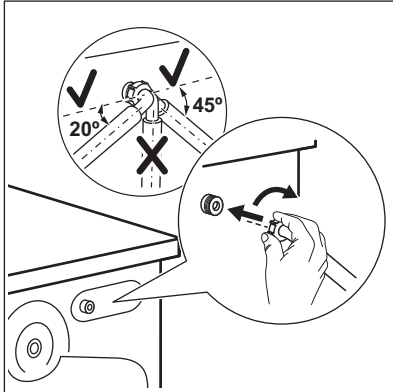

2. Nukreipkite ją kairėn arba dešinėn, atsižvelgdami į čiaupo padėtį. Pasirūpinkite, kad vandens padavimo žarna nebūtų vertikaloje padėtyje.
3. Jeigu reikia, atlaisvinkite veržlę, kad galėtumėte ją nustatyti tinkamoje padėtyje
4. Prijunkite vandens žarną prie 3/4 colio sriegio šalto vandens čiaupo.

Kai kuriuose modeliuose gali būti vandens padavimo žarna su vandens stabdymo prietaisu. Jis neleidžia vandeniui pratekėti dėl įprasto žarnos nusidėvėjimo. Jei sektorius langelyje rodo triktį A, užsukite vandens čiaupą ir dėl vandens žarnos pakeitimo susisiekite su įgaliotuoju techninės priežiūros centru.

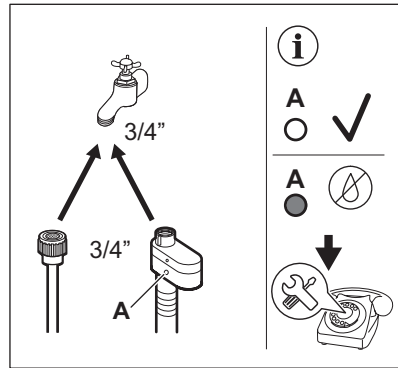

#### ⚠ ĮSPĖJIMAS!

Tiekiamo vandens temperatūra neturi viršyti 25 °C.

#### ⚠ DĖMESIO

Pasirūpinkite, kad per tarpines netekėtų vanduo.



Nenaudokite ilginamųjų žarnų vandens įleidimo žarnai pailginti. Susisiekite su aptarnavimo centru dėl informacijos apie vandens padavimo žarnos keitimą.

### 5.5 Vandens atjungimo įtaisas

Vandens įleidimo žarroje yra vandens atjungimo įtaisas. Šis įtaisas apsaugo nuo vandens nuotėkio tuo atveju, jeigu žarna natūraliai nusidėvi.

Raudona sritis langelyje „A“ rodo gedimą.

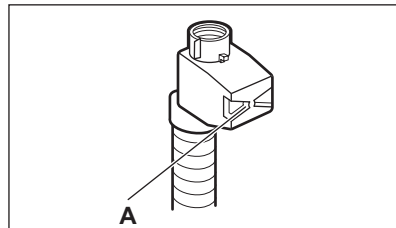

Jeigu taip atsitiktų, užsukite vandens čiaupą ir susisiekite su įgaliotuoju techninės priežiūros centru, kad žarna būtų pakeista.

## 5.6 Vandens išleidimas

Vandens išleidimo žarna turi būti ne žemiau kaip 60 cm ir ne aukščiau kaip 100 cm nuo grindų.



Vandens išleidimo žarną galima pailginti iki 400 cm. Dėl atsarginės vandens išleidimo žarnos arba jos ilginamosios dalies susisiekiate su įgaliotuoju remonto paslaugų centru.

Vandens išleidimo žarną galima prijungti skirtingais būdais.

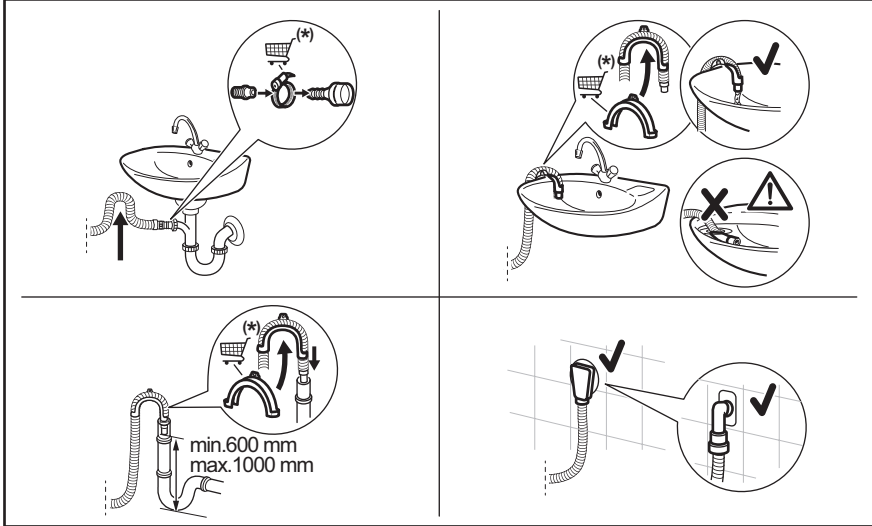

(\*) Galimi pakeitimai neįspėjus.

- Prijunkite vandens išleidimo žarną prie sifono ir pritvirtinkite spaustuviu.
- Įkiškite žarną tiesiai į sienoje įrengtą nutekamąjį vamzdį ir pritvirtinkite ją spaustuviu.
- Tvirtinimas prie kriauklės sifono be plastikinio kreiptuvo: įkiškite vandens išleidimo žarną į sifoną ir pritvirtinkite spaustuviu.
- Tvirtinimas prie nuotekų vamzdžio su alsuokliu: įkiškite vandens išleidimo žarnos galą tiesiai į išleidimo vamzdelį arba nutekamąjį vamzdį.
- Nutekėjimo žarną galima sulenkti į U formą ir uždėti ant plastikinio laikiklio. Pakabinimas ant kriauklės krašto: pritvirtinkite kreiptuvą prie vandens čiaupo arba sienos.



Vandens išleidimo žarna turi būti sulenkta į kilpą, kad į prietaisą iš kriauklės nepakliūtų purvinas vanduo.



Patikrinkite, ar iš prietaiso ištekant vandeniui plastikinis kreiptuvas nejuda, ir ar vandens išleidimo žarnos galas nėra panardintas į vandenį. Nešvarus vanduo gali patekti į prietaiso vidų. Prieš pirkite tik iš įgaliotojo tiekėjo.



Vandens išleidimo žarnos galas turi būti nuolat vėdinamas, t. y., nuotekų vamzdžio vidinis skersmuo (> 38 mm, > 1,5 col.) turi būti didesnis už vandens išleidimo žarnos išorinį skersmenį.

## 5.7 Elektros prijungimas

Baigę įrengimo darbus, galite prijungti maitinimo kištuką prie maitinimo lizdo.

Techninių duomenų lentelėje ir skyriuje „Techniniai duomenys“ nurodyti reikalingi elektros parametrai. Įsitinkinkite, kad jie atitinka maitinimo galios parametrus.

[vertinę visus prie elektros tinklo galimai prijungtus prietaisus patikrinkite, ar jūsų namų elektros tinklas pakankamo galingumo.

**Prietaisąjunkite į žemintą elektros lizdą.**

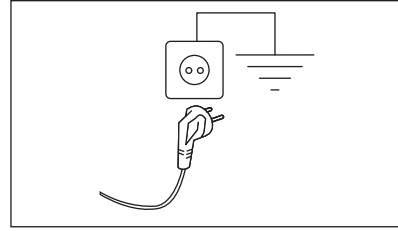

Elektros kabelis po prietaiso prijungimo turi būti lengvai pasiekiamas.

Dėl šio prietaiso elektros įrengimo darbų kreipkitės į mūsų įgaliotąjį aptarnavimo centrą.

Gamintojas neprisiima jokios atsakomybės už žalą ar sužalojimus, atsiradusius dėl čia nurodytų saugos taisyklių nesilaikymo.

## 6. VALDYMO SKYDELIS



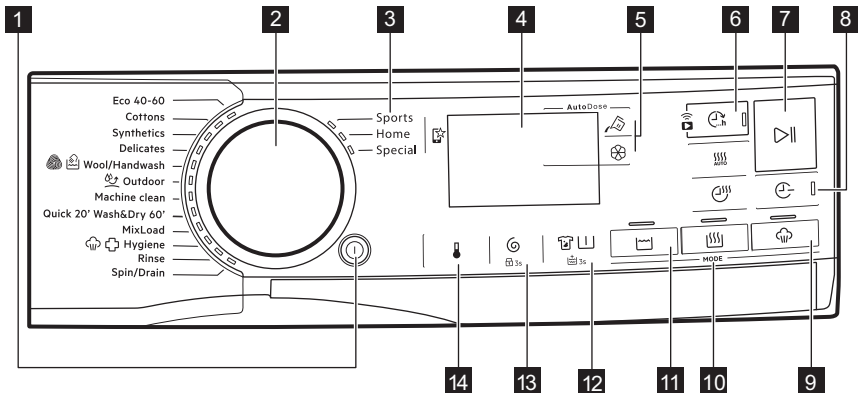







### 6.1 Valdymo skydelio aprašymas









Parinktys negali būti pasirinkamos su visomis skalbimo programomis. Patikrinkite parinkčių ir skalbimo programų suderinamumą: žr. „Programos“, „Parinkčių ir programų suderinamumas“. Parinktis gali pašalinti viena kitą; šiuo atveju prietaisas neleis jums nustatyti kartu nesuderinamų parinkčių. Ekraną ir jutikliniai mygtukai visada privalo būti švarūs ir sausi.

**1** On/Off mygtukas ①







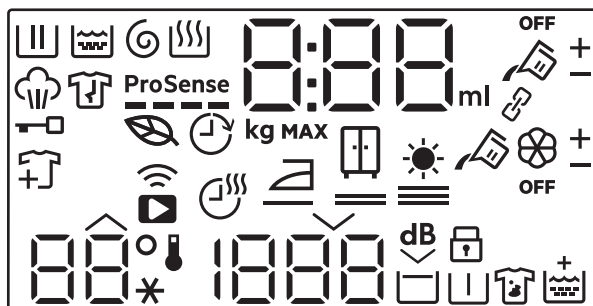

**2** Programos pasirinkimo ratukas

















- 3 Mėgstamiausios programos 
- 4 Ekranas
- 5 AutoDose Skystojo skalbiklio  ir audinių minkštiklio mygtukai 
- 6 Pabaigos laikas palieskite mygtuką  ir Nuotolinis paleidimas mygtuką 
- 7 Start/Pause jutiklinis mygtukas 
- 8 Laiko taupymas jutiklinis mygtukas 
- 9 Garai režimas, jutiklinis mygtukas 
- 10 Džiovinimas režimas , Džiovinimo laikas  ir Automatinis džiovinimas  jutiklinis mygtukas















- 11 Skalbimas režimas, jutiklinis mygtukas 
- 12 Dėmių+ / Pirminis skalbimas jutiklinis mygtukas   ir nuolatinė papildomo skalavimo parinktis  3s
- 13 Grežimas jutiklinis mygtukas  ir nuolatinė vaikų saugos užrakto parinktis  3s
- 14 Temperatūra jutiklinis mygtukas 

## 6.2 Ekranas



	Skalbimo ciklo indikatorius. Jis mirksi pirminio skalbimo ir skalbimo fazės metu.
	Skalavimo fazės indikatorius. Mirksės skalavimo ciklo metu.
	Grežimo ir vandens išleidimo ciklo indikatorius. Mirksės grežimo ir vandens išleidimo ciklą metu.
	Džiovinimo ciklo indikatorius.
	Garų ciklo indikatorius.
	Apsaugos nuo susiglamžymo ciklo indikatorius (galimas tik per programėlę).
	Užrakintų durelių indikatorius.
	Skalbinių papildymo indikatorius: veikia, kai prasidėjus programai vis dar galima ją sustabdyti ir į būgną įdėti daugiau skalbinių.

	Programos „Eco“ indikatorius: įsijungia, kai pasirinktos funkcijos ir programa atitinka „Eco“ profilį.
	Pabaigos laikas indikatorius.
<b>ProSense</b> 	ProSense indikatorius.
	Nuotolinio prijungimo indikatorius. „Wi-Fi“ ryšio indikatorius.
	Skaitmeninis indikatorius gali rodyti: <ul style="list-style-type: none"> <li>• Programos trukmę (pvz., <b>2:40</b>, skalbimo ir (arba) džiovinimo fazę).</li> </ul> <div style="border: 1px solid black; padding: 5px; margin: 5px 0;"> <p> Nurodyta programos trukmė po ciklo ProSense gali pasikeisti.</p> <ul style="list-style-type: none"> <li>• Didžiausias skalbinių kiekis.</li> <li>• Pasibaigs laiku (pvz., <b>30'</b> arba <b>2h</b>).</li> <li>• Ciklo pabaigą ().</li> <li>• Įspėjamasis kodas (pvz., <b>E20</b>).</li> <li>• Skystos skalbimo priemonės ir audinių minkštiklio kiekio indikatorius: <b>88<sup>ml</sup></b>. Žr. skyrių „Technologija AutoDose (automatinis dozavimas)“.</li> <li>• Kai dirbate su APP: <b>APP AP</b> (prieigos taškas), <b>UPd</b> (vyksta atnaujinimas). Žr. skyrių „„Wi-Fi“ prijungimo nustatymas“.</li> </ul> </div>
	Maksimalaus skalbinių kiekio simbolis. Pasirinkus programą, reikšmė ir ciklo trukmė pakaitomis bus rodomos tris sekundes.
<b>MAX</b>	Didžiausio skalbinių kiekio indikatorius. Jis mirksi, jeigu skalbinių kiekis viršija nurodytą.
	AutoDose skystos skalbimo priemonės skyrelio indikatorius. Kai jis įsijungia, prietaisas automatiškai dozuoja skalbimo priemonę.
	Šie indikatoriai, didinant arba mažinant automatinę skalbimo priemonės ar audinių minkštiklio dozę, bus rodomi greta  ir  .
<b>OFF</b>	AutoDose būsenos indikatorius. Jis įsijungia, kai išjungiama priedų funkcija AutoDose.
	Šie indikatoriai įsijungia, kai nustatote automatinį skalbimo priemonės arba audinių minkštiklio dozavimą (žr. skyrių „Technologija AutoDose (automatinis dozavimas)“).
<b>Parinkčių indikatoriai parsisiunčiami tik per mobiliąją programėlę</b>	
	Džiovinimo trukmės indikatorius.
	„Paruošti lyginti“ indikatorius.
	„Paruošti dėti į spintą“ indikatorius.

	Papildomo džiovinimo indikatorius.
	Susieto režimo indikatorius. Jis įsijungia, kai abu AutoDose skyreliai susiejami ir pripildomi ta pačia skalavimo priemone. Jei išjungsite audinių minkštiklio funkciją AutoDose, išsijungs indikatorius  ir įsijungs du skystosios skalavimo priemonės skyrelių indikatoriai  .
	Šie indikatoriai didinant arba mažinant automatinę skalavimo priemonės ar audinių minkštiklio dozę bus rodomi greta  ir  .
	Temperatūros sritis: Temperatūros indikatorius Šalto vandens indikatorius
	Gręžimo sritis: Gręžimo greičio indikatorius Išjungto gręžimo ciklo indikatorius Gręžimo fazė išjungta.
	Itin tylaus režimo simbolis.
	Skalavimo ciklo sustabdymo indikatorius.
	Vaikų saugos užraktas indikatorius.
	Pirminio skalavimo indikatorius.
	Dėmių šalinimo indikatorius.
	Papildom. Skalavimas indikatorius.

## 7. RATUKAS IR MYGTUKAI

### 7.1 On/Off ⓘ

Palaikius nuspaudus šį mygtuką kelias sekundes, prietaisas įjungiamas arba išjungiamas. Įjungiant ir išjungiant prietaisą suveikia du skirtingi garso signalai.

Kadangi budėjimo funkcija automatiškai išjungia prietaisą siekiant sumažinti energijos sąnaudas, keliais atvejais jums gali tekti vėl įjungti prietaisą.



**Numatytoji pasirinkta programa, įjungus mašiną, visada yra Eco 40-60 programa; taip pat ir pabudus iš budėjimo.**

Išsamesnės informacijos rasite skyriaus „Kasdienis naudojimas“ paragrafe „Budėjimo funkcija“.

### 7.2 Programos pasirinkimo ratukas

Programą galite pasirinkti sukdamė programos pasirinkimo ciferblatą.

### 7.3 Mėgstamiausios programos

Šios parinkiklio padėtytampa galimos, kai prietaisas prijungiamas prie „Wi-Fi“ tinklo.

Mėgstamiausias programastalima nustatyti ir išsaugoti programėlėje, pasirenkant iš galimų programų sąrašo, kuriame jos suskirstytos į tris kategorijas, nurodytas valdymo skydelyje.

Nustačius mėgstamas programastal vieną jų galėsite pasirinkti programėlėje arba programų parinkimo ciferblatu – įsižiėbs atitinkamas indikatorius ir ekrane pasirodys atnaujinta informacija.



Mėgstamiausias programą galite atšaukti programėlėje arba paspaudę gamyklinių nustatymų atkūrimo mygtukų derinį.



## 7.4 Įžanga



Parinktys / funkcijos negali būti pasirenkamos su visomis skalbimo programomis. Patikrinkite parinkčių / funkcijų ir skalbimo programų suderinamumą programų lentelėje. Parinktis / funkcija gali pašalinti viena kitą; šiuo atveju prietaisas ne leis jums nustatyti kartu nesuderinamų parinkčių / funkcijų. Ekraną ir jutikliniai mygtukai visada privalo būti švarūs ir sausi.

## 7.5 AutoDose Skysta skalbimo priemonė ir Audinių minkštiklis

Šiais mygtukais galima:

- : įjungti arba išjungti automatinio skalbiklio dozavimo funkciją.
- : įjungti arba išjungti automatinio audinių minkštiklio funkciją.



Daugiau informacijos rasite skyriuje „Technologija AutoDose (automatinis dozavimas)“.

## 7.6 Pabaigos laikas



Nustatykite šią parinktį paskutinėje, prieš tai pasirinkę programą ir kitas funkcijas, nes keičiant nustatymus ji gali būti atšaukta.





Šia parinktimi galima nustatyti programos pabaigos laiką. Kiekvieno mygtuko paspaudimu programos pabaigą atidėsite 1 valanda, iki 24 valandų.

Ekraną pakaitomis matysite įprastos programos ir pasirinktinės programos laikus (valandomis). Mažiausias pasirenkamas laikas apvalinamas į didesnę pusę, iki valandų (pvz., jei ciklo trukmė yra 3 val. 15 min., mažiausias pasirenkamas laikas bus 4 val.).

Paleidus programą užsirasins drelės ir prasidės ciklas ProSense. Pasibaigus svorio nustatymo ciklui ekrane mirksės veikimo fazės simbolis ir bus rodomas likęs laikas: valanda ir minutės.

## Nuotolinis paleidimas



Norėdami aktyvinti:

1. Palieskite mygtuką Pabaigos laikas . Pradeda mirksėti nuotolinis indikatorius .
2. Norėdami patvirtinti palieskite mygtuką Start/Pause  per 3 sekundes. Susijusi piktograma  ekrane dega pastoviai ir drelės užrakintos.



Jei programėlėje nustatysite programą, kuri nesutampa su prietaise pasirinkta programa, ekrane pakaitomis matysite  ir programos trukmę.

Nuotolinę paleidimą galima pasyvinti keliais būdais:

- **prieš** prasidedant ciklui: paspauskite šį mygtuką ir po to paspauskite mygtuką Start/Pause  per 3 sekundes: drelės atsirasina.
- **po to**, kai ciklas prasidėjo: paspauskite mygtuką Start/Pause  – drelės atsirasina – ir po to palieskite šį mygtuką;
- išjungiant ir įjungiant prietaisą;
- ciklui pasibaigus, kai drelės atsirasina.

## 7.7 Nuotolinis paleidimas

Palietę šį mygtuką įjungsite nuotolinio paleidimo funkciją, skirtą nuotoliniu būdu paleisti, pristabdyti ir sustabdyti programą.

Ekraną įsijungs atitinkamas indikatorius ir simbolis.



Jei programėlėje nustatysite programą, kuri nesutampa su programos parinkimo ciferblato padėtimi, ekrane pamatysite vienas kitą keičiančius ir programos trukmę.

Ilgiau palaikykite paspaudę šį mygtuką, kad galėtumėte įjungti kitas dvi funkcijas:

- palaikykite paspaudę 3 sekundes, kol pasigirs spragtelėjimas: „Wi-Fi“ tinklo įjungimas-išjungimas.
- palaikykite 10 sekundžių, kol pasigirs dvigubas garsinis signalas ir ekrane pasirodys : tinklo prisijungimo duomenų atkūrimas.

## 7.8 Start/Pause

Palieskite Start/Pause mygtuką, kad paleistumėte, pristabdytumėte arba nutrauktumėte vykdomą programą.

## 7.9 Laiko taupymas

Naudodami šią parinktį galite sutrumpinti programos veikimo laiką.

- Jeigu jūsų skalbiniai normaliai ar mažai sutepti, rekomenduojama sutrumpinti skalbimo programą. Palieskite šį mygtuką **vieną kartą**, kad sumažintumėte trukmę.
- Jeigu skalbinių kiekis yra mažesnis, palieskite šį mygtuką **du kartus**, kad nustatytumėte itin trumpą programą. Šiuo atveju 95 °C temperatūros pasirinkti negalima.

Mygtuko šviesos diodas šviečia, o ekrane rodoma nustatyta programos trukmė.



Šią parinktį taip pat galima naudoti garų režimo trukmei sutrumpinti.

## 7.10 Temperatūra

Pasirinkus skalbimo programą, prietaisas automatiškai parenka numatytąją temperatūrą.

Pakartotinai lieskite šį mygtuką, kol ekrane bus rodoma pagedaujamos temperatūros vertė.

Jeigu ekrane rodomi indikatoriai ir , prietaisas nešildo vandens.

## 7.11 Gręžimas

Kai nustatote programą, prietaisas automatiškai parenka numatytąjį gręžimo greitį.

Pakartotinai lieskite šį mygtuką, kad:

- **Pakeiskite gręžimo greitį.**



Ekrane bus rodomas tik pasirinktai programai priimtino gręžimo intensyvumo parinktys.

- **Įjunkite skalavimo sulaikymo parinktį.** Po paskutinio skalavimo vanduo iš būgno neišleidžiamas, todėl skalbiniai mažiau susiglamžo. Skalavimo programa baigiama paliekant vandenį būgne, o galutinio gręžimo fazė nevykdoma. Valdymo skydelyje matysite indikatorių, rodantį . Būgnas reguliariai sukasi, kad sumažintų susiglamžymą. Durelės liks užrakintos. Būgnas reguliariai sukasi, kad sumažintų susiglamžymą. Jei norite atrakinti dureles, turite išleisti vandenį.

Palieskite Start/Pause mygtuką : įsijungs gręžimo ciklas ir prietaisas išleis vandenį.

- **Aktyvinkite parinktį „Ištin tyli“.** Visos gręžimo fazės (tarpinis ir galutinis gręžimas) nevykdomos ir programa baigiama paliekant vandenį būgne. Tai padeda sumažinti susiglamžymą. Kadangi programa yra labai tyli, ją galima naudoti naktį, kai elektros energija yra pigesnė. Pasirinkus kai kurias programas, skalavimui naudojama daugiau vandens. Valdymo skydelyje matysite indikatorių, rodantį . Durelės liks užrakintos. Būgnas reguliariai sukasi, kad sumažintų susiglamžymą. Jei norite atrakinti dureles, turite išleisti vandenį. Palieskite mygtuką Start/Pause: prietaisas tik išleis vandenį.

- **Be gręžimo** .

Pasirinkite šią funkciją, jei norite išjungti visus gręžimo ciklus. Ekrane bus matomas indikatorius — — —. Suveiks tik pasirinktos skalbimo programos vandens išleidimo ciklas. Pasirinkite šią funkciją jei skalbiate plonus ir glėžnus audinius. Kai kurios skalbimo programos skalavimo ciklo metu naudoja daugiau vandens.



Prietaisas automatiškai išleis vandenį maždaug po 18 val.

## 7.12 Dėmių+ / Pirminis skalbimas



Pakartotinai spauskite šį mygtuką, kad įjungtumėte vieną iš dviejų arba abi parinktis.

Ekrane rodomas atitinkamas indikatorius.

- **Dėmių šalinimas**  
Nustačius šią parinktį, netoli skalbiklio simbolio bus rodomas indikatorius ir prietaisas galės automatiškai dozuoti papildomą skalbiklio priemonę, jeigu ji įgalinta.  
Jeigu automatinė skalbiklio talpyklė išjungta, šią parinktį galima vykdyti kaip įprastame prietaise, įpylus skalbiklio arba priedo rankiniu būdu į atitinkamą skyrių.



Jeigu paspausite skalbimo priemonės skyrelio mygtuką, kai įjungta parinktis Dėmių šalinimas, funkcija AutoDose išsijungs, bet parinktis Dėmių šalinimas liks aktyvi naudojant neautomatinį režimą.

- **Pirminis skalbimas**

Naudokite šią parinktį, norėdami pridėti pirminio skalbimo fazę skalbiant 30 °C temperatūroje prieš skalbimo fazę. Rekomenduojame naudotis šia parinktimi, jei skalbiate labai suteptus skalbinius, ypač jei juose yra smėlio, daug dulkių, purvo ar kitų kietųjų dalelių.



Pasirinkę pirminio skalbimo fazę, jei AutoDose aktyvi, prietaisas skalbimo priemonę dozuos automatiškai. Kai AutoDose išjungta, įdėkite skalbimo ar kitos priemonės į dozatoriaus rutulį būgne.



Naudojant šias parinktis gali pailgėti programos trukmė.

## 7.13 Skalbimas režimas

Kai prietaisas įjungtas, šio mygtuko lemputė įsižiebia, rodydama, kad bus atliekamas skalbimo ciklas.



Jeigu šį mygtuką paspausite, kai veikia džiovinimo arba garų režimas, ciklas sugrįžta prie vien skalbimo režimo. Tokiu būdu galite atšaukti džiovinimo ir garų režimą nustatymo metu arba džiovinimo režimą, jeigu pristabdysite ciklą prieš prasidedant džiovinimo fazei.

## 7.14 Džiovinimas režimas

Paspauskite šį mygtuką **vieną kartą**, kad skalbimo fazei pasibaigus įtrauktumėte džiovinimo fazę. Įsižiebia Skalbimas ir Džiovinimas lemputės.

Paspauskite šį mygtuką **du kartus**, kad atliktumėte tik džiovinimo fazę. Įsižiebia tik Džiovinimas .



Norėdami sugrįžti prie tik skalbimo režimo, paspauskite Skalbimas nustatymo metu arba kai pristabdote ciklą prieš prasidedant džiovinimo fazei.

## 7.15 Džiovinimo laikas

Programoje, kurioje galima pasirinkti šią funkciją, palieskite šį mygtuką, jei džiovinimui norite parinkti trukmę (žr. lentelę „Nustatytos trukmės džiovinimas“). Ekrane matysite nustatymą.

Džiovinimo režimas turi būti jau nustatytas.

Kiekvieną kartą palietę šį mygtuką, nustatymą padidinsite 5 minutėmis.









Negalite skirtingoms audinių rūšims parinkti visų laiko nustatymų.

## 7.16 Automatinis džiovinimas

Pirmiausia atitinkamu mygtuku įjunkite džiovinimo režimą, o po to palieskite šį mygtuką, kad nustatytumėte vieną iš 3 automatinio džiovinimo lygių, kuriuos pasiūlo prietaisas.

Ekrane įsijungs atitinkamo sausumo indikatorius.

-  =  „Paruošta lyginti“ – po džiovinimo skalbiniai tinkami lyginti.
-  =  „Paruošti dėti į spintą“ – po džiovinimo skalbiniai tinkami dėti į spintą.
-  =  „Ypač sausi“ – visiškai išdžiovinti skalbiniai.





Negalite skirtingoms audinių rūšims parinkti visų automatinių nustatymų.

## 7.17 Garai režimas

Režimas Garai per 25–30 min. (priklausomai nuo pasirinktos programos) atšviežina skalbinius (medvilnės, sintetikos ar mišrių audinių, įskaitant gležnus), kurių nebūtina skalbti, sumažina jų susiglamžymą ir pašalina kvapus.

Audinių plaušeliai atlaisvinami ir tai vėliau palengvina lyginimą. Pasibaigus programai nedelsdami išimkite skalbinius. Rekomenduojamas maksimalus skalbinių kiekis yra 1 kg.

Garinimo fazės metu ekrane mirksės indikatorius .

Naudojantis parinktimi Laiko taupymas , ciklo trukmę galima sumažinti iki 15 minučių.

**NENAUDOKITE** šio režimo su šių tipų skalbiniais:

- skalbiniais, netinkantiems džiovinti džiovyklėje;
- skalbiniais, valomiems tik cheminiu būdu.



Nenaudokite jokių skalbimo priemonių! Režimas Garai nepašalina stiprių kvapų ir nevykdo higieninio valymo ciklo. Po apdorojimo garais skalbiniai gali būti drėgni. Tokiu atveju skalbinius kelioms minutėms padžiaukite.

## Skalbinių kvapai ( AEG Steam Fragrance)

AEG Steam Fragrance atnaujina net ir gležnus audinius, pašalina susiglamžymus ir suteikia išskirtinį švelnų **AEG** sukurtą aromatą. Atšviežindami drabužius garais, vietoje skalbimo kiekvieną kartą visu ciklu, ilgiau išsaugosite gerą drabužių išvaizdą. Kvapus galite saugiai naudoti su programomis „Steam“ ir „Cashmere“, kad išskalbtumėte delikačius ir gležnus audinius, tokius kaip kašmyras ar vilna. Skalbdami mažesnę kiekį naudokite mažiau kvapų ir pasirinkite trumpesnę ciklą: vos per penkiolika minučių drabužiai vėl taps lyg ką tik išskalbti.

Atidžiai perskaitykite su kvapais pateiktą instrukciją.

### **NEGALIMA:**

- kvapu apdorotų drabužių džiovinti džiovyklėje. Jis išgaruos;
- naudoti kvapo kitais tikslais, nei nurodyta;
- naudoti kvapo naujiems drabužiams. Naujuose drabužiuose gali būti likusių apdailos junginių, kurie nesuderinami su kvapu.



Kvapų buteliukų galite įsigyti internetinėje parduotuvėje **AEG** arba iš įgaliotojo prekybos atstovo.

## 8. NUOSTATOS

### 8.1 Įžanga



Kai spaudžiate mygtukų derinį, **nepakreipkite** savo pirštų žemyn. Po mygtukais esantys jutikliai yra jautrūs ir gali kliudyti jums pasirinkti.

### 8.2 Garsiniai signalai

Prietaise yra skirtingi garso signalai, kurie veikia, kai:

- Įjungiate prietaisą (išskirtinis trumpas signalas).
- Išjungiate prietaisą (išskirtinis trumpas signalas).
- Paliečiate mygtukus (paspaudimo garsas).
- netinkamai pasirenkate (3 trumpi garsai);
- Pasibaigia programa (maždaug 2 minučių trukmės garsų seka).
- Sugenda prietaisas (maždaug 5 minučių trukmės trumpų garsų seka).
- Kai ciklo ProSense metu aptinkamas per didelis skalbinių kiekis, suveikia dvigubas garsinis signalas.



Norėdami **įjungti arba išjungti** šią funkciją, palaikykite paspaudę mygtuką , kol išgirsite vieną arba du garso signalus.



Jei šią funkciją išjungsite, garsinis signalas išsijungs tik programos pabaigoje.

### 8.3 Apsaugos nuo vaikų užraktas

Naudodamiesi šia funkcija apsaugosite prietaisą nuo vaikų.



Norėdami **įjungti / išjungti** šią parinktį, palaikykite nuspaudę mygtuką , kol ekrane  išjungs / užges .

Prietaise ši parinktis bus numatytoji ir ji išjungus.

### 8.4 Nuolatinis papildomas

**skalavimas**  3s

Ši parinktis leidžia su kiekviena naujai nustatyta programa nuolat naudoti papildomą skalavimo ciklą.

Jei norite **įjungti / išjungti** šią parinktį, 3 sekundes palaikykite nuspaudę   mygtuką, kol ekrane **įsijungs / išsijungs** indikatorius .

Jei ši funkcija įjungta, kai išjungsite arba pakeisite / atkursite programą, prietaisas automatiškai įjungs  šią parinktį.



Ši parinktis šiek tiek pailgina programos trukmę.



## 9. PRIEŠ NAUDODAMI PIRMAKART



Įrengiant arba prieš naudodami pirmą kartą, prietaise galite rasti šiek tiek vandens. Tai yra prietaise likęs vanduo po gamykloje atliktos funkcinės patikros, siekiant užtikrinti, kad prietaisas klientams būtų pristatytas geros veikiančios būklės ir nekeltų problemų.

1. Patikrinkite, ar visi gabenimo varžtai buvo išimti iš prietaiso.

2. Patikrinkite, ar yra elektros maitinimas ir atsuktas vandens čiaupas.

3. Būtinai pripildykite AutoDose talpykles skystos skalbimo priemonės  ir audinių minkštiklio . Skaitykite skyrelį „AutoDose bazinė nuostata“ skyriuje „Technologija AutoDose“.

4. Į būgną įpilkite 2 litrus vandens.

Taip suaktyvinsite vandens išleidimo sistemą.

5. Nustatykite ir paleiskite programą medvilnei skalbti, parinkę aukščiausią

temperatūra, bet skalbinių į būgną nedėkite.

Taip iš būgno ir korpuso bus pašalintas visas galimas purvas.

## 10. TECHNOLOGIJA AUTODOSE (AUTOMATINIS DOZAVIMAS)



Atidžiai perskaitykite šį skyrį.

### 10.1 Įžanga

Naudojant tinkamą skalbimo priemonės ir audinių minkštiklio dozę, geriau pasirūpinama skalbiniais ir užtikrinami geri skalbimo rezultatai.

Naudojant per daug skalbimo priemonės, galima sugadinti drabužius, o per mažai skalbimo priemonės negarantuoja gerų skalbimo rezultatų.

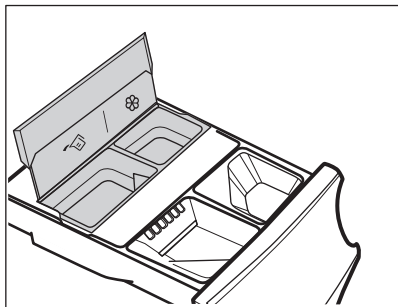

Šiame prietaise yra automatinė dozavimo sistema, galinti automatiškai tiekti tinkamą skalbimo priemonės ir audinių minkštiklio dozę bei padėti išlaikyti audinių vientisumą ir spalvų ryškumą.





 AutoDose skystos skalbimo priemonės talpyklė.

 AutoDose audinių minkštiklio rezervuaras.

**Prietaisas iš anksto gamykloje buvo nustatytas taip, kad tiktų daugumai naudotojų įpročių.**

Paleidus programą, prietaisas automatiškai ties tinkamą kiekį skalbimo priemonės ir audinių minkštiklio pagal faktinį skalbinių kiekį, jeigu įjungta funkcija AutoDose ir ekrane matomi indikatoriai  ir (arba) .



Kai kuriose programose AutoDose yra išjungta (indikatoriai  ir (arba)  nėra rodomi, o ekrane rodoma **OFF**), nes yra skalbinių, kuriems reikalingos specialios skalbimo priemonės arba apdorojimas. Tokiu atveju į atitinkamą rankiniu būdu nustatytą papildymo skyrelį įpilkite skalbimo ir kitų apdorojimo priemonių. Skyriuje „Programos“ skaitykite „AutoDose ir parinkčių suderinamumas su programomis“.



Papildomus paaiškinimus apie AutoDose ir išplėstinių nustatymų aktyvinimą rasite parsiųntę programėlę.

### 10.2 Skalbimo priemonės dalytuvas su AutoDose indeliais ir rankinio papildymo skyreliais





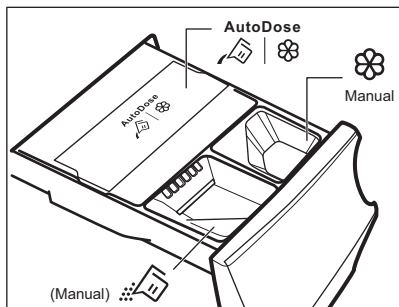

Kai naudojate skalbimo priemonę ir kitas apdorojimo priemones, visuomet vadovaukitės nurodymais, pateiktais ant skalbimo priemonių pakuočių. Rekomenduojame neviršyti maksimalaus nurodyto kiekio kiekviename skyrelyje (**MAX**).

**Jeigu abi AutoDose talpyklos yra aktyvios** nustatytoje programoje, skystosios skalbimo priemonės ir audinių minkštiklio įpilama automatiškai.

**Jeigu viena iš AutoDose talpyklų arba abi talpyklos neaktyvios (OFF)** nustatytoje programoje, priemonės į atitinkamą skyrelį įpilkite rankiniu būdu.



-   AutoDose talpyklos **skystai skalbimo priemonėi**  ir **audinių minkštikliui** .

### **ĮSPĖJIMAS!**

**Skalbiamųjų miltelių nepilkite į skyrelį AutoDose.**

-  Įpylimo rankomis skyrelis skalbimo etapui: **milteliams arba skystam skalbikliui.**



Kai naudojate skystą skalbimo priemonę, patikrinkite, ar įdėta **speciali talpyklė skystai skalbimo priemonėi**. Žr. šio skyriaus skyrelį „Skalbimo priemonės ir priedų pildymas rankomis“. Skystos skalbimo priemonės talpyklė pristatoma būgno viduje.

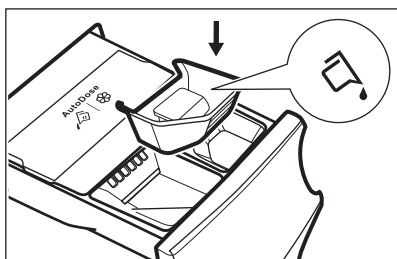

-  **Skystų priedų** (audinių minkštiklio, audinių kondicionieriaus, krakmolo) įpylimo rankomis skyrelis.
- **MAX** Didžiausias skalbimo priemonės / priedų kiekio lygis.

## 10.3 AutoDose bazinė nuostata

Gamykloje iš anksto nustatytos dozės dideliame skalbinių kiekiui skalbimo priemonės talpyklei yra 90 ml, o audinių minkštiklio talpyklei – 25 ml: optimali konfigūracija, tinkanti daugumai naudojimo sąlygų. Pagal šias nuostatas prietaisas apskaičiuos tikslią dozę kiekvienam skalbimui priklausomai nuo skalbinių kiekio.

Tačiau esant ekstremalioms sąlygoms (labai minkštas arba labai kietas vanduo) ir konkrečios rūšies skalbikliui (pavyzdžiui, labai didelės koncentracijos), rekomenduojame pakoreguoti iš anksto nustatytą dozę pagal ant skalbiklio ir audinių minkštiklio pakuotės pateiktus nurodymus: pvz., kai naudojate itin didelės koncentracijos skalbiklį, gali prireikti stipriai sumažinti iš anksto nustatytą dozę.

Jeigu skalbimo rezultatai netenkina arba skalbiant yra per daug putų, gali prireikti pakeisti gamyklinę nuostatą. Kaip pakeisti bazinę nuostatą skaitykite skyrelyje „AutoDose konfigūravimo režimas“, bet prieš tai:

### 1. Nustatykite vandens kietumo lygį.

Patikrinkite vandens kietumo lygį savo rajone. Paprastai būna šie lygiai: minkštas, vidutinio kietumo ir kietas vanduo.

Jeigu reikia, susisieki su vietos vandentiekio įmone, kad sužinotumėte savo vietovėje tiekiamo vandens kietumą.

### 2. Nustatykite pritaikytą skalbimo priemonės dozę.

Reikalingas kiekis nurodytas skalbimo priemonės / audinių minkštiklio etiketėje. Skalbiklio kiekis siūlomas atsižvelgiant į tris skirtingus veiksnius:

- Vandens kietumo lygis (žr. toliau pateiktą lentelę);
- Vidutiniu nešvarumo lygiu;
- Prietaiso nustatyta talpa (pvz., maksimalus skalbinių kiekis 10.0 kg). Jeigu skalbiklio pakuotės etiketėje nurodyti mažesnės talpos prietaisai, dozę reikia padidinti 20 % nuo siūlomos.



Pavyzdžiui, 8 kg prietaisui, kai vanduo yra vidutinio kietumo, o skalbiniai yra vidutiniškai sutepti, atitinkamą dozę rasite nurodytą etiketėje.

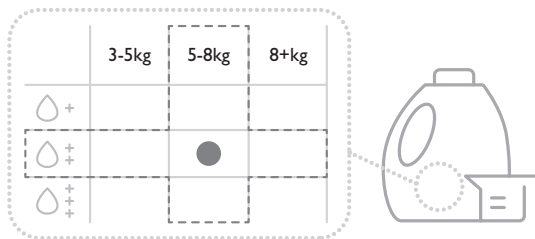

## Vandens kietumo lygiai

Lygiai	Vandens kietumo intervalas				
	°f <sup>1)</sup>	°d <sup>2)</sup>	°e <sup>3)</sup>	mmol/l	ppm
Minkštas	<15	<8	<10	<1.4	<140
Vidutinis <sup>4)</sup>	15 - 25	8 - 14	0 - 17	1.5 - 2.5	150 - 250
Kietas	>25	>14	>17	>2.5	>250

1) Prancūziškieji laipsniai

2) Vokiškieji laipsniai

3) Angliškieji laipsniai

4) Gamyklinė nuostata tinka daugumai naudojimo sąlygų.

## 10.4 AutoDose konfigūravimo režimas



Prieš vykdydami bet kokios programos nustatymus, įjunkite konfigūravimo režimą AutoDose. Konfigūravimo režime gali būti atšauktos laikinos nuostatos.

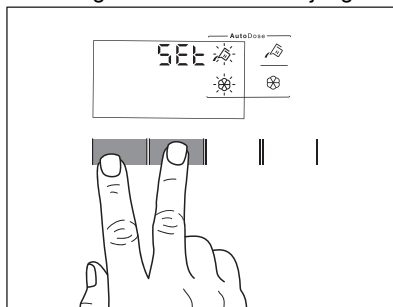

1. Norėdami įjungti prietaisą, kelias sekundes palaikykite nuspauštą On/Off mygtuką.
2. Palaukite maždaug 10 sekundžių, kol prietaisas atliks savitikrą.
3. Norėdami įjungti konfigūravimo režimą, kelias sekundes palaikykite paspaudę mygtukus Temperatūra ir Gręžimas , kol ekrane įsijungs SEE ir mirksės skalbimo priemonės ir audinių minkštiklio indikatoriai. Jei 10

sekundžių valdymo skydelio neliesite, konfigūravimo režimas išsijungs.



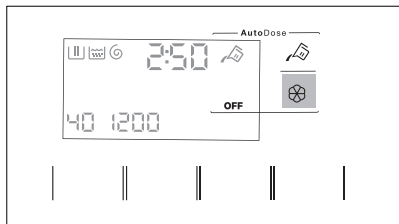

4. Palieskite susijusius talpyklės mygtukus, kad išjungtumėte ir įjungtumėte funkciją. Ekrane rodoma IŠJUNGTA, kai talpyklė yra neaktyvi, arba rodomas talpyklės indikatoriums, kai ji yra įjungta.

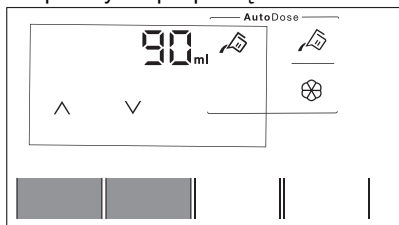

5. Norėdami nustatyti bazinę dozę, lieskite susijusios talpyklės mygtukus, kol bus rodoma numatytoji skalbimo priemonės dozė ir dvi rodyklės ekrano apačioje. Vieną arba kelis kartus paspauskite mygtuką **Temperatūra**  arba **Grėžimas** , kad dozę atitinkamai sumažintumėte arba padidintumėte: vienu paspaudimu dozę pakeisite 1 ml, o jei mygtuką palaikysite paspaudę – 10 ml.



6. Informacinis ekranas įsijungs maždaug po 10 sekundžių, taip pat, jei norite iš šio režimo išeiti iš karto, dar kartą palaikykite paspaudę mygtukus **Temperatūra**  ir **Grėžimas** .

## 10.5 Skalbimo priemonės ir priedų pildymas AutoDose sistemoje



Perskaitykite skyriuje „Naudingi patarimai“ skyrelį „Skalbimo priemonės ir kitos apdorojimo priemonės“.



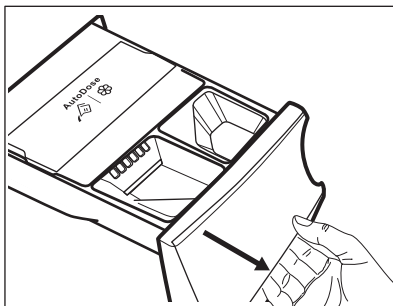

Rekomenduojame neviršyti maksimalaus nurodyto kiekio (**MAX**).

1. Atidarykite skalbimo priemonės dalytuvą.

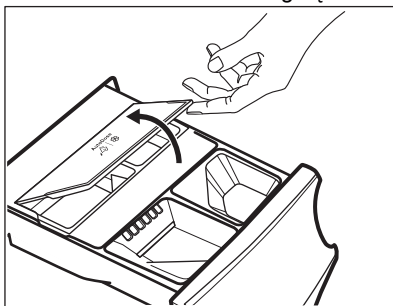

2. Nuimkite AutoDose dangtelį.



3. Į AutoDose skalbiklio talpyklę  atsargiai įpilkite skysto skalbiklio iki maksimalaus nurodyto lygio **MAX**.

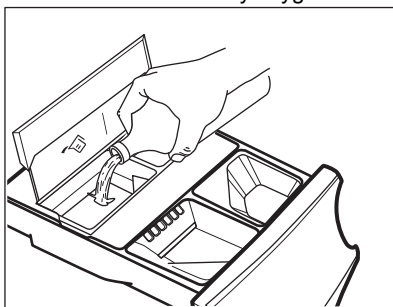

4. Į AutoDose audinių minkštiklio talpyklę  atsargiai įpilkite skysto minkštiklio iki maksimalaus nurodyto lygio **MAX**.

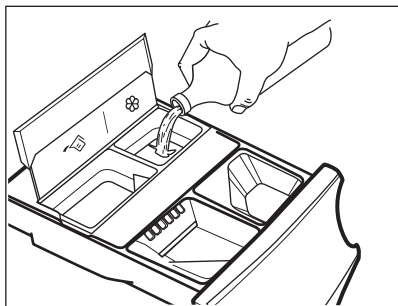

5. Uždėkite „AutoDose“ dangtelį.

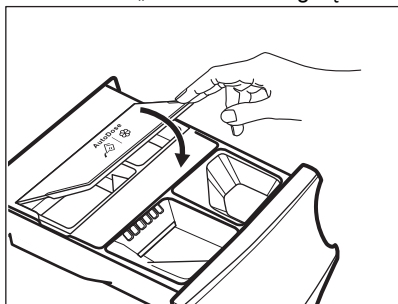

6. Uždarykite skalbimo priemonės dalytuvą taip, kad išgirstumėte spragtelėjimą.

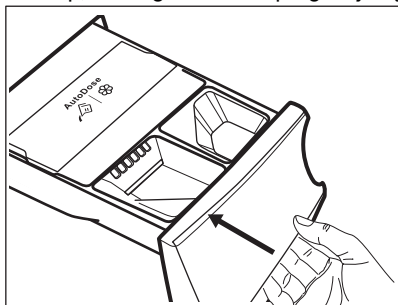

## 10.6 AutoDose žemo lygio indikatorius



Nepildykite AutoDose skyrelių, kol prietaisas nenurodys, kad vienas ar abu skyreliai yra tušti.

Kai aktyvioje talpyklėje lieka mažai skalbimo priemonės, lėtai ir nuolat ekrane mirksi susijęs indikatorius.

Jis nustos mirksėti, kai skyrelis bus papildytas.

Jeigu talpyklė nepapildoma paleidus programą, indikatorius nustos mirksėti ir pradės šviesti nuolat. Baigus programą, jis vėl pradės mirksėti.

Jeigu funkcija AutoDose [JUNGTA, o skyrelio lygis žemas, kaskart atidarę stalčiuką ekrane kelias sekundes matysite šiam skyreliui nustatytą dozę – tai priminimas jį papildyti.

Jeigu abeiose talpyklėse skalbimo priemonės yra mažai, mirksės abu indikatoriai, bet bus rodoma tik nustatyta skalbimo priemonės dozė.



Jeigu talpykles papildysite dar prieš įjungę prietaisą, indikatorius AutoDose nemirksės.



### DĖMESIO

Prireikus, talpykles papildykite tos pačios rūšies ir prekės ženklo skalbimo priemone, audinių minkštikliu ar priedu, kuriuos naudojote anksčiau. Kitu atveju, prieš papildant, talpykles išvalykite.

## 10.7 Perjungimas iš AutoDose į dozavimą rankiniu būdu

Paspaudus atitinkamo mygtuko simbolį, galima išjungti vienos ar abiejų priemonių funkciją AutoDose.

Pavyzdžiui:

- Jei norite išjungti audinių minkštiklio dozavimą, paspauskite ir palaikykite minkštiklio mygtuką , iki ekrane pamatysite **OFF**.

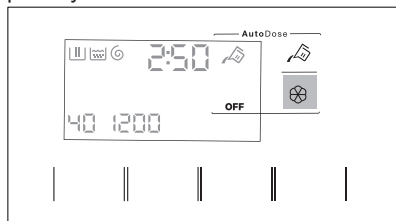



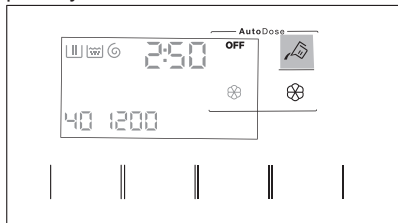

- Jeigu turite naudoti kitą priemonę, nei supilta AutoDose skyrelyje, išjunkite skalbiklio funkciją paspaudę skalbiklio

mygtuką  ir palaikę iki ekrane pamatysite **OFF**.



## 10.8 Išjungimas AutoDose

Jei skalbyklę pageidaujate naudoti TIK neautomatinio režimu, automatinio dozavimo funkciją galite išjungti. Nuspauskite ir palaikykite AutoDose Temperatūra ir Grėžimas  mygtukus, kad įjungtumėte  konfigūravimo režimą:

1. Palieskite skalbiklio  arba minkštiklio  mygtuką kelis kartus, iki ekrane pamatysite **OFF**: AutoDose visiškai išjungiamą vienai ar abiem priemonėms.

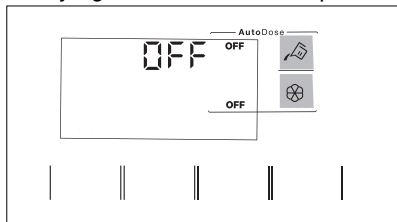

2. Po maždaug 10 sekundžių vėl bus rodomas programos informacijos ekranas.

## 10.9 Skalavimo priemonių ir priedų pildymas rankomis

Jums gali tekti naudoti kitą skalavimo priemonę ar audinių minkštiklį, nei naudojate AutoDose induose. Pirmiausiai, įsitikinkite, kad AutoDose indai yra išjungti, ir įpilkite skalavimo priemonės ir (arba) kitų priemonių į neautomatinio pildymo skyrelius.



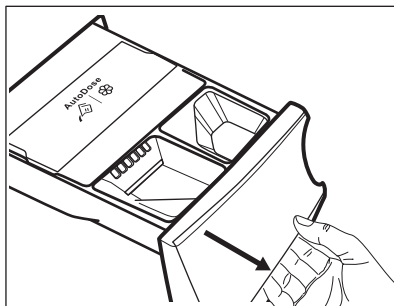

Neviršykite maksimalaus nurodyto lygio (**MAX**).

1. Atidarykite skalavimo priemonės dalytuvą.

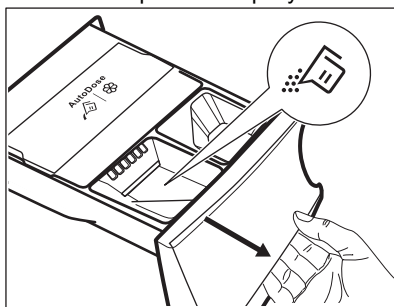

2. Įberkite skalavimo miltelių į  skyrelį. Jeigu naudojate skystą skalavimo priemonę, žr. „Neautomatinis skystos skalavimo priemonės pildymas“.



3. Jeigu norite, įpilkite audinių minkštiklio į skyrelį  Manual .

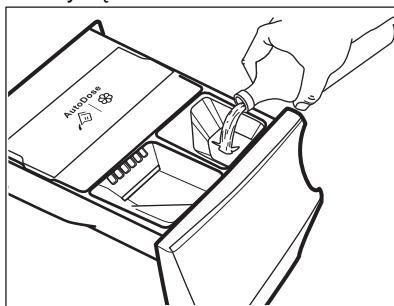

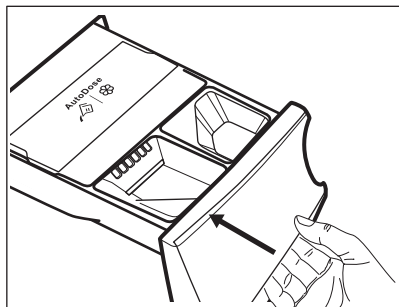

4. Uždarykite skalavimo priemonės dalytuvą taip, kad išgirstumėte spragtelėjimą.

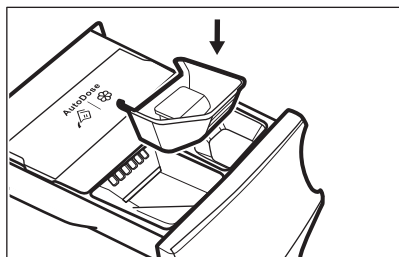

Skystos skalbimo priemonės pildymas rankomis

- Įdėkite skystos skalbimo priemonės talpyklę.



- Pripilkite skystos skalbimo priemonės į skyrelį .

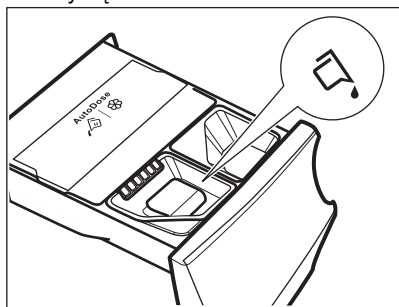

- Uždarykite skalbimo priemonės dalytuvą taip, kad išgirstumėte spragtelėjimą.

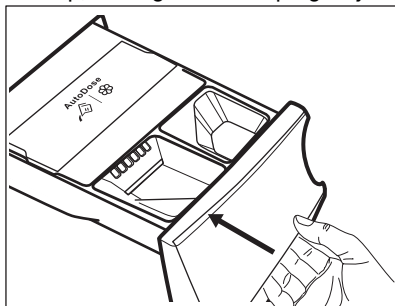

Jeigu prietaisas nebuvo naudotas daugiau kaip 4 savaites su pripildytomis talpyklėmis, skalbimo priemonė / audinių minkštiklis gali tapti klampus arba išdžiūti. Reikia išvalyti stalčių, kaip nurodyta skyriuje „Valymas ir priežiūra“.

### 10.10 Atidaryto stalčiaus indikacija

Kai vykdoma programa, skalbimo priemonės stalčius visada turi būti uždarytas.

Stalčiuje esantis jutiklis nustato, jei stalčius yra atidarytas (arba netinkamai uždarytas), kai vykdoma programa. Tokiu atveju prietaisas nedelsiant bus pristabdytas.

Jeigu paspausite mygtuką Start/Pause , girdėsis klaidos signalas ir ekrane esantys elementai bus išjungti, tik kelias sekundes švies AutoDose indikatoriai. Po to ekranas sugrįš į ankstesnę pristabdytą būseną.

Taip nutiks, netgi jei naudotojas išjungs AutoDose.

Norėdami iš naujo paleisti programą, įsitikinkite, kad stalčius tinkamai uždarytas ir spauskite mygtuką Start/Pause .

## 11. PROGRAMOS

### 11.1 Programėlė App ir papildomos paslėptos programos

Programėlė App suteikite jums **platų papildomų paslėptų programų pasirinkimą**. Susiekite prietaisą su App ir galėsite pasirinkti geriausiai jūsų poreikius atitinkančią programą.

Be to, galėsite išsaugoti bet kokius paslėptus ciklus mėgstamiausios programos  padėtyse. Norėdami pasirinkti programą tiesiogiai prietaise žr. skirsnį „Mėgstamiausia programa“ skyriuje „Ratukas ir mygtukai“.







Programų pavadinimai gali būti keičiami be išankstinio įspėjimo priklausomai nuo rinkos reikalavimų.



Programėlėje galite peržiūrėti kiekvienos programos išsamų aprašą.

Sportinė apranga	Patalynė	Kūdikių drabužiai	Lengvas lyginimas
Kasdienė sportinė apranga	Antklodė	Džinsinis audinys	Antialerginė su garų faze
Pūkinė striukė	Rankšluosčiai	Lininiai drabužiai	Greita
Futbolo/regbio apranga	Gyvūnų plaukų pašalinimas	Marškiniai	
Slidinėjimo apranga		Garai - kašmyro vilna	
Bėgimo batai			

### 11.2 Programų lentelė

Programa Numatytoji temperatūra Temperatūros diapazonas	Gręžimo greičio atskaita Gręžimo greičio intervalas	Didžiausias kiekis	Programos aprašymas
Eco 40-60 (Tik skalbimo režimas) _1) 2)	- 400 aps./min.	10.0 kg	<b>Balta ir neblunkanti spalvota medvilnė.</b> Vidutiniškai sutepti skalbiniai.
Eco 40-60 + „Paruošti dėti į spintą“ (skalbimo ir džiovavimo režimas) _3) 2)	- 400 aps./min.	6.0 kg	
Eco 40-60 + „Paruošti dėti į spintą“ (tik džiovavimo režimas)	-	6.0 kg	<b>Balta ir neblunkanti spalvota medvilnė.</b>

Programa Numatytoji temperatūra Temperatūros diapazonas	Gręžimo greičio atskaita Gręžimo greičio intervalas	Didžiausias kiekis	Programos aprašymas
Medvilnė 40 °C 95 °C – šaltas	– 400 aps./min.	10.0 kg	<b>Balta ir spalvota medvilnė.</b> Mažai, vidutiniškai ir stipriai sutepti skalbiniai.
Sintetika 30 °C 60 °C – šaltas	1200 aps./min 1200 – 400 aps./min	4.0 kg	<b>Sintetiniai arba mišrūs audiniai.</b> Vidutiniškai sutepti skalbiniai.
Ploni audiniai 30 °C 40 °C – šaltas	1200 aps./min 1200 – 400 aps./min	2.0 kg	<b>Gležni audiniai, pavyzdžiui, akrilas, viskozė ir mišrūs.</b> Vidutiniškai ir mažai sutepti skalbiniai.
 Vilna/Plovimas rankomis 40 °C 40 °C – šaltas	1200 aps./min 1200 – 400 aps./min	1.5 kg	<b>Skalbyklėje skalbiami vilnoniai, rankomis skalbiami vilnoniai ir kiti audiniai pažymėti „skalbti rankomis“. 4)</b>
 Lauko apranga 30 °C 40 °C – šaltas	1200 aps./min 1200 – 400 aps./min	2.0 kg	<div data-bbox="593 742 1024 869" style="border: 1px solid black; padding: 5px;"> <p> Nenaudokite audinių minkštiklio ir patikrinkite, ar ploviklio dalytuve nėra audinių minkštiklio likučių.</p> </div> <p data-bbox="593 885 1024 973">Viršutiniai drabužiai, speciali apranga, sporto drabužiai, vandens nepraleidžiančios, orui pralaidžios striukės, žieminės striukės su išimamu arba išsegamu vilnoniu pamušalu.</p> <div data-bbox="593 981 1024 1181" style="border: 1px solid black; padding: 5px;"> <p> Vykdamt bendrą skalbimo ir džiovinimo programą, džiovinimo fazės metu taip pat atkuriamos apsaugos nuo vandens savybės. Gaminio etiketėje patikrinkite, ar galima drabužį džiovinti džiovyklėje.</p> </div>

Programa Numatytoji temperatūra Temperatūros diapazonas	Gręžimo greičio atskaita Gręžimo greičio intervalas	Didžiausias kiekis	Programos aprašymas
Skalbyklės valymas 60 °C	1200 aps./min. 1200 – 400 aps./min	-	Priežiūros ciklas su karštu vandeniu, skirtas būgnui valyti ir pašalinti nešvarumų likučius, galinčius sukelti nemalonų kvapą. Prieš paleisdami šį ciklą išimkite iš būgno visus daiktus. Į skalbimo priemonės dalytuvą, skalbimo fazės skyrelį, įpilkite 250 ml valiklio su chloru arba skalbyklių valiklio. <b>NENAUDOKITE ABIEJŲ KARTU! 5)</b> Jeigu su šia programa nustatote režimą Džiovinimas  , prietaisas atliks ciklą, skirtą būgne esantiems pūkams pašalinti.
1 kg Quick 20' Wash&Dry 60' 30 °C 40–30 °C	1200 aps./min.	1.0 kg	Programa, skirta per 20 minučių išskalbti iki 1 kg <b>mišrių sintetinių marškinių</b> . Taip pat galite pridėti džiovinimo ciklą ir gausite 60 minučių skalbimo ir džiovinimo programą.
MixLoad 30 °C 60–30 °C	1600 aps./min. 1600 – 400 aps./min	5.0 kg	Medvilnė ir mišrūs sintetiniai audiniai. Puikiai tinka kasdieniam greitam skalbimui, geresnei audinių priežiūrai ir puikiems rezultatams skalbiant vos 30 °C temperatūroje.
 Antibakterinė 60 °C	aps./min – 400 aps./min.	10.0 kg	Balti medvilniniai skalbiniai. Veiksminga skalbimo programa su garinimu pašalina daugiau nei 99,99 % bakterijų ir virusų. <b>6)</b> Viso skalbimo ciklo metu palaikoma virš 60 °C temperatūra; papildomas audinių pluošto garinimo ciklas ir patobulintas skalavimo ciklas užtikrina likusių skalbimo priemonių ir mikroorganizmų pašalinimą. Ši programa taip pat užtikrina žiedadulkių ir kitų alergizuojančių dalelių pašalinimą.
Skalavimas	aps./min – 400 aps./min.	10.0 kg	Skalbinių skalavimas ir džiovinimas. <b>Visi audiniai, išskyrus vilną ir labai gležnus audinius</b> . Gręžimo greitį sumažinkite atsižvelgdami į skalbinių rūšį.

Programa Numatytoji temperatūra Temperatūros diapazonas	Gręžimo greičio atskaita Gręžimo greičio intervalas	Didžiausias kiekis	Programos aprašymas
Gręžimas/Vandens išleidimas	aps./min – 400 aps./min.	10.0 kg	Skalbinių gręžimas ir vandens išpylimas iš būgno. Visi audiniai, išskyrus vilnonius ir gležnus.

**1) Pagal Komisijos reglamentą (ES) 2019/2023.** Ši programa, jos numatytoji temperatūra ir gręžimo greitis tik skalbimo režimu, kai nominalus kiekis yra 10.0 kg, tinkama skalbti vidutiniškai nešvarius medvilninius skalbinius, kuriuos reikia skalbti 40 °C ar 60 °C temperatūroje, tame pačiame cikle.



Informacija apie pasiekiamą skalbinių temperatūrą, programos trukmę ir kitus duomenis pateikta skyriuje „Sąnaudų vertės“.

Energijos sąnaudų atžvilgiu veiksmingiausios programos paprastai yra tos, kurioms naudojama žemesnė temperatūra ir kurių trukmė ilgesnė.

**2)** Šios programos temperatūra ekrane nerodoma – ji nustatoma automatiškai.

**3) Pagal Komisijos reglamentą (ES) 2019/2023.** Ši programa, jos numatytoji temperatūra ir gręžimo greitis skalbimo ir džiovavimo režimu, kai nominalus kiekis yra 6.0 kg ir pasirinkta funkcija „Paruošti dėti į spintą“, dėl kurios vykdomi skalbimo ir džiovavimo ciklai, tinkama skalbti vidutiniškai nešvarius medvilninius skalbinius, kuriuos reikia skalbti 40 °C arba 60 °C temperatūroje, tame pačiame cikle, o po džiovavimo fazės skalbinius galima iškart dėti į spintą.

**4)** Šio ciklo metu būgnas sukasi lėtai ir skalbia švelniai. Gali atrodyti, kad būgnas nesisuka arba sukasi netinkamai, bet tai su šia programa normalu.

**5)** Išvalę būgną, atlikite tuščio būgno skalavimo ciklą be ploviklio, kad pašalintumėte valiklio likučius.

**6)** Išbandyta su „Staphylococcus aureus“, „Enterococcus faecium“, „Candida albicans“, „Pseudomonas aeruginosa“ ir „MS2 Bacteriophage“; bandymus 2021 m. atliko nepriklausoma laboratorija „Swissatest Testmaterialien AG“ (tyrimo ataskaitos Nr. 202120117).

## Programos parinkčių suderinamumas

Programa	Parinkty
	Eco 40-60
	Medvilnė
	Sintetika
	Ploni audiniai
	Vilna/Plovimas rankomis
	Lauko apranga
	Skalbyklės valymas
	1 kg Quick 20' Wash&Dry 60'
	MixLoad
	Antibakterinė
	Skalavimas
	Gręžimas/Vandens išleidimas

AutoDose

Programa	Eco 40-60	Medvilninė	Sintetika	Ploni audiniai	Vilna/Plovimas rankomis	Lauko apranga	Skalbyklės valymas	1 kg Quick 20' Wash&Dry 60'	MixLoad	Antibakterinė	Skalavimas	Gręžimas/Vandens išleidimas
Parinkty												
AutoDose Skalbi-mo priemonė	■	■	■	■		■				■		
AutoDose Audinių minkštiklis	■	■	■	■	■				■	■	■	
<b>Kiti</b>												
Gręžimas (Gręži-mo mažinimas)	■	■	■	■	■	■	■		■	■	■	■
Skalavimo sulaiky-mas	■	■	■	■	■	■			■	■	■	
Ypač tyli		■	■	■								
--- Be gręžimo												■ <sup>1)</sup>
Dėmių šalinimas 2)		■	■							■		
Pirminis skalbimas		■	■									
Papildom. Skalavi-mas		■	■	■		■			■	■	■	
Automatinis džiovi-nimas	■ <sup>3)</sup>	■	▲	▲	▲	▲	▲	▲	▲	■		

Programa	Parinkty											
	Eco 40-60	Medvilnė	Sintetika	Ploni audiniai	Vilna/Plovimas rankomis	Lauko apranga	Skalbyklės valymas	1 kg Quick 20' Wash&Dry 60'	MixLoad	Antibakterinė	Skalavimas	Gręžimas/Vandens išleidimas

Džiovinimo laikas	■	■	■	■	■	■			■	■		
Laiko taupymas 4)		■	■	■								
Garai 5)		■	■	■	■			■	■			
Pabaigos laikas	■	■	■	■	■	■	■	■	■	■	■	■

- 1) Jeigu pasirinksite „Be gręžimo“, prietaisas tik išleis vandenį.
- 2) Šios parinktys negalima pasirinkus žemesnę nei 40 °C temperatūrą.
- 3) Negalima rinktis su „Paruošti lyginti“ funkcija.
- 4) Jeigu pasirinksite trumpiausią programos laiką, rekomenduojame sumažinti skalbinių kiekį. Galite skalbti ir didelį kiekį skalbinių, tačiau skalbimo kokybė bus prastesnė.
- 5) Garinimo ciklą galima sutrumpinti Laiko taupymas mygtuku.

▲ – galimas tik tinkamo dėti į spintą išdžiovinimo lygis.

### Programas atitinkantys skalbikliai

Programa	Universalūs milteliai 1)	Universalios skysta skalbimo priemonė	Skysta skalbimo priemonė spalvotiems skalbiniams	Gležni vilniniai skalbiniai	Speciali
Eco 40-60	▲	▲	▲	--	--
Medvilnė	▲	▲	▲	--	--
Sintetika	▲	▲	▲	--	--
Ploni audiniai	--	--	--	▲	▲
Vilna/Plovimas rankomis	--	--	--	▲	▲

Programa	Universalūs milteliai 1)	Universali skysta skalbimo priemonė	Skysta skalbimo priemonė spalvotiems skalbiniams	Gležni vilnoniai skalbiniai	Speciali
Lauko apranga	--	--	--	▲	▲
1 kg Quick 20' Wash&Dry 60'	--	▲	▲	--	--
MixLoad	--	▲	▲	--	--
Antibakterinė	▲	▲	--	--	▲

1) Skalbiant aukštesnėje nei 60 °C temperatūroje rekomenduojama naudoti skalbimo miltelius.

▲ = rekomenduojama

-- = nerekomenduojama

### 11.3 Woolmark Wool Care - Mėlynas



- Bendrovė „The Woolmark Company“ patvirtino šios skalbyklės vilnos skalbimo

ciklą vilnoniams gaminiams, kurių etiketėse nurodyta „skalbti rankomis“, jei tokie gaminiai yra skalbiami laikantis etiketėje ir šios skalbyklės gamintojo pateiktų nurodymų. M1230.

- Šios mašinos vilnos džiovavimo ciklą patikrino ir patvirtino bendrovė „The Woolmark Company“. Šis ciklas yra tinkamas džiovinti vilnonius gaminius, kurie etiketėje yra pažymėti „skalbti rankomis“, jei tokie gaminiai skalbiami naudojant „Woolmark“ patvirtintą skalbimo rankomis ciklą ir džiovinami pagal gamintojo pateiktus nurodymus. M1224.

„Woolmark“ simbolis daugelyje šalių yra sertifikavimo ženklas.

### 11.4 Automatinis džiovinimas



Pradiniai programų su Automatinis džiovinimas parinktimi laikai yra apytikriai; džiovavimo laikas gali šiek tiek skirtis nuo rodomo.

#### Džiovinimo lygis

#### Audinių rūšis



#### Skalbinių įkrova



dėti į spintą  
„Rankšluosčiams“

„Medvilnė ir linas“  
(chalatai, rankšluosčiai ir pan.)

iki 6.0 kg

Džiovinimo lygis	Audinių rūšis	Skalbinių įkrova
 <b>Paruošti dėti į spintą</b> „Tinka dėti į spintą“	<b>„Medvilnė ir linas“</b> (chalatai, rankšluosčiai ir pan.)	iki 6.0 kg
	<b>„Sintetika ir mišrūs audiniai“</b> (džemperiai, palaidinės, apatiniai, namų tekstilė ir patalynė)	iki 4.0 kg
	<b>Gležni audiniai</b> (akrilas, viskozė ir gležni mišrūs audiniai)	iki 2.0 kg
	<b>Vilnoniai drabužiai</b> (vilnoniai megztiniai)	iki 1.0 kg
	<b>Lauko sportiniai drabužiai</b> (lauko ar darbo drabužiai, sportinė apranga, vandeniui nepralaidžios, orui pralaidžios ir neperšlampamos striukės)	iki 2.0 kg
 <b>Paruošti lyginti</b> „Tinka lyginti“	<b>„Medvilnė ir linas“</b> (paklodės, staltiesės, marškinėliai ir pan.)	iki 6.0 kg

## 11.5 Džiovinimo laikas

Džiovinimo lygis	Audinių rūšis	Svoris (kg) Būgno greitis (aps./min.)	Rekomenduojama trukmė (min)	
<b>dėti į spintą</b> „Rankšluosčiams“	<b>„Medvilnė ir linas“</b> (chalatai, rankšluosčiai ir pan.)	6.0 1600	245 - 265	
		4.0 1600	165 - 185	
		2.0 1600	125 - 135	
<b>Paruošti dėti į spintą</b> „Tinka dėti į spintą“	<b>„Medvilnė ir linas“</b> (chalatai, rankšluosčiai ir pan.)	6.0 1600	235 - 255	
		4.0 1600	155 - 175	
		2.0 1600	115 - 125	
		<b>„Sintetika ir mišrūs audiniai“</b> (džemperiai, palaidinės, apatiniai, namų tekstilė ir patalynė)	4.0 1200	135 - 145
		1.0 1200	40 - 50	

Džiovinimo lygis	Audinių rūšis	Svoris (kg) Būgno greitis (aps./min.)	Rekomenduojama trukmė (min)
	<b>Ploni audiniai</b> (akrilas, viskozė ir gležni mišrūs audiniai)	2.0 1200	140 - 160
		1.0 1200	70 - 80
	<b>Vilna</b> (vilnoniai megztiniai)	1.0 1200	110 - 130
	<b>Lauko sportiniai drabužiai</b> (lauko ar darbo drabužiai, sportinė apranga, vandeniui nepralaidžios, orui pralaidžios ir neperšlamamos striukės)	2.0 1200	140 - 160
		1.0 1200	70 - 80
<b>Paruošti lyginti</b> „Tinka lyginti“	<b>„Medvilnė ir linas“</b> (paklodės, staltiesės, marškinėliai ir pan.)	6.0 1600	170 - 190
		4.0 1600	105 - 125
		2.0 1600	75 - 85

## 12. 📶 „WI-FI“ NUSTATYMAS

Šiame skyriuje aprašoma, kaip prijungti prietaisą prie „Wi-Fi“ tinklo ir susieti su mobiliaisiais įrenginiais.

Naudodami šią funkciją galite gauti pranešimus, stebėti ir valdyti prietaisą mobiliuoju įrenginiu.

Gamykliniuose nustatymuose „Wi-Fi“ yra išjungtas.

Jei norite susieti prietaisą ir naudoti papildomas funkcijas, atlikite toliau nurodytus žingsnius.

- Įjunkite belaidį tinklą.
- Mobilųjį prietaisą prijunkite prie belaidžio tinklo.

### „Wi-Fi“ modulio parametrai

<b>Dažnis</b>	2.412–2.472 GHz Europos rinkai
<b>Protokolas</b>	IEEE 802.11b/g/n
<b>Maksimali galia</b>	< 20 dBm

**Užsifravimas** WPA, WPA2, WPA3

### 12.1 QR kodas vardinėje lentelėje

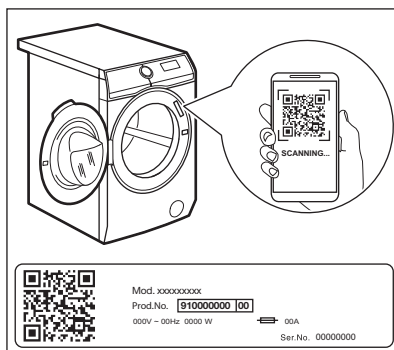

**QR kodu galima pasinaudoti dviem būdais:**

- Naudodami programėlėje įdiegtą vaizdo kameros funkciją nuskaitykite QR kodą, iš programėlių parduotuvės atsisiųskite

mūsų programėlę ir vadovaukitės gautais nurodymais.

- Mobiliojo telefono susiejimas su prietaisu, siekiant palengvinti procesą. QR kodą nuskaitykite naudodami mūsų programėlėje įdiegtą QR skaitytuvą.

## 12.2 App diegimas ir konfigūravimas



App leidžia kontroliuoti skalbimą per mobilųjį įrenginį.

Turi daugybę programų, naudingų funkcijų ir informacijos apie gaminį, tinkamai pritaikytos prietaisui. Programėlėje galite pasirinkti prietaiso valdymo skydelyje jau prieinamas programas ir naudotis papildomomis programomis, kurios prieinamos tik iš mobiliojo įrenginio.

Papildomos programos einant laikui gali pasikeisti, atsiradus naujoms programėlės versijoms.

Asmeniškai pritaikyta skalbinių priežiūra – viskas iš mobiliojo įrenginio.



Kai prie programos jungiate prietaisą, būkite netoli jo su savo mobiluoju įrenginiu.



Patikrinkite, ar jūsų mobilusis įrenginys prijungtas prie belaidžio tinklo.

1. Savo išmaniajame įrenginyje eikite į „App Store“ arba nuskaitykite QR kodą (žr. skirsnį „QR kodas vardinėje lentelėje“).
2. Atsisiųskite ir įdiekite mūsų programėlę.
3. Paleiskite programą. Pasirinkite šalių bei kalbą ir prisijunkite su savo el. pašto adresu ir slaptažodžiu. Jeigu neturite paskyros, susikurkite ją vadovaudamiesi App pateiktais nurodymais.
4. Laikykites programoje pateikiamų nurodymų dėl prietaiso registracijos ir konfigūravimo.

## 12.3 Prietaiso belaidžio ryšio konfigūravimas

1. Norėdami įjungti prietaisą, kelias sekundes palaikykite nuspauštą On/Off  mygtuką. Palaukite maždaug 10 sekundžių, prieš tęsdami belaidį konfigūravimą.

2. Programų pasirinkimo rankenėle pasirinkite programą.
3. Vienu metu kelias sekundes paspauskite ir palaikykite nuspauštą mygtukus Pabaigos laikas  ir Automatinis džiovinimas , kol pasigirs spragtelėjimas. Atleiskite mygtukus.

Ekране 5 sekundes matysite  ir pradės mirksėti  indikatorius.

Paleidžiamas belaidis modulis.

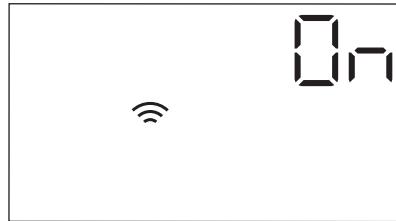

Įsitinkinkite, kad programa paruošta ryšiu.

4. Maždaug po 10 sekundžių ekране matysite  (prieigos tašką).



Prieigos taškas bus atviras maždaug 5 minutes.

5. Sukonfigūruokite App išmaniajame įrenginyje ir laikydamiesi nurodymų prijunkite prietaisą prie „Wi-Fi“ tinklo.
6. Jeigu sukonfigūruotos prijungimo galimybės, kai vėl rodomas informacijos apie programą ekranas, ekrane bus rodomas indikatorius .





Kaskart įjungus prietaisą, prietaisui prireiks maždaug 10 sekundžių automatiškai prisijungti prie tinklo. Kai indikatorius  nustoja mirksėti, ryšys yra užmegztas.

**Jei sukonfigūravę prisijungimą**, vienu metu paspauskite Pabaigos laikas ir Automatinis džiovinimas mygtukus bei palaikykite kelias sekundes, iki išgirsite pirmąjį garsinį signalą. Atleiskite mygtukus. Ekrane 5 sekundes bus matomas **OFF**.



Jeigu išjungsitė ir vėl įjungsitė prietaisą, belaidis ryšys automatiškai išsijungs.

**Norėdami pašalinti belaidžio ryšio prisijungimo duomenis**, kelis sekundes palaikykite paspaudę mygtukus Pabaigos laikas ir Automatinis džiovinimas, iki išgirsite antrąjį garsinį signalą: Ekrane kelias sekundes matysitė užrašą **---**.

## 12.4 Nuotolinis paleidimas

Ši funkcija suteikia galimybę ciklą paleisti nuotoliniu būdu.





Jei programai paleisti paspaudžiate mygtuką Start/Pause , nuotolinis valdymas įsijungia automatiškai; skalbimo programą taip pat galima paleisti nuotoliniu būdu. Kai durelės atidarytos, ši funkcija neveikia.

Jei programa įdiegta ir yra veikiantis belaidis ryšys, galite aktyvinti nuotolinio paleidimo funkciją:

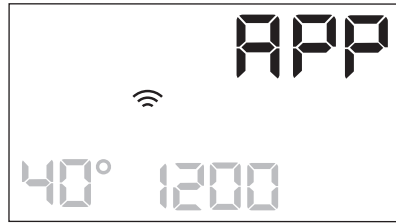
1. Palieskite mygtuką Nuotolinis paleidimas ; ekrane kelias sekundes mirksės indikatorius **APP**.



2. Kol mirksi indikatorius palieskite mygtuką Start/Pause , kad įjungtumėte nuotolinio paleidimo funkciją. **APP** Programų suvestinės ekrane rodomi indikatoriai  ir  ir durelės yra užrakintos. Dabar programą galėsite paleisti nuotoliniu būdu.



Palietę mygtuką Start/Pause , indikatoriumi **APP** nustojus mirksėti, paleisite nustatytą programą, tačiau nuotolinio paleidimo neįjungsitė.

**Norėdami išjungti nuotolinio paleidimo funkciją**, palieskite mygtuką Nuotolinis

paleidimas  ir patvirtinkite mygtuku Start/Pause .

## 12.5 Atnaujinimas belaidžiu būdu

Programėlė gali paraginti atlikti prietaiso atnaujinimą.

Atnaujinimą galima atlikti tik per programėlę.

Programai veikiant programėlė informuos, kad atnaujinimas bus pradėtas programai pasibaigus.

Atnaujinimo metu prietaiso ekrane rodoma **UPD**.

Neišjunkite prietaiso ir neištraukite jo kištuko, kai jis atnaujinamas.

Prietaisą vėl bus galima naudoti baigus atnaujinimą be jokio pranešimo apie sėkmingą atnaujinimą.

Jeigu įvyksta klaida, prietaiso ekrane rodoma **ERR**: paspauskite bet kurį mygtuką arba pasukite rankenėlę, kad prietaisas vėl įprastai veiktų.

## 12.6 Nuolat įjungto „Wi-Fi“ ryšio funkcija

Nuolat įjungto „Wi-Fi“ ryšio funkciją rasite programėlėje.

Ši funkcija prietaisą laiko prijungtą prie tinklo net tada, kai prietaisas yra išjungtas.

Indikatorius  protarpiais įsijungia ir išsijungia.

Prietaisą galima įjungti mygtuku On/Off  arba naudojantis programėle.



Dėl nuolat įjungto „Wi-Fi“ ryšio funkcijos gali padidėti energijos sąnaudos.

## 13. KASDIENIS NAUDOJIMAS

### ĮSPĖJIMAS!

Žr. saugos skyrius.

### 13.1 Prietaiso įjungimas

1. Maitinimo laido kištuką įjunkite į tinklo lizdą.
2. Atsukite vandens čiaupą.
3. Norėdami įjungti prietaisą, kelias sekundes palaikykite nuspauštą On/Off  mygtuką.

Pasigirs trumpas signalas. Prietaisas automatiškai pasiūlo numatytą programą. Įsizižiebs atitinkamas indikatorius.

Ekrane matysite numatytąją programą, Eco 40-60, ciklo trukmę, didžiausią skalbinių svorį (kelias sekundes), numatytąją temperatūrą, numatytąjį gręžimo greitį ir programos fazių indikatorius.

### 13.2 Skalbinių įdėjimas

- Atidarykite prietaiso dureles.
  - Pakratykite skalbinius prieš dėdami į prietaisą.
  - Skalbinius į būgną dėkite po vieną.
- Nepridėkite per daug skalbinių į būgną.
- Gerai uždarykite dureles.

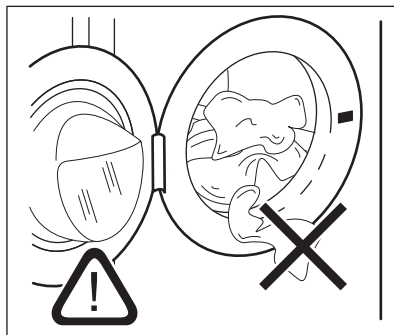

### DĖMESIO

- Įsitinkite, kad uždarydami jas neprispaudėte skalbinių. Jei taip atsitiktų, gali pratekėti vanduo arba galite pažeisti skalbinių audinius.
- Skalbant alyvos, tepalo dėmes gali susigadinti prietaiso gumines dalys.

### 13.3 Skalavimo ir kitų priemonių naudojimas

**Jeigu nustatytoje programoje abi AutoDose talpyklės yra aktyvios**, skalavimo priemonės ir audinių minkštiklio įdedama automatiškai.

**Jeigu nustatytoje programoje viena AutoDose talpyklė arba abi talpyklės neaktyvios (OFF)**, gaminio į atitinkamą skyrelį įpilkite rankomis.

## 13.4 Programos nustatymas



Jeigu norite pakeisti automatinį skalbimo priemonės ar audinių minkštiklio dozavimą, prieš nustatydami bet kokią programą įjunkite konfigūravimo režimą AutoDose. Konfigūravimo režime gali būti atšauktos laikinos nuostatos. Žr. skiltį „AutoDose technologija (automatinis dozavimas)“, skyriuje „AutoDose konfigūravimo režimas“.

1. Sukdami programų pasirinkimo ratuką pasirinkite norimą skalbimo programą. Įsijungs atitinkamos programos indikatorius.

Įjungus prietaisą, Eco 40-60 yra numatytoji siūloma programa, su kuria susijusi informacija apie energijos sąnaudas.

Mirksės Start/Pause mygtuko indikatorius.

Ekране rodoma orientacinė programos trukmė, maksimalus nustatytai programai nurodytas skalbinių kiekis (tik kelias sekundes), numatytoji temperatūra, numatytasis gręžimo greitis ir skalbimo fazės indikatoriai (kai galimi).

2. Norėdami pakeisti temperatūrą ir (arba) gręžimo greitį, palieskite atitinkamus mygtukus.
3. Galite rinktis vieną ar iš karto kelias papildomas funkcijas. Ekране įsijungs susiję indikatoriai ir atitinkamai pasikeis pateikiama informacija.



Jeigu pasirinkti **negalima**, suskambės garso signalas.

## 13.5 Programos paleidimas



### ĮSPĖJIMAS!

Patikrinkite, ar tinkamai uždarytas skalbiklio dalytuvas, kitaip programa nebus paleista.

Palieskite Start/Pause mygtuką, kad paleistumėte programą. Atitinkamas indikatorius nustos mirksėti ir švies nuolat.

Durėlės užsirakins ir programa prasidės.

Ekrane matysite indikatorių, rodantį .



Vandens išleidimo siurblys trumpai veikia, prieš prietaisą pripildant vandeniu.

## 13.6 Programos paleidimas su parinktimi Pabaigos laikas

1. Šį mygtuką paspauskite vieną ar kelis kartus, kol ekране nustatysite pageidaujama programos užbaigimo laiką. Įsižiebs indikatorius .
2. Palieskite mygtuką Start/Pause . Būgnas pradės sukstis, kad atliktų nustatymą ProSense, jei tai numatyta pasirinktoje programoje.
3. Įsijungs laiko atskaita iki programos pabaigos: programa bus paleista tokiu laiku, kad pasibaigtų jūsų nustatymuose pasirinktu laiku.

Jei norite pakeisti ar atšaukti šią parinktį:

1. Paspauskite mygtuką On/Off , kad išjungtumėte prietaisą.
2. Vėl įjunkite prietaisą.
3. Dar kartą pasirinkite programą.

## 13.7 ProSense svorio nustatymas

**ProSense**



Ekране rodoma programos trukmė numatyta **vidutiniam arba dideliame skalbinių kiekiui**.

Kai nustatysite skalbimo programą, jei programa ją palaiko, ekране įsižiebs simbolis **ProSense** .

Kai paliesite mygtuką Start/Pause , ProSense pradės skalbinių svorio nustatymą:

1. Skalbinių kiekis bus nustatytas per 30 sekundžių; tuo metu mirksės indikatorius , juostelės po **ProSense** simboliu judės pirmyn ir atgal, o būgnas lėtai suksis.
2. Būgnui nustojus sukstis, ekране bus rodoma skalbimo programos trukmė, kuri,

priklausomai nuo nustatyto skalbinių svorio, gali būti ilgesnė arba trumpesnė; juostelių skaičius rodo apkrovos lygį (nuo 1 iki 4, 4 juostelės nurodo perkrovą); tada vėl įsižiebs didžiausios deklaruotos apkrovos indikatorius. Dar po 30 sekundžių prasidės vandens pripildymo etapas.



**Perkrovos atveju** vėl įsižiebs didžiausios deklaruotos apkrovos indikatorius ir mirksės indikatorius **MAX**. Tokiu atveju 30 sek. laikotarpiu programą galima sustabdyti ir iš būgno išimti kelis skalbinius. Išėmę kelis drabužius palieskite Start/Pause mygtuką, kad dar kartą paleistumėte programą. „ProSense“ galima kartoti ne daugiau kaip tris kartus (žr. 1 punktą).

**Dėmesio!** Jeigu skalbinių kiekio nesumažinsite, skalbimo programa įsijungs nepaisant per didelio skalbinių kiekio. Tokiu atveju skalbiniai gali likti tinkamai neišskalbti.



Maždaug po 20 min programos trukmė gali pasikeisti priklausomai nuo to, kiek vandens sugeria skalbiniai.



„ProSense“ skalbinių kiekio nustatymas vykdomas tik su pilnomis skalbimo programomis (kai nepraleidžiamas joks ciklas).



„ProSense“ negalima naudoti su kai kuriomis programomis (pvz.: Vilna/Plovimas rankomis, trumpųjų ciklų ir programomis be skalbimo ciklo).

### 13.8 Programų indikatoriai

Kai paleidžiama programa, mirksi vykdomos fazės indikatorius, o kitų fazių indikatoriai šviečia.

Pavyzdžiui, vykdoma skalbimo arba pirminio

skalbimo fazė:

Kai fazė baigiama, atitinkamas indikatorius nustoja mirksėti ir pradeda šviesti. Pradeda mirksėti kitos fazės indikatorius.

Pavyzdžiui, vykdoma skalavimo fazė:



Jeigu pasirinksite Garai, įsijungs garų funkcijos indikatoriai.

### 13.9 Programos pertraukimas ir parinkčių keitimas

Kai programa vykdoma, galite keisti **tik kelias** parinktis:

1. Palieskite mygtuką Start/Pause . Mirksi atitinkamas indikatorius.
2. Pakeiskite parinktį. Ekrane pateikiama informacija atitinkamai pasikeičia.
3. Dar kartą palieskite mygtuką Start/Pause .

Skalbimo programa tęsiama toliau.

### 13.10 Veikiančios programos atšaukimas

1. Norėdami atšaukti programą ir išjungti prietaisą, paspauskite mygtuką On/Off .
  2. Norėdami vėl įjungti prietaisą, paspauskite mygtuką On/Off .
- Dabar galite nustatyti naują skalbimo programą.



Jeigu ProSense fazė jau įvykdyta ir jau pilamas vanduo, nauja programa paleidžiama **nekartojant ProSense fazės**. Vanduo ir skalbimo priemonė neišleidžiami, kad būtų išvengta švaistymo. Ekrane rodoma maksimali programos trukmė atnaujinama maždaug kas 20 minučių paleidus naują programą.



### 13.11 Durelių atidarymas. Drabužių įdėjimas

Kol veikia vykdoma programa arba atidėtas paleidimas, prietaiso durelės yra užrakintos.





Jeigu temperatūra yra per aukšta, per daug vandens būgne ir (arba) būgnas vis dar sukasi, jūs negalėsite atidaryti durelių.

Kol šviečia indikatorius , galite atidaryti dureles ir įdėti arba išimti skalbinius.

1. Palieskite mygtuką Start/Pause . Valdymo skydelyje išsijungia susijęs durelių užrakinimo indikatorius.
2. Atidarykite prietaiso dureles. Jeigu reikia, pridėkite arba išimkite skalbinius.
3. Uždarykite dureles ir palieskite mygtuką Start/Pause .

Programa ar atidėto paleidimo funkcija toliau vykdoma.

Programai pasibaigus dureles galima atidaryti išsijungus simboliui . Taip pat galima nustatyti gręžimo arba vandens išleidimo programą / parinktį ir paspausti mygtuką Start/Pause . Jeigu tarp pasirinktųjų programų nėra gręžimo ir vandens išleidimo, jas galite paleisti programėle.

### 13.12 Programos pabaiga

Pasibaigus programai, prietaisas išsijungia automatiškai. Suveikia garsinis signalas (jeigu įjungtas).

Ekrane užsidega visi skalbimo fazės indikatoriai ir laiko srityje rodoma .

Išsijungs mygtuko Start/Pause  indikatorius.

Durelės atsirakins, o indikatorius  išsijungs.

**MAX** mirksi programos pabaigoje, jeigu būgnas perkrautas.

1. Norėdami išjungti prietaisą, paspauskite mygtuką On/Off .

Pasibaigus programai prietaisas automatiškai išsijungia po penkių minučių.











Kai prietaisą vėl įjungiate, jis siūlo naudoti Eco 40-60 kaip numatytąją programą. Norėdami nustatyti naują ciklą, pasirinkite naują programų parinktį.



2. Ištraukite iš prietaiso skalbinius.
3. Įsitikinkite, kad būgnas tuščias.
4. Palikite dureles ir skalbimo priemonių stalčiuką atidarytus, kad neatsirastų pelėsiai ir nemalonūs kvapas.
5. Uždarykite vandens čiaupą.



### 13.13 Vandens išleidimas pasibaigus ciklui

Jeigu pasirinkote programą arba parinktį, kurios atveju po paskutinio skalavimo vanduo iš būgno neišleidžiamas, programa yra baigta, tačiau:

- Ekrane įsižiebs indikatorius , papildomos funkcijos indikatorius  arba  ir užrakintų būgno durelių indikatorius .
- Mirksės prasidėjusio ciklo indikatorius .
- Būgnas vis dar reguliariai pasukamas, kad skalbiniai nesusiglamžytų.
- Durelės liks užrakintos.
- Jeigu norite atidaryti dangtį, išleiskite vandenį:

1. Jeigu reikia, palieskite mygtuką Gręžimas , kad sumažintumėte prietaiso rekomenduojamą gręžimo greitį.
2. Palieskite mygtuką .
  - Jeigu nustatėte , prietaisas išleidžia vandenį ir gręžia.
  - Jeigu nustatėte , prietaisas tik išleidžia vandenį.

Parinkties indikatorius  arba  išsijungia, o indikatorius  mirksi ir po to išsijungia.

3. Programai pasibaigus ir užrakintų durelių indikatoriumi  užgesus, galite atidaryti dureles.
4. Norėdami išjungti prietaisą, kelias sekundes palaikykite paspaudę mygtuką On/Off .



Bet kuriuo atveju, prietaisas automatiškai išleidžia vandenį maždaug po 18 valandų.

### 13.14 Budėjimo parinktis

Budėjimo funkcija automatiškai išjungia prietaisą, kad sumažėtų energijos sąnaudos, kai:

- Nenaudokite prietaiso 5 minutes prieš paliesdami mygtuką Start/Pause . Jei prietaisą norite vėl įjungti, paspauskite On/Off mygtuką.
- Praėjus 5 minutėms nuo skalbimo programos pabaigos. Jei prietaisą norite vėl įjungti, paspauskite On/Off mygtuką.

Prietaisas rekomenduoja Eco 40-60 kaip numatytąją programą. Norėdami nustatyti naują ciklą, pasirinkite naują programų parinktį.



Jeigu nustatėte programą ar parinktį, kuriai pasibaigus vanduo paliekamas būgne, budėjimo funkcija **neišjungs** prietaiso, kad suveiktų priminimas dėl vandens išleidimo.



Jei nuolat įjungto „Wi-Fi“ ryšio funkcija aktyvi, mirksės tik indikatorius .

## 14. KASDIENIS NAUDOJIMAS. SKALBIMAS IR DŽIOVINIMAS

### ĮSPĖJIMAS!

Žr. saugos skyrius.



Šis prietaisas yra automatinė skalbyklė-džiovyklė.

### 14.1 NEPERTRAUKIAMA programa – skalbimas ir džiovinimas



Ne visos programos yra suderinamos su džiovinimo režimu.

Su kai kuriomis skalbimo programomis galite apjungti režimus Skalbimas ir Džiovinimas , kad galėtumėte paleisti nepertraukiamą skalbimo ir džiovinimo programą. Laikykitės šių nurodymų:

1. Paspauskite On/Off mygtuką ir palaikykite jį nuspaustą kelias sekundes.
2. Skalbinius į skalbyklę dėkite po vieną.
3. Į atitinkamus skyrelius įdėkite ploviklį ir priedus.

4. Sukdami programų pasirinkimo ratuką pasirinkite pageidaujamą skalbimo programą. Ekране matysite numatytąją temperatūrą ir būgno sukimosi greitį. Jei reikia, galite juos pakeisti. Ekrane taip pat matysite didžiausią skalbimo fazei rekomenduojamą skalbinių kiekį.
5. Nustatykite norimas parinktis, jeigu jos galimos.
6. Palieskite režimo mygtuką Džiovinimas vieną kartą, kad įjungtumėte ir džiovinimo funkciją. Įsižiebia indikatoriai Skalbimas ir Džiovinimas . Ekране



atsiranda indikatoriai ir . Ekrane taip pat rodomas maksimalus rekomenduojamas skalbinių kiekis skalbimo ir džiovinimo programai (pvz., 6.0 kg medvilninių skalbinių).











Kai džiovinamas didelis skalbinių kiekis, patikrinkite, ar jie nesusisukę ir tolygiai pasiskirstę būgne.

## 14.2 Skalbimas ir džiovinimas – automatiniai lygiai

Numatytasis lygis yra „sausis ir į spintą dėti



paruošti skalbinius“ —  =  vienais. Kai kuriose programose galite pakeisti džiovinimo lygį.

1. Spustelėkite mygtuką Automatinis džiovinimas  kelis kartus, kad ekrane matytumėte pageidaujamą išdžiovinimo lygį. Atitinkamai ekrane užsidegs indikatoriai:
  - a.  =  **Paruošti lyginti („Iron dry“):** medvilniniams skalbiniams;
  - b.  =  **Paruošti dėti į spintą („Cupboard dry“):** medvilniniams ir sintetiniams skalbiniams;
  - c.  =  **Itin sausi („Extra dry“):** medvilniniams skalbiniams.

**Ekrane rodomas laikas – tai abiejų skalbimo ir džiovinimo ciklų trukmė.**





Kad naudojant mažiau energijos ir per trumpesnę laiką džiovinimas būtų tinkamas, prietaisas neleis jums nustatyti per mažo grežimo greičio skalbiniams ir džiovinamiems gaminiams.

2. Norėdami paleisti programą, palieskite mygtuką Start/Pause. Pradedamas ProSense vertinimas.  
Ekrane įsižiebia užrakintų durelių indikatorius , pradeda mirksėti vykdomos fazės indikatorius.  
Ekrane taip pat rodomas likęs programos laikas.

## 14.3 Skalbimas ir nustatytos trukmės džiovinimas

Taip pat galite atsisakyti automatinio džiovinimo režimo ir ranka pasirinkti džiovinimo trukmę:

1. Kelis kartus spausdykite mygtuką Džiovinimo laikas , kad nustatytumėte norimą laiko vertę (žr. skyriuje „Programos“ pateiktą lentelę „Nustatytos trukmės džiovinimas“). Indikatorius

Automatinis džiovinimas  išsijungia, o indikatorius  įsižiebia.





Minimali džiovinimo trukmė yra 10 minučių. Kiekvieną kartą bakstelėję šį mygtuką, laiko vertę padidinsite 5 minutėmis. Ekrane rodoma nustatyta nauja laiko vertė.

2. Norėdami paleisti programą, palieskite mygtuką Start/Pause. Pradedamas ProSense vertinimas.

Ekrane įsižiebia užrakintų durelių indikatorius  ir pradeda mirksėti vykdomos fazės indikatorius.

Ekrane taip pat rodomas likęs programos laikas.

## 14.4 Džiovinimo programai pasibaigus

- Prietaisas išsijungia automatiškai.
- Suveikia garsinis signalas (jeigu įjungtas).
- Valdymo skydelyje pasirodys .
- Išsijungs mygtuko Start/Pause  lemputė. Užrakintų durelių  indikatorius užgęsta
- Norėdami išjungti prietaisą, paspauskite ir kelias sekundes palaikykite nuspaustą mygtuką On/Off .



Pasibaigus programai, elektros energijos taupymo sumetimais, prietaisas automatiškai išsijungia po kelių minučių.

1. Ištraukite iš prietaiso skalbinius.
2. Įsitinkite, kad būgnas tuščias.



Po džiovinimo programos drėgna šluoste išvalykite būgną, tarpiklį ir durelių vidų.

## 15. KASDIENIS NAUDOJIMAS – TIK DŽIOVINIMAS

### ĮSPĖJIMAS!

Žr. saugos skyrius.



Šis prietaisas yra automatinė skalbyklė-džiovyklė.

### 15.1 Pasiruošimas džiovavimo programai

1. Paspauskite On/Off  mygtuką ir palaikykite jį nuspaustą kelias sekundes.



Naudojant tik džiovavimo programą, ekrane nebus rodomas maksimalus skalbinių kiekis, o ProSense vertinimas bus išjungtas.

2. Skalbinius į skalbyklę dėkite po vieną.
3. Programos pasirinkimo ratuku pasirinkite tinkamą džiovavimo programą.
4. Du kartus palieskite mygtuką Džiovinimas , kad pašalintumėte skalbimo fazę ir vykdytumėte tik džiovinimą. Mygtuko Džiovinimas lemputė dega. Ekrane

įsijungs  ir  indikatoriai.







Jei norite džiovinti didelį kiekį skalbinių, prieš tai pasirūpinkite, kad skalbiniai nebūtų susisukę ir vienodai pasiskirstytų po būgną.

### 15.2 Džiovinimas – automatiniai lygiai











Numatytasis lygis yra „sausai ir į spintą dėti



paruošti skalbiniai“  =  =  vienas. Kai kuriose programose galite pakeisti džiovavimo lygį.

1. Spustelėkite mygtuką Automatinis džiovinimas  kelis kartus, kad ekrane matytumėte pageidaujamą išdžiovinimo



lygį. Atitinkamai ekrane užsidegs indikatoriai:

- a.  =  =  Paruošti lyginti („Iron dry“): medvilniniams skalbiniams; 
- b.  =  =  Paruošti dėti į spintą („Cupboard dry“): medvilniniams ir sintetiniams skalbiniams;
- c.  =  =  Itin sausi („Extra dry“): medvilniniams skalbiniams.

**Ekrane rodomas laikas – tai abiejų skalbimo ir džiovinimo ciklų trukmė.**







Kad naudojant mažiau energijos ir per trumpesnę laiką džiovinimas būtų tinkamas, prietaisas neleis jums nustatyti per mažo gręžimo greičio skalbiniams ir džiovinamiems gaminiams.

2. Norėdami paleisti programą, palieskite mygtuką Start/Pause . Ekrane įsiziėbia užrakintų durelių indikatorius , pradeda mirksėti vykdomos fazės indikatorius. Ekrane taip pat rodomas likęs programos laikas.



### 15.3 Džiovinimo laikas

Taip pat galite atsisakyti automatinio džiovinimo režimo ir ranka pasirinkti džiovinimo trukmę:

1. Pakartotinai bakstelėkite mygtuką Džiovinimo laikas , kad nustatytumėte norimą laiko vertę (žr. lentelę „Nustatytos trukmės džiovinimas“ skyriuje „Programos“). Išsijungia džiovinimo lygio indikatorius Automatinis džiovinimas  ir įsijungia indikatorius . Minimali džiovinimo trukmė yra 10 minučių. Kiekvieną kartą bakstelėję šį mygtuką, laiko vertę padidinsite 5 minutėmis. Ekrane rodoma nustatyta nauja laiko vertė.

2. Palieskite Start/Pause  mygtuką, kad paleistumėte programą. Ekране įsižiebia užrakintų durelių indikatorius  ir pradeda mirksėti vykdomos fazės indikatorius. Ekrane taip pat rodomas likęs programos laikas.

## 15.4 Džiovinimo programai pasibaigus

- Prietaisas išsijungia automatiškai.
- Suveikia garsinis signalas (jeigu įjungtas).
- Valdymo skydelyje pasirodys .
- Išsijungs mygtuko Start/Pause  lemputė. Užrakintų durelių  indikatorius užgęsta

- Norėdami išjungti prietaisą, paspauskite ir kelias sekundes palaikykite nuspaustą mygtuką On/Off .



Pasibaigus programai, elektros energijos taupymo sumetimais, prietaisas automatiškai išsijungia po kelių minučių.

1. Ištraukite iš prietaiso skalbinius.
2. Įsitikinkite, kad būgnas tuščias.



Po džiovinimo programos drėgna šluoste išvalykite būgną, tarpiklį ir durelių vidų.

## 16. PŪKAI SKALBINIUOSE

Skalbimo ir (arba) džiovinimo fazės metu kai kurie audiniai (šluostės, vilna, megztiniai) gali apsipūkuoti.

Atsiskyre pūkai sekančio ciklo metu gali prikibti prie skalbinių.



Tai ypač aktualu skalbiant techninės paskirties medžiagas.

Kaip išvengti pūkų skalbiniuose:

- neskalkbkite tamsių skalbinių iš karto po to, kai išskalbėte ir išdžiovinote šviesius ir spalvotus skalbinius (rankšluosčius, vilną, megztinius) ir atvirkščiai;
- pirmą kartą išskalbę tokio tipo skalbinius, džiovinkite juos lauke;

- išvalykite išleidimo filtrą;
- po džiovinimo ciklo drėgna šluoste išvalykite tuščią būgną, tarpiklį ir dureles;

**Jei iš būgno vidaus norite pašalinti pūkus, atlikite šiuos veiksmus:**

- ištuštinkite būgną;
- drėgna šluoste kruopščiai išvalykite būgną, dureles ir durelių tarpinę;
- Nustatykite programą Skalbyklės valymas ir režimą Džiovinimas .
- Norėdami paleisti programą, palieskite mygtuką Start/Pause .

## 17. PATARIMAI



### ĮSPĖJIMAS!

Žr. saugos skyrius.

### 17.1 Skalbinių sudėjimas

- Suskirstykite skalbinius į baltus, spalvotus, sintetinius, plonų audinių ir vilnonius.
- Vadovaukitės skalbimo nurodymais, pateiktais skalbinių priežiūros etiketėse.

- Neskalkbkite kartu baltų ir spalvotų gaminių.
- Kai kurie spalvoti gaminiai pirmo skalbimo metu gali pakeisti spalvą. Rekomenduojame juos pirmą porą kartų skalbti atskirai.
- Daugiasluoksnius audinius, vilnonius ir išmargintus gaminius išverskite.
- Apdorokite sunkiai įveikiamas dėmes.
- Sunkiai pašalinamoms dėmėms skalbti naudokite specialią skalbimo priemonę.

- Atsargiai elkitės su užuolaidomis. Nuimkite kabliukus ir sudėkite užuolaidas į skalbimo maišelį arba pagalvės užvalkalą.
- Jeigu skalbinių labai mažai, gręžimo metu gali kilti balanso problemų ir pernelyg didelė vibracija. Jeigu taip nutiktų:
  - a. pertraukite programą ir atidarykite dureles (žr. skyrių „Kasdienis naudojimas“);
  - b. rankomis paskirstykite skalbinius, kad visi daiktai būtų vienodai pasiskirstę būgne;
  - c. paspauskite mygtuką Start/Pause. Gręžimo fazė tęsiama.
- Užsekite užvalkalus, užtraukite užtrauktukus, užsekite kilpas ir spaustukus. Suriškite diržus, raiščius, batų raištelius, kaspinus ir visus kitus laisvus elementus.
- Neskalkkite skalbinių be apsiuvimų arba su prakirpimais. Naudokite skalbimo maišelį mažiems ir (arba) ploniems daiktams (pvz., vielutėmis sutvirtintoms liemenėlėms, diržams, pėdkelnėms, batų raišteliams, kaspinams ir pan.) skalbti.

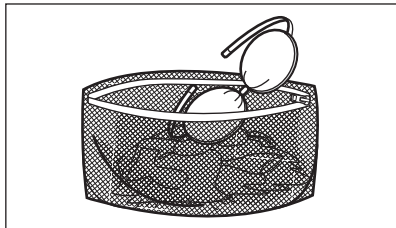

- Ištuštinkite kišenes ir skalbinius išlankstykite.

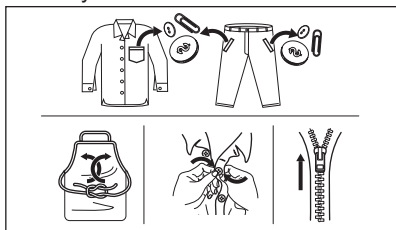

## 17.2 Sunkiai įveikiamos dėmės

Kai kurių dėmių vien vandeniu ir skalbimo priemone pašalinti nepavyksta.

Rekomenduojame prieš dedant skalbinius į prietaisą iš anksto apdoroti šias dėmes.

Galima naudoti specialius dėmių valiklius. Naudokite specialų, dėmės ir audinio rūšiai tinkamą dėmių valiklį.

Nepurškite dėmių valiklio ant drabužių greta prietaiso, nes jis ėsdirina plastikines dalis.



## 17.3 Skalavimo priemonės rūšis ir kiekis

Skalavimo priemonės pasirinkimas ir tinkamo kiekio naudojimas turi poveikio ne tik skalavimo rezultatams, bet taip pat padeda išvengti švaistymo ir saugoti aplinką:

- Naudokite tik specialiai skalbyklėms skirtas skalavimo ir kitas priemones: Visų pirma, laikykitės šių bendro pobūdžio taisyklių:
  - skalavimo milteliai (taip pat tabletės ir vienos dozės ruošiniai) visiems audinių tipams, išskyrus gležnus audinius. Geriau naudokite skalbiamuosius miltelius su balikliu baltiems skalbiniams ir skalbinių dezinfekavimui,
  - skystosios skalavimo priemonės (įskaitant vienos dozės ruošinius) skirtos žemos temperatūros programoms (iki 60 °C), visų tipų audiniams arba specialiai tik vilnai.
- Skalavimo priemonės pasirinkimas ir kiekis priklauso nuo audinio rūšies (gležnas, vilnonis, medvilnė ir pan.), drabužių spalvos, skalbinių kiekio, supurvinimo laipsnio, skalavimo temperatūros, laiko ir naudojamo vandens kietumo.
- Laikykitės ant skalavimo ir kitų priemonių pakuočių pateiktų nurodymų ir nevirsdykite didžiausio nurodyto skalavimo priemonių kiekio (**MAX**).
- Nemaišykite skirtingo tipo skalavimo priemonių.
- Šiais atvejais naudokite mažiau skalavimo priemonės:

- skalbiate nedidelį kiekį skalbinių;
  - programos trukmė sumažinta laiko valdymo mygtuku.
  - skalbiniai sutepti nestipriai,
  - skalbiant susidaro daug putų.
- Jei naudojate skalbimo tabletes arba kapsules, visada dėkite jas į būgną, o ne į skalbimo priemonės stalčiuką, taip pat laikykitės atitinkamo gamintojo nurodymų.

#### **Nepakankamas skalbimo priemonės kiekis gali lemti:**

- netenkinančius skalbimo rezultatus;
- skalbiniai gali papilkėti;
- riebaluotus drabužius;
- pelėsius prietaise.

#### **Per didelis skalbimo priemonės kiekis gali lemti:**

- pernelyg didelį putojimą;
- blogesnį skalbimo poveikį;
- nepakankamą skalavimą;
- didesnį poveikį aplinkai.

### **17.4 Patarimai, kaip sutaupyti**

Kad sutaupytumėte vandens, energijos ir skalbiklio, laikykitės šių patarimų:

- **Vidutiniškai nešvarius skalbinius** galima skalbti **be pirminio skalbimo**; taip sutaupysite skalbiklio, vandens ir laiko.
- Prietaiso prikrovimas iki **maksimalaus pajėgumo, nurodyto kiekvienai programai, padeda sumažinti energijos ir vandens sąnaudas**.
- Atlikus tinkamą pirminį apdorojimą, galima pašalinti dėmes ir dalį nešvarumų; tada skalbinius galima skalbti žemesnėje temperatūroje.
- Laikykitės ploviklio gamintojo rekomendacijų dėl tinkamo ploviklio kiekio naudojimo ir patikrinkite savo sistemos vandens kietumą. Žr. „Vandens kietumas“.
- Nustatykite **maksimalų galimą gręžimo greitį** pasirinktai programai, kad džiovindami sutaupytumėte energijos.
- Geriausia naudoti trumpus ciklus žemesne temperatūra.

### **17.5 Vandens kietumas**

Jei jūsų buitinis vanduo yra vidutiniškai kietas arba kietas, rekomenduojame naudoti skalbimo mašinoms skirtą vandens minkštinimo priemonę.

Vietovėse, kur vanduo yra minkštas, vandens minkštinimo priemonės naudoti nereikia.

Norėdami sužinoti savo vietovės vandens kietumą, susisiekite su vietos vandentiekio tarnyba.

Naudokite tinkamą vandens minkštiklio kiekį. Visuomet vadovaukitės nurodymais, pateiktais ant šios priemonės pakuotės.

### **17.6 Pasiruošimas džiovinimo ciklui**

- Atsukite vandens čiaupą.
- Patikrinkite, ar tinkamai prijungta vandens išleidimo žarna. Daugiau informacijos rasite skyriuje apie įrengimą.
- Džiovinimo programų maksimalų skalbinių kiekį rasite džiovinimo programų lentelėje.

### **17.7 Džiovinimui netinkami skalbiniai**

#### **Nenaudokite džiovinimo programos šiems skalbiniams:**

- sintetinėms užuolaidoms;
- drabužiams su metalinėmis įdėtinėmis detalėmis;
- nailoninėms kojinėms;
- antklodėms;
- lovų užtiesalams;
- pūkinėms antklodėms;
- striukėms;
- miegmaišiams;
- audiniams, kuriuose yra plaukų lako, nagų lako arba panašių medžiagų likučių;
- daiktams, turintiems savo sudėtyje porolono arba medžiagos, panašios į poroloną.

### **17.8 Drabužių etiketės**

Jeigu nežinote, ar drabužį džiovinti galima, vadovaukitės gamintojo etiketėje pateiktais nurodymais:

- ☐ = gaminį galima džiovinti skalbinių džiovyklėje
- ☺ = džiovinimas aukštoje temperatūroje
- ☹ = džiovinimas žemesnėje temperatūroje
- ☒ = gaminio skalbinių džiovyklėje džiovinti negalima.

## 17.9 Džiovinimo ciklo trukmė

Džiovinimo trukmė gali kisti priklausomai nuo:

- paskutinio grežimo greičio;
- sausumo lygio;
- skalbinių rūšies;
- skalbinių svorio.

## 17.10 Papildomas džiovinimas

Jei džiovinimo programai pasibaigus skalbiniai vis dar yra drėgni, dar kartą pasirinkite trumpą džiovinimo ciklą.

### ĮSPĖJIMAS!

Norėdami išvengti skalbinių susiglamžymo ir susitraukimo, jų neperdžiovinkite.

## 17.11 Bendrieji patarimai

Vidutines džiovinimo trukmes rasite lentelėje „Džiovinimas pagal laiką“.

Patirtis padės Jums geriau išdžiovinti skalbinius. Įsidėmėkite pirmiau atliktų ciklų trukmę.

Norėdami išvengti statinės iškrovos džiovinimo ciklo pabaigoje:

1. Skalbdami naudokite audinių minkštiklį.
2. Naudokite specialiai skalbinių džiovyklėms skirtus audinių minkštiklius.
3. Prieš džiovinimo ciklą nepilkite jokio skalbiklio ar audinių minkštiklio.
4. Nedžiovinkite kartu šiuurkščių ir švelnių audinių, kad išvengtumėte švelnių drabužių pažeidimų.
5. Išimkite visus daiktus, ypač tirpstančius, iš drabužių kišenių.

Džiovinimo programai pasibaigus, nedelsdami išimkite skalbinius.

# 18. VALYMAS IR PRIEŽIŪRA

### ĮSPĖJIMAS!

Žr. saugos skyrius.

## 18.1 Reguliaraus valymo grafikas

Reguliariai valykite prietaisą, kad juo galėtumėte ilgiau naudotis.

Kiekvieną kartą pasinaudoję prietaisu palikite dureles ir skalbiklio dozatorių šiek tiek pravirus, kad prietaiso vidus vėdintųsi ir neatsirasėtų pelėsis ar blogas kvapas.

Jeigu prietaisu ilgesnį laiką nesinaudosite, užsukite vandens čiaupą ir atjunkite prietaisą nuo maitinimo tinklo.

**Orientacinis profilaktinio valymo tvarkaraštis:**

Kalkių nuosėdų šalinimas	Du kartus per metus
Profilaktinis skalbimo ciklas	Vieną kartą per mėnesį
Valyti durelių sandarinimo gumas	Kas du mėnesius
Valyti būgną	Kas du mėnesius

Iš būgno pašalinti pūkus	Du kartus per mėnesį <sup>1)</sup>
Išvalykite skalbimo priemonės dalytuvą ir rezervuarus AutoDose	Du kartus per metus
Valyti išleidimo siurblio filtrą	Du kartus per metus
Valyti vandens tiekimo žarną ir vožtuvo filtrą	Du kartus per metus

<sup>1)</sup> Žr. skyrių „Pūkai audiniuose“.

Šiuose paragrafuose paaiškinama, kaip turėtumėte valyti kiekvieną dalį.

## 18.2 Pašalinių daiktų išėmimas



Prieš vykdydami ciklą, įsitikinkite, kad kišenės būtų tuščios, o visi laisvi elementai surišti. Žr. „Patarimai“, „Skalbinių kiekis“.

Išimkite visus pašalinius daiktus (pavyzdžiui, metalines sąvaržėles, sagas, monetas ir pan.), kuriuos galite rasti durelių tarpiklyje,

filtruose ir būgne. Žr. „Dviejų juostelių durelių sandariklis“, „Būgno valymas“, „Vandens išleidimo siurblio valymas“ ir „Vandens įleidimo žarnos ir vožtuvo filtro valymas“. Jeigu reikia, kreipkitės į įgaliotąjį techninės priežiūros centrą.

### 18.3 Valymas iš išorės

Prietaisą valykite tik švelniu muilu ir šiltu vandeniu. Kruopščiai nusauskite visus paviršius.

Nenaudokite šveitimo kempinių arba bet kokios braižančios medžiagos.

#### DĖMESIO

Valymui nenaudokite alkoholio, tirpiklių arba cheminių priemonių.

#### DĖMESIO

Nevalykite metalinių paviršių chloro pagrindo plovikliu.

### 18.4 Kalkių nuosėdų šalinimas

#### i

Jei jūsų buitinis vanduo yra vidutiniškai kietas arba kietas, rekomenduojame naudoti skalbimo mašinoms skirtą vandens minkštinimo priemonę.

Reguliariai tikrinkite, ar būgne nėra kalkių nuosėdų.

Įprastose skalbimo priemonėse jau yra vandens minkštinimo medžiagų, bet mes rekomenduojame kartkartėmis atlikti ciklą su tuščiu būgnu ir kalkių nuosėdų šalinimo priemone.

#### i

Visuomet vadovaukitės nurodymais, pateiktais ant šios priemonės pakuotės.

### 18.5 Profilaktinis skalbimo ciklas

Dėl kartotinio ir ilgalaikio žemos temperatūros ir trumpų programų naudojimo gali susidaryti skalbimo priemonių nuosėdų, likti pūkų, pradėti augti bakterijos ir būgno viduje susidaryti plonas mikroorganizmų sluoksnis. Dėl to gali atsirasti blogas kvapas ir pelėsis.

Norėdami pašalinti šias nuosėdas ir išvalyti prietaiso vidų, bent kartą per mėnesį atlikite techninės priežiūros skalbimo ciklą:

1. Išimkite visus skalbinius iš būgno.
2. Skalbimo priemonei ir audinių minkštikliui funkciją AutoDose reikia išjungti.
3. Vykdykite programą medvilnei skalbti, parinkę aukščiausią temperatūrą ir pripylę nedaug skalbiamųjų miltelių arba, jeigu yra, vykdykite programą Skalbyklės valymas.

### 18.6 Durelių tarpiklis

Šis prietaisas suprojektuotas su **savaime išsivalančia vandens išleidimo sistema**, leidžiančia nuo drabužių atsiskyrusius pūkelius išleisti kartu su vandeniu. Reguliariai tikrinkite sandariklį. Ciklo pabaigoje galima atgauti monetas, sagas, kitus mažus daiktus.

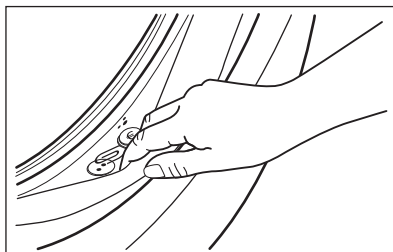

Valykite jį, kai reikia, naudodami kreminę valymo priemonę su amoniaku, nebraiždami sandariklio paviršiaus.

#### i

Visuomet vadovaukitės nurodymais, pateiktais ant šios priemonės pakuotės.

### 18.7 Būgno valymas

Reguliariai tikrinkite būgną, kad nesusidarytų nepageidaujamų nuosėdų.

Rūdžių nuosėdų ant būgno gali atsirasti dėl rūdijančių svetimkūnių, kurių yra geležingame vandentiekio vandenyje

Išvalykite būgną nerūdijančiajam plienui valyti skirtais specialiais valikliais.



Visuomet vadovaukitės nurodymais, pateiktais ant šios priemonės pakuotės. Nevalykite būgną rūgštiniais kalkių šalinimo gaminiais, šveičiamosiomis priemonėmis su chloru arba plieniniais šveitikliais.

Nuodugnus valymas:

1. Išvalykite būgną nerūdijančiam plieniui valyti skirtais specialiais valikliais.



Visuomet vadovaukitės nurodymais, pateiktais ant šios priemonės pakuotės.

2. Išimkite visus skalbinius iš būgno.
3. Skalavimo priemonei ir audinių minkštikliui funkciją AutoDose reikia išjungti.
4. Į tuščią būgną rankomis įdėkite nedidelį kiekį skalbiamųjų miltelių ar specialaus gamtinio, kad išplautumėte likučius.

## 18.8 Skalavimo priemonės dozatoriaus ir AutoDose rezervuarų valymas



### DĖMESIO

**Jei renkatės kito prekės ženklo, kitos koncentracijos ar tirštumo skalbiklį, skalbiklio indą rekomenduojame išvalyti.**



Prieš valant patikrinkite, ar visi skyreliai tušti.

Kad AutoDose rezervuaruose nesikaupytų audinių minkštiklio ar kitų skalavimo priemonių nuosėdų ar pelėsis, **reguliariai atlikite šiuos valymo veiksmus:**

1. Atidarykite skalavimo priemonės dalytuvą. Paspauskite fiksiatorių, kaip parodyta paveikslėlyje, ir ištraukite skalavimo priemonės dalytuvą.

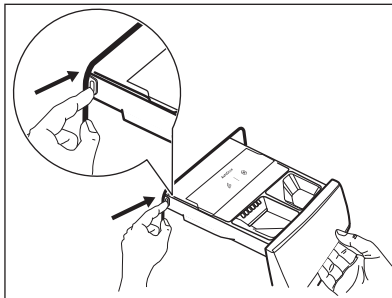

2. Išimkite audinių minkštiklio įdėklą ir skystos skalavimo priemonės talpyklę, jeigu įdėta.

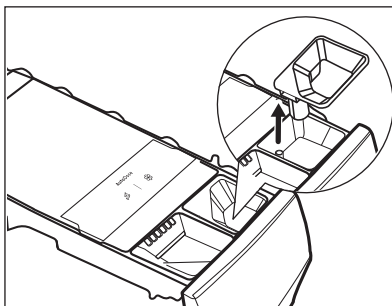
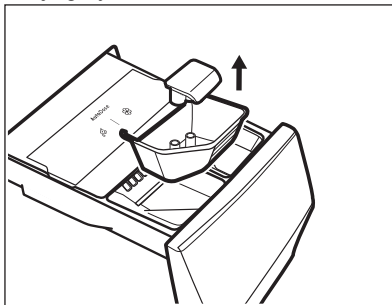

3. Paspauskite gale esantį fiksiatorių kaip parodyta paveikslėlyje ir pakelkite viršutinį dangtelį, kad jį nuimtumėte.

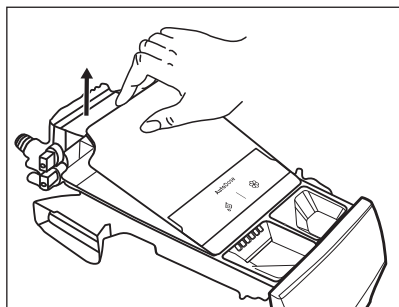
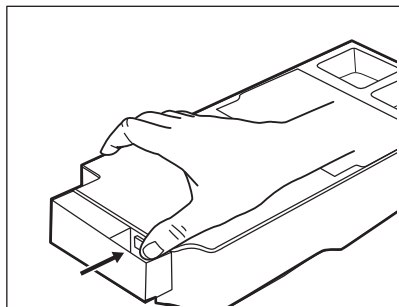

4. Norėdami pašalinti stalčiuke likusias skalbimo priemones arba jei įpylėte netinkamą priemonę, ištraukite stalčiuką ir išpilkite jas į kriauklę ar specialų indą.

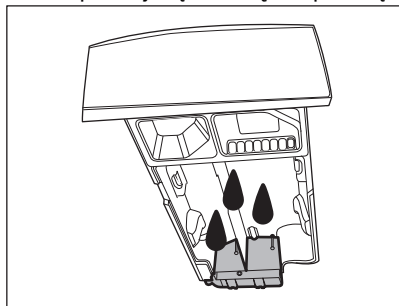

5. Išplaukite stalčiuką ir visus įdėklus po tekančiu vandeniu arba išvalykite drėgna šluoste.

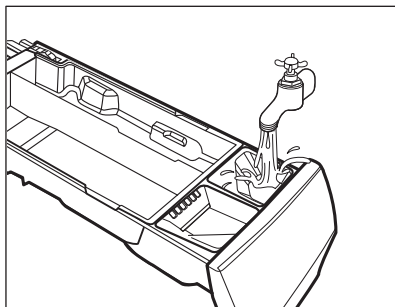

**⚠ DĖMESIO**

**Nenaudokite aštrių objektų ar metalinių šepėčių ir kempinių. Neplaukite skalbimo priemonės stalčiuuko indaplovėje.**

6. Apverskite dalytuvą ir atidarykite apatinį dangtį, kaip parodyta paveikslėlyje.

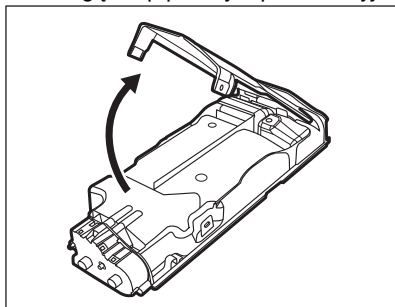

7. Patikrinkite, ar iš konvejerio buvo pašalinti visi skalbimo priemonės likučiai. Naudokite tik minkštas drėgnas šluostes.
8. Vėl uždėkite apatinį dangtį, sulygiuodami jo skyles su stalčiaus kabliukais, kaip parodyta paveikslėlyje. Darykite, kol išgirsite spragtelėjimą.

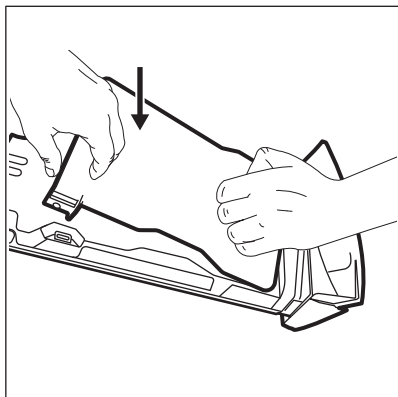

**⚠ DĖMESIO**

Paspauskite apatinį dangtelį, kaip parodyta paveikslėlyje. Patikrinkite, ar jis tinkamai uždarytas.

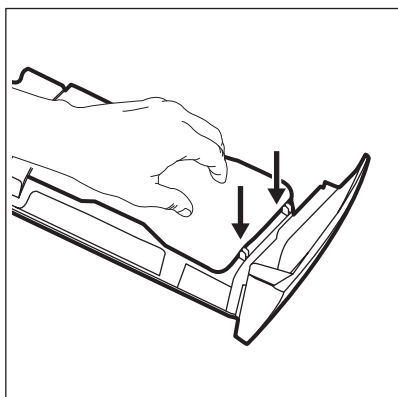

**⚠ ĮSPĖJIMAS!**

Nevalykite stalčiuuko gale esančių siurblių ar jutiklių jokiais aštriais objektais ar metaliniais šepetiais ir kitais įrankiais. Jeigu reikia, naudokite tik minkštą drėgną šluostę.

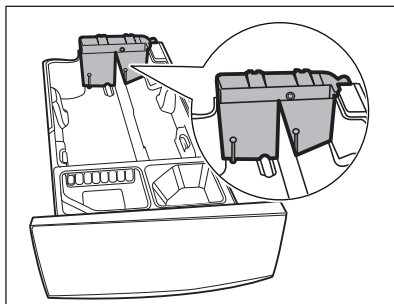

**⚠ ĮSPĖJIMAS!**

Jeigu talpyklių gale lieka nuosėdų, mirkykite skalbimo priemonės stalčių šiltame vandenyje. Nenaudokite jokių įrankių jam valyti. Prieš mirkydami, išimkite rankeną paspaudę raudoną mygtuką ir išstumkite ją, kaip parodyta paveikslėlyje.

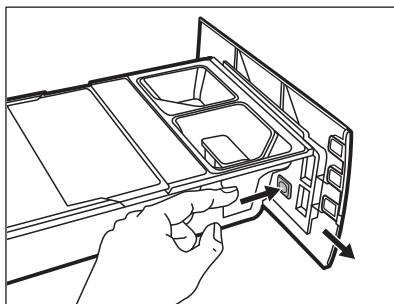

9. Viršutinėje ir apatinėje griovelio dalyje neturi likti nė trupučio skalbimo priemonės. Išėmai valyti naudokite mažą šepetėlį.

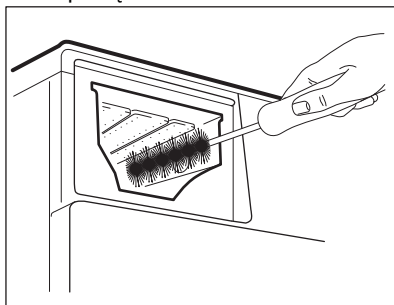

10. Vėl surinkite stalčių:
  - a. Uždėkite rankeną, jeigu buvo nuimta.

- b. Uždėkite apatinį dangtį ir spauskite, kol pasigirs spragtelėjimas.
- c. Uždėkite viršutinį dangtį ant talpyklių skyriaus ir spauskite, kol pasigirs spragtelėjimas.
- d. Pakeiskite rankomis įpilamą priemonių skyriaus dalis.

11. Įkiškite skalbimo priemonės dalytuvą į kreipiamuosius bėgelius ir švelniai uždarykite, kol išgirsite spragtelėjimą. Paleiskite skalavimo programą su tuščiu būgnu.

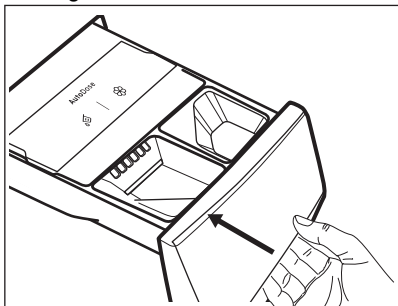

Norėdami atkurti veikimą, pripildykite talpykles skalbiklio ir audinių minkštiklio.

## 18.9 Išleidimo siurblio valymas

### ⚠ ĮSPĖJIMAS!

Ištraukite elektros laido kištuką iš sieninio lizdo.



Reguliariai tikrinkite vandens išleidimo siurblio filtrą ir įsitikinkite, kad jis švarus.

Išvalykite vandens išleidimo siurbį, jeigu:

- Iš prietaiso neišbėga vanduo.
- Būgnas nesisuka.
- Dėl užstrigusios drenažo plūdės prietaisas skleidžia neįprastą triukšmą.
- Ekrane rodomas įspėjamasis kodas **E2 1**.

### ⚠ ĮSPĖJIMAS!

- Nebandykite išimti filtro, kol prietaisas veikia.
- Nevalykite siurblio, jeigu prietaise esantis vanduo yra karštas. Palaukite, kol vanduo atvės

Atlikite šiuos siurblio valymo veiksmus:

1. Atidarykite siurblio dangtelį.

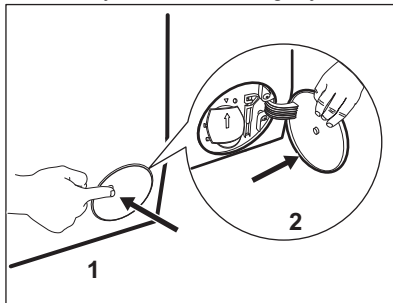

2. Po išleidimo siurbliu padėkite tinkamą indą, į kurį galėtų ištekėti vanduo.

3. Nuleiskite išleidimo lataką žemyn. Išimdami filtrą, turėkite šluostę, kuria galėtumėte iškart iššluostyti vandenį, jei išbėgs.

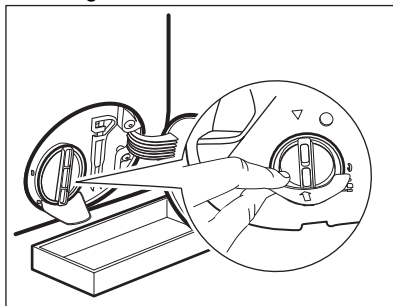

4. Pasukite filtrą 180 laipsnių kampą prieš laikrodžio rodyklę, kad jį atsuktumėte, bet jo paties neištraukite. Tegul vanduo teka.

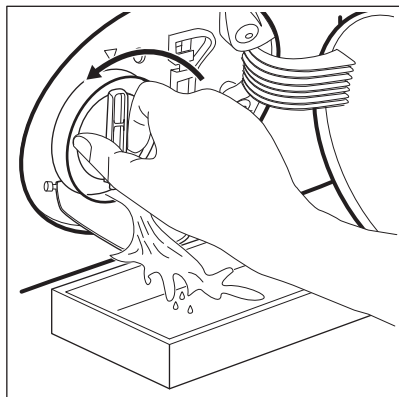

5. Kai dubuo bus pilnas vandens, vėl užsukite filtrą ir išpilkite vandenį iš indo.
6. Kartokite 4 ir 5 veiksmus, kol vanduo nustos tekėti.
7. Pasukite filtrą prieš laikrodžio rodyklę, kad jį išimtumėte.

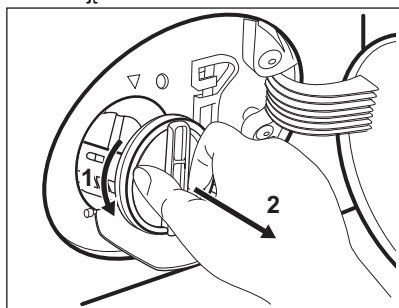

8. Jeigu reikia, iš filtro išėmus pašalinkite pūkus ir daiktus.
9. Patikrinkite, ar pasukta siurblio sparnuotė laisvai sukasi. Jeigu ne, kreipkitės į įgaliotąjį techninės priežiūros centrą.

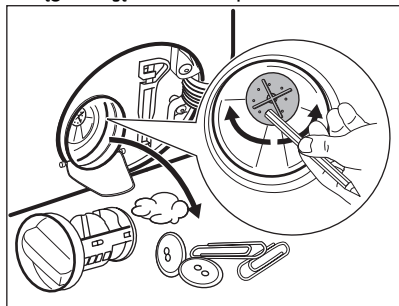

10. Išplaukite filtrą vandeniu iš čiaupo.

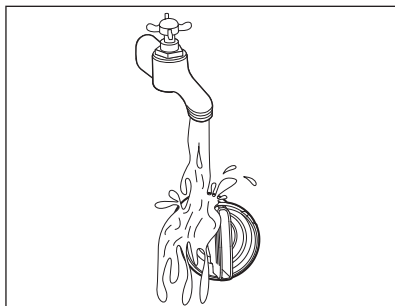

11. Įdėkite filtrą atgal į specialius kreiptuvus, pasukę jį pagal laikrodžio rodyklę. Būtinai tinkamai užveržkite filtrą, kad nebūtų nuotėkių.

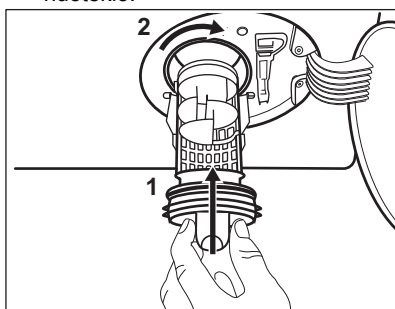

12. Uždenkite siurblio dangtelį.

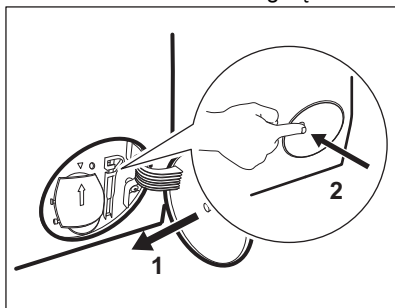

Išleidę vandenį avariniu būdu, privalote vėl įjungti vandens išleidimo sistemą:

- a. Į pagrindinį skalbimo priemonių stalčiaus skyrių įpilkite 2 litrus vandens.
- b. Paleiskite programą, kad išleistumėte vandenį.

## 18.10 Vandens tiekimo žarnos ir vožtuvo filtro valymas

Kartkartėmis rekomenduojama valyti abu įleidimo žarnos ir vožtuvo filtrus, kad būtų pašalintos per laiką susikaupusios nuosėdos:

1. Nuimkite vandens įleidimo žarną nuo čiaupo ir išvalykite filtrą.

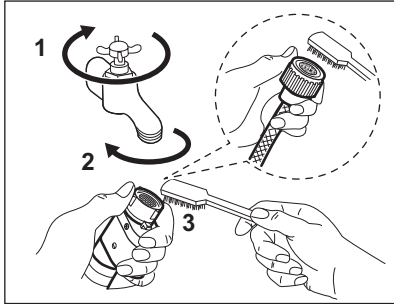

2. Nuimkite vandens įleidimo žarną nuo prietaisą, atsukę veržlę.

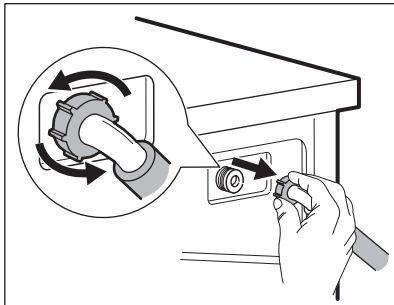

3. Prietaiso gale esantį vožtuvo filtrą valykite dantų šepetėliu.

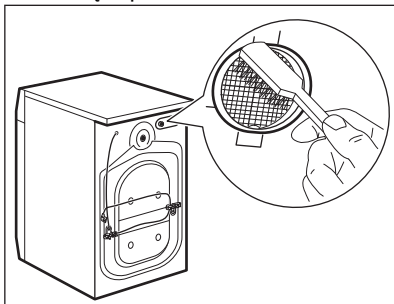

4. Kai vėl jungsite žarną prie prietaiso galo, pasukite ją kairėn arba dešinėn (ne vertikaliajame padėtyje), atsižvelgdami į savo vandens čiaupo padėtį.

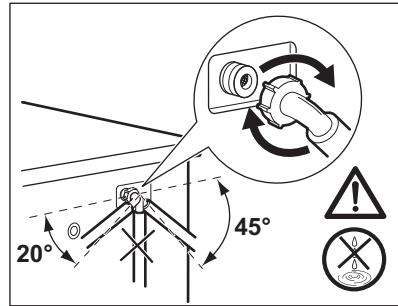

## 18.11 Avarinis vandens išleidimas

Jeigu prietaisas negali išleisti vandens, atlikite tą patį procesą, aprašytą paragrafe „Vandens išleidimo siurblio valymas“. Jeigu reikia, išvalykite siurblį.

Išleidę vandenį avariniu būdu, privalote vėl įjungti vandens išleidimo sistemą:

1. Pilkite 2 litrus vandens į ploviklio dalytuvo pagrindinį skalbimo skyrių.
2. Paleiskite programą, kad vanduo būtų išleistas.

## 18.12 Apsauga nuo užšalimo

Jeigu prietaisas įrengtas tokioje vietoje, kur temperatūra gali nukristi apie 0 °C ir žemiau, išleiskite vandens įleidimo žarnoje ir vandens išleidimo siurblyje likusį vandenį.

1. Ištraukite maitinimo laido kištuką iš elektros lizdo.
2. Užsukite vandens čiaupą.
3. Įdėkite abu vandens įleidimo žarnos galus į indą ir palaukite, kol vanduo ištekės iš žarnos.
4. Išvalykite vandens išleidimo siurblį. Žr. skyrių, kaip išleisti vandenį avariniu būdu.
5. Kai vandens išleidimo siurblys tuščias, vėl prijunkite vandens įleidimo žarną.

### ⚠ ĮSPĖJIMAS!

Jeigu vėl norėsite naudoti prietaisą, įsitikinkite, kad aplinkos temperatūra būtų aukštesnė nei 0 °C.  
Gamintojas neatsako už žalą, padarytą dėl žemos temperatūros.

## 19. TRIKČIŲ ŠALINIMAS

### ⚠ ĮSPĖJIMAS!

Žr. saugos skyrius.

### 19.1 Klaidų kodai ir galimi sutrikimai

Nepavyksta įjungti prietaiso arba prietaisas netikėtai nustoja veikęs. Iš pradžių pabandykite problemos sprendimą rasti patys (žr. lenteles).

### ⚠ ĮSPĖJIMAS!

Prieš atlikdami bet kokią patikrą, išjunkite prietaisą.

Tam tikrų sutrikimų atveju valdymo skydelyje matysite klaidos kodą, o

Start/Pause  mygtukai gali pradėti mirksėti:

### i

Jeigu prietaisas perkrautas, išimkite kelis skalbinius iš būgno ir (arba) laikydami prispaustas dureles palieskite mygtuką Start/Pause, kad indikatorius  išsijungtų (žr. toliau pateiktą pav.).

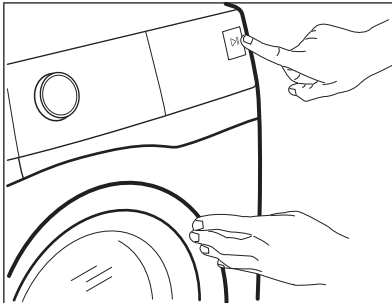

Gedimas

Sprendimas

**E11**

Prietaisas neprisipildo vandeniu.

- Patikrinkite, ar atidarytas vandens čiaupas
- Patikrinkite, ar pakankamas tiekiamo vandens slėgis. Susisiekite su vietine vandens tiekimo kompanija.
- Patikrinkite, ar neužsikimšęs vandens čiaupas.
- Patikrinkite, ar vandens tiekimo žarna nėra susiraizgiusi, pažeista ar užsilenkusi.
- Patikrinkite, ar vandens tiekimo žarna tinkamai prijungta prie įvado.
- Patikrinkite, ar neužsikimšęs vandens tiekimo žarnos ir vožtuvo filtrai. Žr. skyrių „Valymas ir priežiūra“.

## **E21**

Iš prietaiso neišbėga vanduo.

- Patikrinkite, ar neužsikimšo praustuvo čiaupas.
- Patikrinkite, ar vandens tiekimo žarna nėra susiraizgiusi ar užsilenkusi.
- Patikrinkite, ar neužsikimšęs vandens išleidimo filtras. Jei reikia, išvalykite filtrą. Žr. skyrių „Valymas ir priežiūra“.
- Patikrinkite, ar vandens išleidimo žarna tinkamai sujungta.
- Jei pasirinkote programą be vandens išleidimo, papildomai pridėkite vandens išleidimo fazę. Jeigu tarp pasirinkamų programų nėra vandens išleidimo programos, ją galite pasirinkti programėle.
- Jei pasirinksite programą, kuri nesibaigia vandens išleidimu, papildomai pridėkite vandens išleidimo fazę.

## **E41**

Prietaiso drelės atidarytos arba uždarytos netinkamai.

- Patikrinkite, ar tinkamai uždarytos drelės

## **E91**

Vidinė triktis. Nėra ryšio tarp prietaiso elektroninių elementų.

- Programa nebuvo tinkamai baigta arba prietaisas per anksti išsijungė. Išjunkite ir vėl įjunkite prietaisą.
- Jeigu vėl rodomas įspėjamasis kodas, kreipkitės į įgaliotąjį techninės priežiūros centrą.

## **EH1**

Maitinimo dažnis neatitinka nustatyto diapazono.

## **EH2**

Per aukšta maitinimo įtampa.

## **EH3**

Per žema maitinimo įtampa.

## **EF3**

Veikia apsauga nuo vandens nutekėjimo.

- Atjunkite prietaisą nuo elektros tinklo ir uždarykite vandens vožtuvą. Kreipkitės į įgaliotąjį techninės priežiūros centrą

Jeigu ekrane rodomi kiti įspėjamieji kodai, išjunkite ir įjunkite prietaisą. Jeigu problema kartojasi, kreipkitės į įgaliotąjį techninės priežiūros centrą. Kitų prietaiso gedimų ar sutrikimų atveju sprendimų ieškokite toliau pateiktoje lentelėje.

<b>Problema</b>	<b>Sprendimas</b>
Programa nepasileidžia.	<ul style="list-style-type: none"><li>• Patikrinkite, ar maitinimo laido kištukas prijungtas prie elektros maitinimo tinklo.</li><li>• Patikrinkite, ar tinkamai uždarytos prietaiso drelės</li><li>• Patikrinkite, ar saugiklio dėžėje esantis saugiklis neperdegė.</li><li>• Įsitinkite, kad tikrai palietėte Start/Pause </li><li>• Jeigu nustatytas atidėtas paleidimas, atšaukite paleidimo nustatymą arba palaukite, kol bus baigta atgalinė laiko atskaita.</li><li>• Patikrinkite, ar tinkamai uždarytas skalbimo priemonės dalytuvas.</li><li>• Išjunkite apsaugos nuo vaikų užrakto funkciją, jeigu ji įjungta.</li><li>• Patikrinkite tinkamai pasukta programų pasirinkimo rankenėlė.</li></ul>
Prietaisas prisipildo vandeniui, o tada vanduo iš karto išteka.	<ul style="list-style-type: none"><li>• Patikrinkite, ar vandens išleidimo vožtuvas tinkamose padėtyje. Galbūt žarna įrengta per žemai. Žr. skyrių „Įrengimo instrukcija“.</li></ul>

Problema	Sprendimas
Neveikia gręžimo fazė arba skalbimo ciklas trunka ilgiau nei įprastai.	<ul style="list-style-type: none"> <li>• Pasirinkite gręžimo programą. Jeigu tarp pasirinkamų programų nėra vandens išleidimo programos, ją galite pasirinkti programėle.</li> <li>• Patikrinkite, ar neužsikimšęs vandens išleidimo filtras. Jei reikia, išvalykite filtrą. Žr. skyrių „Valymas ir priežiūra“.</li> <li>• Pakoreguokite skalbinių kiekį ir paleiskite gręžimo programą dar kartą. Šią triktį gali sukelti išsibalansavusi prietaiso padėtis.</li> </ul>
Ant grindų yra vandens.	<ul style="list-style-type: none"> <li>• Patikrinkite, ar sandarios vandens žarnų jungtys.</li> <li>• Patikrinkite, ar nepažeistos vandens tiekimo ir išleidimo žarnos.</li> <li>• Patikrinkite, ar naudojate tinkamą plovimo priemonę ir reikiamą jos kiekį.</li> </ul>
Nepavyksta atidaryti prietaiso durelių.	<ul style="list-style-type: none"> <li>• Patikrinkite, ar nebuvo pasirinkta programa, kurios pabaigoje vanduo neišleidžiamas.</li> <li>• Patikrinkite, ar skalbimo programa baigėsi.</li> <li>• Jeigu būgne yra vandens, pasirinkite vandens išleidimo arba gręžimo programą. Jeigu tarp pasirinktųjų programų nėra gręžimo ir vandens išleidimo, jas galite paleisti programėle.</li> <li>• Patikrinkite, ar prietaisas gauna elektros maitinimą.</li> <li>• Galimai prietaisas sugedo. Kreipkitės į įgaliotąjį techninės priežiūros centrą. Jeigu reikia atidaryti dureles, atidžiai perskaitykite skyrių „Avarinis durelių atidarymas“.</li> <li>• Pasirūpinkite, kad Remote Start Mode nebūtų įjungta. Išjunkite jį.</li> </ul>
Ekrane nėra belaidžio ryšio indikatorius  .	<ul style="list-style-type: none"> <li>• Patikrinkite belaidžio ryšio signalą.</li> <li>• Patikrinkite, ar įjungtas belaidis ryšys. Žr. „Skalbyklės belaidžio ryšio konfigūravimas“ – „Wi-Fi nustatymas“.</li> <li>• Patikrinkite namų tinklą ir maršrutizatorių.</li> <li>• Iš naujo paleiskite maršrutizatorių.</li> <li>• Belaidžio ryšio trikčių atveju kreipkitės į mobiliojo tinklo operatorių.</li> </ul>
Programėlė negali prisijungti prie prietaiso.	<ul style="list-style-type: none"> <li>• Patikrinkite belaidžio ryšio signalą.</li> <li>• Patikrinkite, ar jūsų išmanusis įrenginys prijungtas prie belaidžio tinklo.</li> <li>• Patikrinkite namų tinklą ir maršrutizatorių.</li> <li>• Iš naujo paleiskite maršrutizatorių.</li> <li>• Belaidžio ryšio trikčių atveju kreipkitės į mobiliojo tinklo operatorių.</li> <li>• Prietaisą arba išmanųjį įrenginį reikia vėl konfigūruoti, nes įdiegtas naujas maršrutizatorius arba pasikeitė jo konfigūracija.</li> </ul>
Programėlė dažnai nesujungia su prietaisu.	<ul style="list-style-type: none"> <li>• Patikrinkite, ar belaidžio ryšio signalas pasiekia prietaisą. Pamėginkite perkelti maršrutizatorių arčiau prietaiso arba praplėskite ryšio diapazoną.</li> <li>• Patikrinkite, ar belaidžio ryšio signalui netrukdo mikrobangos. Išjunkite mikrobangų krosnelę. Pabandykite vienu metu nenaudoti mikrobangų krosnelės ir nuotolinio valdymo.</li> </ul>
Ekrane matysite  . Visi mygtukai, išskyrus On/Off  , bus neaktyvūs.	<ul style="list-style-type: none"> <li>• Prietaisas parsišūnčia prieinamus atnaujinimus. Palaukite, kol bus baigtas atnaujinimo procesas. Jeigu išjungsite prietaisą atnaujinimo metu, jis tęs atnaujinimą, kai jį vėl įjungsite.</li> </ul>

Problema	Sprendimas
Prietaisas kelia neįprastą triukšmą ir vibruoja.	<ul style="list-style-type: none"> <li>• Patikrinkite, ar prietaisas stabilus. Žr. skyrių „Įrengimo instrukcija“.</li> <li>• Patikrinkite, ar pašalinote visus pakavimo elementus ir (arba) gabenimui skirtus varžtus. Žr. skyrių „Įrengimo instrukcija“.</li> <li>• Pridėkite daugiau skalbinių. Skalbinių kiekis gali būti per mažas.</li> </ul>
Prietaisui veikiant ilgėja arba trumpėja programos trukmė.	<ul style="list-style-type: none"> <li>• ProSense System funkcija keičia programos trukmę priklausomai nuo skalbinių tipo ir kiekio. Žr. skyrių „Kasdienis naudojimas“ – „ProSense System skalbinių kiekio nustatymas“.</li> </ul>
Skalbimo rezultatai netenkina.	<ul style="list-style-type: none"> <li>• Padidinkite skalbimo priemonės kiekį arba naudokite kitą skalbimo priemonę.</li> <li>• Prieš skalbimą įdėkite specialios dėmių šalinimo priemonės.</li> <li>• Patikrinkite, ar pasirinkote tinkamą temperatūrą.</li> <li>• Sumažinkite skalbinių kiekį.</li> <li>• Jei naudojate AutoDose skyrelius, pasirūpinkite, kad jie nebūtų tušti.</li> <li>• Jei naudojate AutoDose skyrelius, patikrinkite iš anksto nustatytą skalbimo priemonės / audinių minkštiklio dozę. Žr. skyrių „Pagrindiniai nustatymai“ – „AutoDose technologija“.</li> <li>• Patikrinkite, ar išvalyti AutoDose skyrelius ir tik tada naudokite kito gamintojo ar tipo skalbimo priemonę, minkštiklį ar kitą priedą.</li> </ul>
Skalbimo ciklo metu būgne per daug putų.	<ul style="list-style-type: none"> <li>• Sumažinkite skalbimo priemonės, tablečių arba vienos dozės ruošinių kiekį.</li> <li>• Jei naudojate AutoDose skyrelius, patikrinkite iš anksto nustatytą skalbimo priemonės / audinių minkštiklio dozę. Žr. skyrių „Pagrindiniai nustatymai“ – „AutoDose technologija“.</li> </ul>
Po skalbimo „AutoDose“ skyreliuose skalbimo priemonės / audinių minkštiklio kiekis nesumažės.	<ul style="list-style-type: none"> <li>• Tai normalu: skyreliai yra pakankamai dideli ir priemonių sąnaudos gali būti nepastebimos.</li> </ul>
Prietaisas nedžiovina arba džiovina netinkamai.	<ul style="list-style-type: none"> <li>• Atidarykite vandens vožtuvą.</li> <li>• Patikrinkite, ar neužsikimšęs vandens išleidimo filtras.</li> <li>• Sumažinkite skalbinių kiekį.</li> <li>• Patikrinkite, ar pasirinkote tinkamą ciklą. Jei reikia, dar kartą pasirinkite trumpą džiovinimo laiką.</li> </ul>
Skalbiniuose gausu skirtingų spalvų pūkų.	<p>Ankstesni skalbiniai paliko įvairių spalvų pūkų:</p> <ul style="list-style-type: none"> <li>• Džiovinimo ciklas padeda sumažinti pūkų kiekį.</li> <li>• Skalbimui naudokite pūkų šalinimo priemonę.</li> </ul> <p>Jei prietaise po skalbimo lieka daug pūkų, daugiau informacijos apie jų pašalinimą skaitykite skyriuje „Audinių pūkai“.</p>

Patikrinę, įjunkite prietaisą. Prietaisas toliau tęs anksčiau pradėtą programą.

Jeigu problema kartojasi, kreipkitės į techninio aptarnavimo centrą.

Duomenys, kuriuos būtina pateikti techninės priežiūros centrui, nurodyti techninių duomenų lentelėje.

## 19.2 Avarinis durelių atidarymas

Dingus elektros tiekimui arba sugedus prietaisui, prietaiso durelės lieka užrakintos. Prietaisui grąžinus maitinimą skalbimo ciklas

tęsimas toliau. Jeigu sugedus prietaisui durelės lieka užrakintos, jas galima atidaryti naudojant avarinio atrakinimo funkciją.

Prieš atidarydami dureles

### **⚠ DĖMESIO**

**Nudegimų pavojus! Įsitinkite, kad vandens ir skalbinių temperatūra nėra labai aukšta. Jeigu reikia, palaukite, kol atvės.**

### **⚠ DĖMESIO**

**Pavojus susižeisti! Įsitinkite, kad būgnas nesisuka. Jeigu reikia, palaukite, kol būgnas nustos sukis.**

### **i**

**Įsitinkite, kad būgne nėra per daug vandens. Jeigu reikia, atlikite avarinį vandens išleidimą (žr. „Avarinis vandens išleidimas“ skyriuje „Valymas ir priežiūra“).**

Norėdami atidaryti dureles, atlikite toliau nurodytus veiksmus.

1. Paspauskite On/Off **i** mygtuką, kad išjungtumėte prietaisą.

2. Ištraukite elektros laido kištuką iš sieninio lizdo.
3. Atidarykite filtro sklendę.
4. Vieną kartą patraukite avarinio atrakinimo svirtelę žemyn. Patraukę ją žemyn dar kartą laikykite ir atidarykite prietaiso dureles.

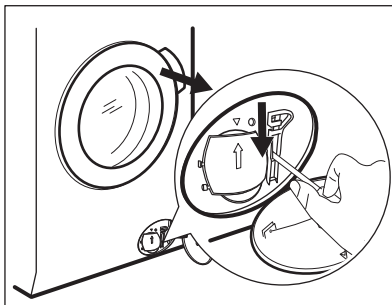

5. Išimkite skalbinius ir uždarykite prietaiso dureles.
6. Uždarykite filtro sklendę.

## 20. SAŃAUDŲ VERTĖS

### 20.1 Įžanga

### **i**

Kartu su prietaisu pateiktas energijos duomenų lipdukas su QR kodu, kuris yra nuoroda į ES EPREL duomenų bazėje saugomą informaciją apie prietaiso eksploatacines charakteristikas. Išsaugokite energijos duomenų lentelę kartu su naudotojo vadovu ir visais kitais su šiuo prietaisu tiekiamais dokumentais. Tą pačią informaciją kaip ir techninių duomenų lentelėje taip pat galite rasti EPREL puslapyje <https://eprel.ec.europa.eu>, kur turėsite nurodyti prietaiso modelio pavadinimą ir gaminio numerį. Techninių duomenų lentelės padėtis pavaizduota skyriuje „Gaminio aprašymas“.

### 20.2 Paaiškinimas

<b>kg</b>	Skalbinių kiekis.	<b>hh:mm</b>	Programos trukmė.
<b>kWh</b>	Energijos sąnaudos.	<b>°C</b>	Skalbinių temperatūra.

<b>Litrai</b>	Vandens sąnaudos.	<b>aps./min</b>	Gręžimo greitis.
%	Likutinė drėgmė ciklui pasibaigus. Kuo didesnis gręžimo greitis, tuo didesnis triukšmas ir mažesnė likutinė drėgmė skalbimo ciklo pabaigoje.		



Vertės ir programos trukmė gali skirtis, atsižvelgiant į skirtingas sąlygas (pvz., kambario temperatūrą, vandens temperatūrą ir slėgį, skalbinių kiekį ir rūšį, maitinimo įtampą) ir taip pat, jei pakeisite programos numatytąją parinktį.

## 20.3 Pagal Komisijos reglamentą (ES) 2019/2023

### Tik skalbimas

Eco 40-60 programa	kg	kWh	Litrai	hh:mm	%	°C	aps./min. <sup>1)</sup>
Pilna įkrova	10.0	0.900	61.0	03:55	52.00	37.0	1551
Pusė įkrovos	5.0	0.605	47.0	02:50	52.00	33.0	1551
Ketvirtis įkrovos	2.5	0.200	38.0	02:30	54.00	23.0	1551

<sup>1)</sup> Maksimalus gręžimo greitis.

### Skalbimo ir džiovavimo ciklas

Eco 40-60 programa ir „Paruošti dėti į spintą“	kg	kWh	Litrai	hh:mm	%	°C	aps./min. <sup>1)</sup>
Pilna įkrova	6.0	3.795	87.0	07:45	0.00	27.0	1551
Pusė įkrovos	3.0	1.980	58.0	05:00	0.00	25.0	1551

<sup>1)</sup> Maksimalus gręžimo greitis.

### Energijos sąnaudos skirtingais režimais

Išjungta (W)	Budėjimas (W)	Atidėtas paleidimas (W)	Veikimas tinkle budėjimo režimu (W)
0.50	0.50	4.00	2.00 <sup>1)</sup>

Ilgiausias laikas iki išjungimo / budėjimo režimo yra 15 minučių.

<sup>1)</sup> Funkcijos energijos sąnaudos per metus siekia maždaug 17,5 kWh. Jei norite išjungti šią funkciją, žr. skyrių „Susiejimas per „Wi-Fi““.

## 20.4 Bendrosios programos – tik skalbimas



Šios vertės yra tik orientacinio pobūdžio.

Programa	kg	kWh	Litrai	hh:mm	%	°C	aps./min. <sup>1)</sup>
Medvilnė <sup>2)</sup> 95 °C	10.0	2.900	90.0	04:05	44.0	85.0	1600
Medvilnė 60 °C	10.0	1.700	85.0	03:50	44.0	55.0	1600
Medvilnė <sup>3)</sup> 20 °C	10.0	0.350	85.0	03:00	44.0	20.0	1600
Sintetika 40 °C	4.0	0.800	55.0	02:15	35.0	40.0	1200
Ploni audiniai <sup>4)</sup> 30 °C	2.0	0.400	60.0	01:05	35.0	30.0	1200
Vilna 30 °C	1.5	0.300	65.0	01:05	30.0	30.0	1200

1) Grežimo greičio indikatorius.

2) Tinka skalbti labai nešvarius tekstilės gaminius.

3) Tinka skalbti nestipriai suteptus medvilninius, sintetinius ir maišytus audinius.

4) Skalavimo ciklas trunka tiek pat, kiek ir nestipriai suteptų skalbinių ciklas.

## 20.5 Bendrosios programos – skalbimas ir džiovinimas



Šios vertės yra tik orientacinio pobūdžio.

Programa	kg	kWh	Litrai	hh:mm	%	°C	aps./min. <sup>1)</sup>
Sintetika 40 °C	4.0	2.800	85.0	05:00	1.00	40.0	1200

1) Grežimo greičio indikatorius.

## 21. TRUMPASIS VADOVAS

### 21.1 Kasdienis naudojimas

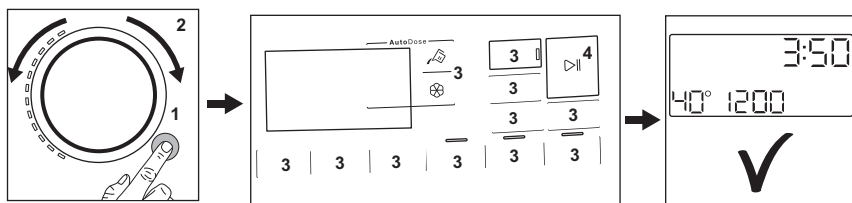

- Maitinimo laido kištuką įjunkite į tinklo lizdą.
- Atsukite vandens čiaupą.
- Paspauskite mygtuką **On/Off** (1), kad įjungtumėte prietaisą.
- Pasukite programų pasirinkimo ratuką, kad nustatytumėte norimą programą (2).
- Nustatykite norimas parinktis atitinkamais jutikliniais mygtukais (3).
- Sudėkite skalbinius po vieną į būgną, neviršydami maksimalaus rekomenduojamo skalbinių kiekio. Uždarykite dureles ir įsitikinkite, kad nebūtų skalbinių tarp sandariklio ir durelių.
- **Kai naudojamos „AutoDose“ talpyklės,** skalbiklis ir audinių minkštiklis įdedami automatiškai. Pasirūpinkite, kad talpyklės nebūtų tuščios.

**Kai naudojami rankomis pildomi skyreliai,** įpilkite skalbiklio ir kitų apdorojimo priemonių į tinkamą skyrelį.

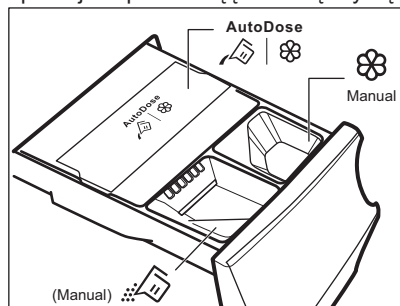

Kai naudojamas skystasis skalbiklis į rankomis pildomą skyrelį, įdėkite skystojo skalbiklio talpyklę.

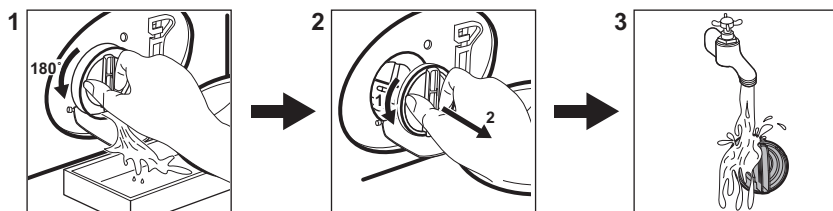

- Norėdami pradėti programą, palieskite mygtuką **Start/Pause** (4).
- Prietaisas pradeda veikti.
- Programai pasibaigus, išimkite skalbinius.
- Paspauskite mygtuką **On/Off** (1), kad išjungtumėte prietaisą.

## 21.2 Išleidimo siurblio filtro valymas



Reguliariai išvalykite filtrą ir, ypač, jei ekrane rodomas įspėjamasis kodas **E21**.

## 21.3 Programos

Programos	Skalbinių įkrova	Gaminio aprašymas
„Eco 40–60“	10.0 kg <b>1)</b>	Mažų elektros sąnaudų ciklas medvilnei skalbti. Sumažina temperatūrą ir padidina trukmę puikiems skalbimo rezultatams pasiekti.
Medvilnė	10.0 kg <b>2)</b>	Balti ir spalvoti medvilniniai audiniai. Idealiai tinka normaliai ar stipriai suteptiems skalbiniams.
Sintetika	4.0 kg	Sintetiniai arba mišrūs audiniai.
Ploni audiniai	2.0 kg	Gležni audiniai, pavyzdžiui, akrilas, viskozė, poliesteris.
 Vilna/Plovimas rankomis	1.5 kg	Skalbyklėje ar rankomis skalbiami vilnoniai ir gležni audiniai.
 Lauko apranga	2.0 kg	Šiuolaikiški sportiniai lauko drabužiai.
Skalbyklės valymas	-	Profilaktinis būgno valymas.
1 kg Quick 20' Wash&Dry 60'	1.0 kg	Trumpa programa, įvairiems sintetiniams marškiniams skalbti iki 1 kg.
MixLoad	5.0 kg	Medvilniniai ir sintetiniai skalbiniai. Ši programa leidžia greitai pasiekti puikių skalbimo rezultatų.
 Antibakterinė	10.0 kg <b>2)</b>	Balti medvilniniai skalbiniai. Ši skalbimo programa pašalina daugiau nei 99,99 % bakterijų ir virusų. <b>3)</b> Ji taip pat užtikrina alergizuojančių dalelių kiekio sumažinimą.
Skalavimas	10.0 kg <b>2)</b>	Visi audiniai, išskyrus vilną ir labai gležnus audinius. Skalavimo ir grežimo programa.

Programos	Skalbinių įkrova	Gaminio aprašymas
Grėžimas/Vandens išleidimas	10.0 kg 2)	Skalbinių grėžimas ir vandens išpylimas iš būgno. Visi audiniai, išskyrus vilnonius ir glėžnus.

1) Šios programos skalbinių kiekis ekrane nematomas.

2) Šios programos skalbinių kiekis ekrane nematomas.

3) Išbandyta su: „Staphylococcus aureus“, „Enterococcus faecium“, „Candida albicans“, „Pseudomonas aeruginosa“ ir „MS2 Bacteriophage“; bandymus 2021 m. atliko nepriklausoma laboratorija „Swissatest Testmaterialien AG“ (bandymų ataskaitos Nr. 202120117).

## 22. APLINKOS APSAUGA

Atiduokite perdirbti medžiagas, pažymėtas šiuo ženklu . Išmeskite pakuotę į atitinkamą atliekų surinkimo konteinerį, kad ji būtų perdirbta. Padėkite saugoti aplinką bei žmonių sveikatą ir surinkti bei perdirbti elektros ir elektronikos prietaisų atliekas.

Neišmeskite šiuo ženklu  pažymėtų prietaisų kartu su kitomis buitinėmis atliekomis. Atiduokite šį gaminį į vietos atliekų surinkimo punktą arba susisiekite su vietos savivaldybe dėl papildomos informacijos.







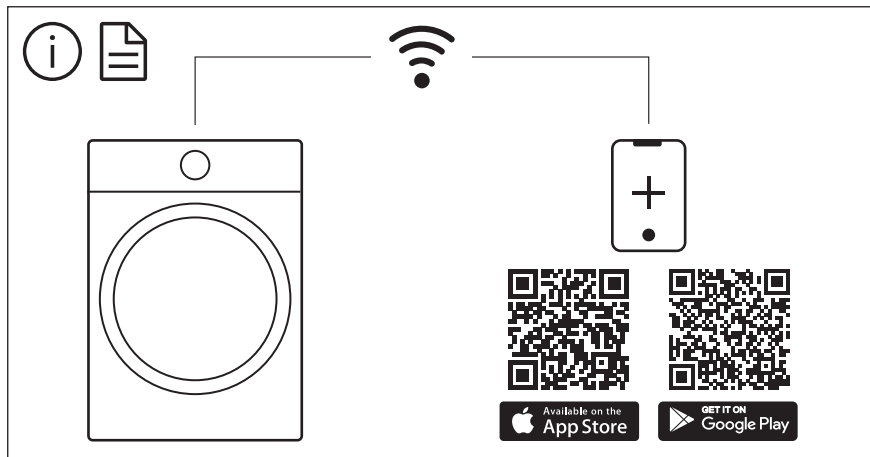

The software in this product contains components that are based on free and open source software. AEG gratefully acknowledges the contributions of the open software and robotics communities to the development project.

To access the source code of these free and open source software components whose license conditions require publishing, and to see their full copyright information and applicable license terms, please visit:  
<http://aeg.opensoftwarerepository.com> (folder NIUS)